

VT-3516 BK

Clock radio

Радиочасы

Инструкция по эксплуатации

GB Manual instruction	3
RUS Инструкция по эксплуатации	7
UA Інструкція з експлуатації	12
KZ Пайдалану нұсқасы	17
UZ Foydalanish qoidalari	23

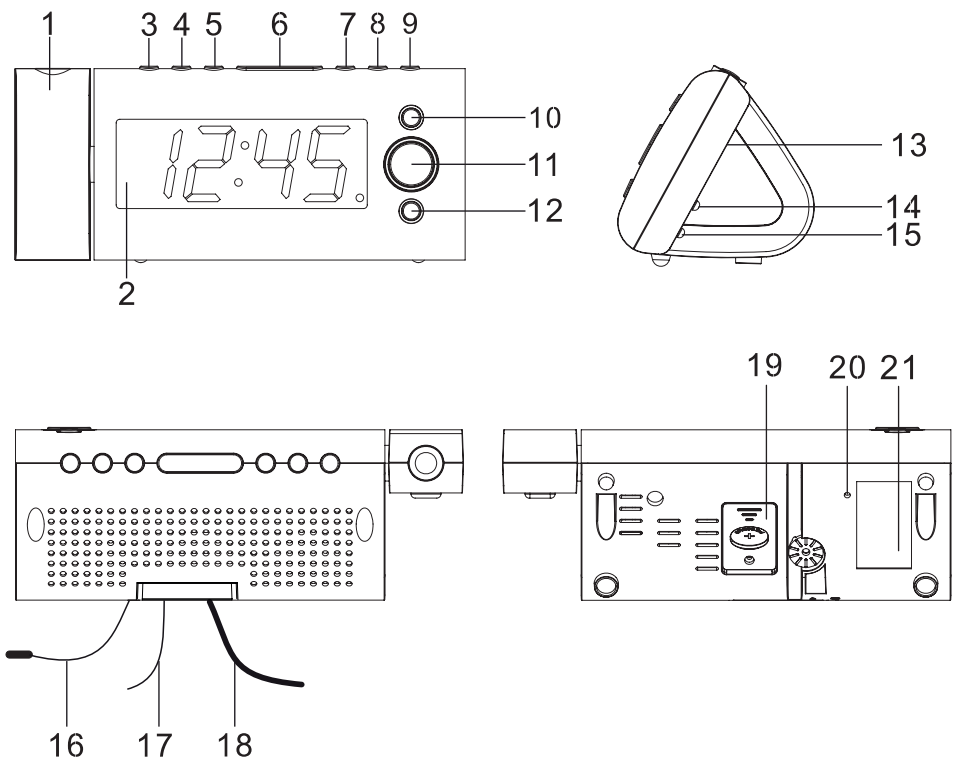

Дисплей

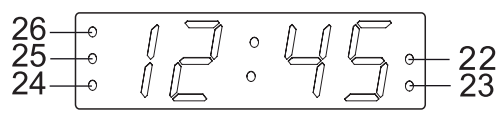

CLOCK RADIO

DESCRIPTION

1. Projector
2. Display
3. «NAP/M+/MEM.SET» button for display auto switch/ radio stations recording and switching/ countdown timer setting.
4. First alarm on/off/setup button «ALARM 1»
5. Second alarm on/off/setup button «ALARM 2»
6. «SNOOZE/SLEEP/DIMMER» button for alarm signal repeat /sleep timer/display brightness setting
7. «CLK.ADJ./TEMP» button for date and time setting/for displaying temperature and frequency when tuning radio.
8. Button for frequency decreasing when radio tuning /current date «Y-M-D» displaying
9. «DST/C-F» button for frequency increasing when radio tuning / setting a clock to summer/winter time/temperature measurement unit selection.
10. «DISPLAY» button for on/off switching of sequential displaying mode / volume level increase.
11. Radio on/off button
12. Volume level decrease button
13. «FOCUS» projector focus control
14. «180°FLIP» button of projected image rotation
15. «PROJECTION ON/OFF» projector on/off button
16. Temperature indication
17. FM-antenna cord
18. Power cord
19. Battery compartment lid
20. «RESET» button
21. Label

Display

22. Radio on indicator
23. «AL 2» second alarm on indicator
24. «AL 1» first alarm on indicator
25. Display auto switch off indicator
26. «PM» time indicator

SAFETY MEASURES

Before connection, usage and tuning of clock radio read the instruction carefully. Follow all warnings and operating recommendations for unit operation contained in this instruction.

Keep this manual and use it for future reference.

- Make sure that unit operating voltage corresponds to voltage of your mains.
- In order to avoid risk of fire or electric shock, do not expose the unit to rain or moisture.
- Do not immerse the unit, its power cord or power plug into water or other liquids.
- To prevent fire or electric shock do not use this unit in places with high humidity, near kitchen sinks or bath tubs filled with water, near swimming pool, in wet basements, etc. Prevent the unit from dripping and splashing.
- Do not overload sockets or extension cords as this can result in fire or electric shock.
- Place the clock radio in such a way that you can easily pull out the plug from the socket in case of any malfunction.
- For additional unit protection during lighting storm and in cases when you are not going to use it for a long time, unplug it. It will prevent the unit from being damaged by lightning and power surges.
- To unplug the unit, take its plug, do not pull the cord.
- To prevent shock hazard do not remove the cover by yourself. Do not repair the unit or make any changes in it by yourself. If there are any damages in the unit disconnect it from the mains and apply to the authorized service center.
- Install the unit on flat surface in places with proper ventilation. Do not block the unit's ventilation openings.
- Place the unit on the flat stable waterproof surface, away from equipment with strong magnetic field, for example, from video and audio recording devices or big speakers, as magnetic electric field lines from these devices cause interferences while unit operation.
- Do not connect FM-antenna with external antenna.
- Do not set the unit near heat sources such as radiators, heaters, stoves, or in places exposed to direct sunlight, excessive dust, vibration or mechanical shocks. It is prohibited to place sources of open fire, such as candles on the unit.
- Do not let foreign objects get into unit openings.
- This unit is not intended for usage by children or disabled persons unless they are

ENGLISH

given all the necessary instructions on safety measures and information about danger, that can be caused by improper usage of the unit.

- Keep the unit out of reach of children.
- Never allow children to use the unit as a toy.
- The unit is intended for household usage only.

Power connection

- To connect the unit to the mains insert the plug of power cord (18) into the socket. Make sure that unit operating voltage corresponds to voltage of your mains.
- The unit is equipped with an integrated battery reserve supply system, that allows to save settings of current time, timer, alarm and recorded radio stations in case of AC supply voltage interruption. Once the voltage gets normal, the unit switches to supply from the net adapter.
- Open the battery compartment lid (19) having preliminary unscrewed the fixing screw. Insert a CR2032 battery (not included), following the polarity.
- Close the battery compartment lid (19) and tighten up the screw.

Attention!

Batteries leakage can cause injuries or unit damage. In order to avoid unit damage, follow these instructions:

- insert the battery following the polarity (“plus” upward);
- remove the battery if you are not planning to use the unit for a long time;
- do not dismantle the battery, do not subject it to high temperatures; and
- replace the battery in time.

Date and time setting

1. Connect the unit to the mains.
2. Press and hold the «CLK.ADJ.» button (7). The year digits will start flashing on the display.
3. Use the buttons (8) and (9) to select the necessary year.
4. Press the «CLK.ADJ.» button (7). The month digits will start flashing on the display.
5. Use the buttons (8) and (9) to select the necessary month.
6. Press the «CLK.ADJ.» button (7). The day digits will start flashing on the display.
7. Use the buttons (8) and (9) to select the necessary day.
8. Press and hold the “CLK.ADJ.” button (7),

time format symbols will start flashing on the display: 24 hours (24 Hr) or 12 hours (12 Hr).

9. Use the buttons (8) and (9) to select the time format (12 Hr or 24 Hr).
10. Press the «CLK.ADJ.» button (7). The hour digits will start flashing on the display.
11. Use the buttons (8) and (9) to select the necessary hour.

Note: To set the afternoon time in 12 hours format (12 Hr) consequently press the buttons (8) and (9) until the indicator (26) «PM» appears.

12. Press the «CLK.ADJ.» button (7). The minute digits will start flashing on the display.
13. Use the buttons (8) and (9) to select the necessary minutes.
14. To finish the setup procedure press the “CLK.ADJ.” button (7).

Note: If buttons (8) and (9) are not pressed within 30 seconds during setup process, the unit will switch to the current time mode.

Current date view

1. To view the date in the current time mode (radio is off) press the «Y-M-D» button (8).
2. To view the year, current date and time consequently press the «Y-M-D» button (8).

Setting a clock to summer/winter time

1. Connect the unit to the mains.
2. Press and hold the “DST/C-F” button (9) until the time digits change.

Alarm setup (ALARM 1 and ALARM 2)

1. To view the settings of the first alarm in the current time mode press the «ALARM 1» button (4).
2. Press again and hold the «ALARM 1» button (4) in the mode of alarm settings. The hour digits will start flashing on the display.
3. Use the buttons (8) and (9) to select the necessary hour.
4. Press the “ALARM 1” button (4). The minute digits will start flashing on the display.
5. Use the buttons (8) and (9) to select the necessary minutes.
6. Press the “ALARM 1” button (4). Symbols of alarm signal repeating mode will appear on the display. Use the buttons (8) and (9) to select the necessary mode.
 - 1-1 without repeat,
 - 1-5 alarm signal repeating from Monday to Friday,
 - 1-7 alarm signal repeating seven days a week,
 - 6-7 alarm signal repeating on Saturday and Sunday.

- Press the "ALARM 1" button (4). The alarm signal symbols will start flashing on the display. Use the buttons (8) and (9) to select the necessary alarm signal. sound signal (symbol «bu») or radio (tuned station frequency appears)

Note: *If you want to select the radio as alarm signal, preliminary tune the required radio station (see "Radio stations reception").*

- If you have selected "radio" signal type, press the «ALARM 1» button (4) and select the alarm desired volume level using the buttons (8) and (9).
- To finish the first alarm setting press the «ALARM 1» button (4).
- Repeat steps 2-10 for the second alarm «ALARM 2» (5).

Note:

- **If buttons (8) and (9) are not pressed within 30 seconds, the unit will switch to the current time mode.**
- **Alarm operation is only possible when the unit is connected to the mains.**

Switching alarms on/off

- To switch the alarm (alarms) press and hold the «ALARM 1» button (4) and/or the «ALARM 2» button (5) on in the current time mode until (24) «AL 1» and/or (23) «AL 2» indicators, respectively, appear on the display.
- To switch the alarm (alarms) off press and hold the same button in the current time mode again. Indicator of the corresponding alarm will switch off.

Alarm snooze

- You can switch off the alarm signal for 9 minutes by pressing the "SNOOZE/SLEEP" button (6). The indicator of the selected alarm will flash, alarm signal will be repeated in 9 minutes.
- To switch off alarm sound signal press the "ON/OFF" button (11) or button of corresponding alarm (4) ALARM 1 or (5) ALARM 2.

Note: *The alarm/radio signal will sound for 30 minutes if you do not press any buttons.*

Display (2) brightness setup

Set up the necessary display brightness by pressing the "DIMMER" button (6) repeatedly in the current time mode.

Sequential displaying mode

You can switch on the time, year, current date and temperature sequential displaying mode.

- To activate this mode press and hold the «DISPLAY» button (10) until the symbol «on» appears on the display.
- To switch off the sequential displaying mode press and hold the «DISPLAY» button (10) until the symbol «OFF» appears on the display.

Display (2) automatic switching off

- To activate the mode press and hold the «NAP/M+» button (3) until the indicator (25) «OFF» appears. The display will switch off in 10 seconds.

Note: *This function is inactive in the radio mode.*

- To switch off the function press and hold the «NAP/M+» button (3) until the «OFF» indicator (25) switches off.

Countdown timer

- Press the «NAP/M+» button (3) in the current time mode, the symbol «n90» will appear on the display, that means countdown timer actuation in 90 minutes.
- Set the time of timer actuation from 10 to 90 minutes with 10 minutes step by pressing the «NAP/M+» button (3) repeatedly.
- To view the remaining time press the «NAP/M+» button (3).
- After the set time runs off you will hear a sound signal, to switch it off press the button (11).
- To cancel this function press the «NAP/M+» button (3) repeatedly until "OFF" symbol appears on the display (2) or switch on the radio pressing the button (11).

Temperature displaying

- To view the built-in thermometer readings press the «TEMP» button (7) once in the current time mode and twice - in the radio mode.
- To select temperature measurement units (Celsius degrees, Fahrenheit degrees) press the «TEMP» button (7), then «DST/C-F» button (9).

Radio stations reception

- Connect the unit to the mains and press the button (11).
- Use the buttons (8) and (9) for tuning to the desired radio station.

Manual tuning: consequently press the buttons (8) and (9) to select the desired radio station with step 0.1 MHz in Fm mode.

ENGLISH

Auto tuning: press and hold the buttons (8) and (9) for more than 2 seconds. The tuner shall begin scanning and automatically stops after finding the closest strong radio station signal.

3. Press the button (11) to switch the radio off.

Antenna (17)

Select the antenna (17) position for quality reception of radio signal.

Volume level adjusting

Use buttons (10) "+" and (12) "-" to set up the desired volume level.

Radio stations recording

You can set up and save 10 radio station in FM band.

1. Tune to the station you want to record.
2. Press the «MEM.SET» button (3) until a flashing symbol of «P--» appears.
3. Use the buttons (8) and (9) to select the number of the programming cell.
4. Press the «MEM.SET» button (3) again to save settings.
5. Repeat steps 1–4 for all radio stations which you wish to save in the clock radio memory.
6. To select the preliminary recorded radio stations press the «MEM.SET» button (3) consequently in radio mode.

Automatic radio switch off

You can set up the radio switch off time.

1. Press the «SNOOZE/SLEEP» button (6). "90" symbols will appear on the display that means automatic switching off in 90 minutes.
2. Set up the necessary auto switch off time (90, 60, 30 or 15 minutes) pressing the «SNOOZE/SLEEP» button (6) repeatedly.
3. To cancel this function press the «SNOOZE/SLEEP» button (6) repeatedly until "OFF" symbol appears on the display (2) or switch off the radio by pressing the button (11).

"RESET" button (20)

Use a toothpick to press the "RESET" button (20) when replacing the battery or if the unit malfunctions, the settings will return to the default ones, all the stored data (current time, alarms and radio settings) will be lost.

Image projection

1. Switch on the projector by pressing the «PROJECTION ON/OFF» button (15), select the required projector position.
2. To focus the projected image, rotate the control "FOCUS" (13). To rotate the projected image to 180° press the "180° FLIP" button

(14).

3. To switch off the projector press the "PROJECTION ON/OFF" button (15).

Note: *The unit projects the image on ceiling or wall of darkened room. The projection distance is 90-270 cm.*

Note: *Electromagnetic interferences can influence the unit operation. In this case disconnect the unit from the power sources, and then connect again. If necessary move or relocate the unit.*

CLEANING AND CARE

- Disconnect the unit from power supply line before cleaning.
- Use a soft cloth to clean the unit.
- Do not use liquid or aerosol substances for cleaning.

Storage

- Clean the unit before taking it away for storage.
- Store the unit in a cool dry place away from children.

Delivery set

Clock radio – 1 pc.

Instruction manual – 1 pc.

SPECIFICATIONS

Power supply: 220-240 V ~50 Hz

Reserve power supply: CR2032 battery, 3 V

FM frequency range: 87,5–108 MHz.

Maximal rated input: 5 W

The manufacturer preserves the right to change specifications of the unit without preliminary notification.

Unit operating life is 3 years.

Guarantee

Details regarding guarantee conditions can be obtained from the dealer from whom the appliance was purchased. The bill of sale or receipt must be produced when making any claim under the terms of this guarantee.



This product conforms to the EMC-Requirements as laid down by the Council Directive 89/336/EEC and to the Low Voltage Regulation (73/23 EEC)

РАДИОЧАСЫ

ОПИСАНИЕ

1. Проектор
2. Дисплей
3. Кнопка автовыключения дисплея/ программирования и переключения радиостанций /настройки таймера обратного отсчета «NAP/M+/MEM.SET»
4. Кнопка вкл./выкл./настройки первого будильника «ALARM 1»
5. Кнопка вкл./выкл./настройки второго будильника «ALARM 2»
6. Кнопка повтора сигнала будильника/автоотключения/ регулировки яркости дисплея «SNOOZE/SLEEP/DIMMER»
7. Кнопка установки даты и времени/отображения частоты при настройке радио и температуры «CLK.ADJ./TEMP»
8. Кнопка уменьшения настраиваемой частоты /отображения текущей даты «Y-M-D»
9. Кнопка увеличения настраиваемой частоты /перевода часов на летнее/зимнее время/выбора единиц измерения температуры «DST/C-F»
10. Кнопка включения/выключения режима последовательного отображения /увеличения громкости звука «DISPLAY»
11. Кнопка включения/выключения радио
12. Кнопка уменьшения громкости звука
13. Регулятор фокусировки проектора «FOCUS»
14. Кнопка поворота проецируемого изображения на 180° «180°FLIP»
15. Кнопка включения/выключения проектора «PROJECTION ON/OFF»
16. Датчик температуры
17. Провод FM-антенны
18. Сетевой шнур
19. Крышка батарейного отсека
20. Кнопка сброса настроек «RESET»
21. Этикетка

Дисплей

22. Индикатор включения радио
23. Индикатора включения второго будильника «AL 2»
24. Индикатор включения первого будильника «AL 1»
25. Индикатор автовыключения дисплея
26. Индикатор отображения времени после полудня «PM»

МЕРЫ БЕЗОПАСНОСТИ

Перед подключением, использованием и настройкой устройства внимательно прочитайте инструкцию. Необходимо соблюдать все предупреждения и рекомендации по эксплуатации устройства, приведенные в настоящей инструкции.

Сохраните инструкцию, используйте ее в дальнейшем в качестве справочного материала.

- Убедитесь, что рабочее напряжение прибора соответствует напряжению в электросети в вашем доме.
- Во избежание возникновения пожара или поражения электрическим током не подвергайте устройство воздействию дождя или влаги.
- Запрещается погружать прибор, сетевой шнур и вилку сетевого шнура в воду или любые другие жидкости.
- Во избежание возникновения пожара или поражения электрическим током не размещайте это устройство в условиях повышенной влажности (около ванн, емкостей с водой, кухонных раковин, стиральных машин, рядом с плавательным бассейном, в сырых подвалах и т.п.) Не допускайте попадания на устройства капель или брызг.
- Не допускайте перегрузки электрических розеток или удлинителей, так как это может привести к пожару или поражению электрическим током.
- Установите это устройство таким образом, чтобы в случае неисправности вилку сетевого шнура можно было немедленно извлечь из розетки.
- Для дополнительной защиты устройства во время грозы, а также в тех случаях, когда вы не собираетесь использовать его в течение длительного времени, отключите устройство от розетки электросети. Это исключит выход устройства из строя из-за ударов молнии или скачков напряжения в электросети.
- При отключении устройства беритесь непосредственно за вилку сетевого шнура, ни в коем случае не тяните за шнур.
- Во избежание удара электрическим током не открывайте корпус устройства самостоятельно. Не ремонтируйте прибор

самостоятельно и не вносите в него изменения. При обнаружении неисправностей отключите прибор от сети и обратитесь в авторизованный (уполномоченный) сервисный центр.

- Устройство следует устанавливать в местах с достаточной вентиляцией. Не закрывайте вентиляционные отверстия прибора.
- Устройство необходимо разместить на ровной, устойчивой поверхности, вдали от оборудования с сильными магнитными полями, например, от видео- и аудиомագнитофонов или больших колонок, т.к. силовые линии магнитного поля от этих приборов могут вызвать помехи в работе устройства.
- Не соединяйте FM-антенну с наружной антенной.
- Не размещайте устройство вблизи источников тепла, например, радиаторов, электрообогревателей, духовок, а также в местах, подверженных воздействию прямых солнечных лучей, чрезмерному запылению, вибрации или механическим ударам. Не ставьте на устройство источники открытого пламени, такие как свечи.
- Не допускайте попадание посторонних предметов в отверстия устройства.
- Данное устройство не предназначено для использования детьми и людьми с ограниченными возможностями, но в исключительных случаях лицо, отвечающее за безопасность, должно дать соответствующие и понятные инструкции о безопасном использовании устройства и тех опасностях, которые могут возникнуть при его неправильном использовании.
- Храните устройство в местах, недоступных для детей.
- Не разрешайте детям использовать прибор в качестве игрушки.
- Устройство предназначено только для домашнего использования.

Подключение питания

- Для подключения устройства к электросети вставьте вилку сетевого шнура (18) в розетку. Убедитесь, что рабочее напряжение устройства соответствует напряжению в электросети в вашем доме.
- Прибор оборудован встроенной батарейной системой резервного питания,

которая позволяет в случае пропадания напряжения в сети переменного тока сохранить настройки текущего времени, таймера, будильника и запрограммированные радиостанции. Как только напряжение в сети восстанавливается, устройство переключается на питание от сети.

- Откройте крышку батарейного отсека (19), предварительно открутив фиксирующий винт. Установите элемент питания CR2032 (не входит в комплект поставки) «плюсом» вверх.
- Закройте крышку батарейного отсека (19) и закрутите винт.

Внимание!

Протечка элемента питания может стать причиной травм или повреждения устройства. Чтобы избежать повреждения, следуйте приведенным ниже инструкциям:

- устанавливайте элемент питания, соблюдая полярность («плюсом» вверх);
- вынимайте элемент питания, если устройство не будет использоваться в течение длительного времени;
- не разбирайте элемент питания, не подвергайте его воздействию высокой температуры;
- своевременно меняйте элемент питания.

Настройка даты и времени

1. Подключите устройство к электросети.
2. Нажмите и удерживайте кнопку (7) «CLK.ADJ.», на дисплее начнет мигать символ года.
3. Последовательно нажимая или удерживая кнопки (8) и (9), выберите нужный год.
4. Нажмите кнопку (7) «CLK.ADJ.». На дисплее начнет мигать числовое обозначение месяца.
5. Используя кнопки (8) и (9), выберите нужный месяц.
6. Нажмите кнопку (7) «CLK.ADJ.». На дисплее начнет мигать числовое обозначение дня.
7. Используя кнопки (8) и (9), выберите нужный день.
8. Нажмите кнопку (7) «CLK.ADJ.», на дисплее начнет мигать символ, обозначающий формат отображения времени: 24 часа (24 Hr) или 12 часов (12 Hr).
9. Используя кнопки (8) и (9), выберите формат отображения времени (12 Hr или 24 Hr).

10. Нажмите кнопку (7) «CLK.ADJ.». На дисплее начнут мигать цифры, обозначающие час.
11. Используя кнопки (8) и (9), выберите нужный час.

Примечание: При отображении времени в формате 12 часов (12 Hr), для установки времени после полудня последовательно нажмите кнопку (8) или (9) до появления индикатора (26) «PM»

12. Нажмите кнопку (7) «CLK.ADJ.». На дисплее начнут мигать показания времени в минутах.
13. Используя кнопки (8) и (9), установите время в минутах.
14. Для завершения процедуры настройки нажмите кнопку (7) «CLK.ADJ.».

Примечание: Если в течение 30 секунд во время установки кнопки (8) или (9) не будут нажаты, произойдет возврат в режим отображения текущего времени.

Просмотр текущей даты

1. Для просмотра даты в режиме отображения времени (радио выключено) нажмите кнопку (8) «Y-M-D».
2. Последовательно нажимайте кнопку (8) «Y-M-D» для просмотра года, текущей даты и времени.

Перевод часов на летнее/зимнее время

1. Подключите устройство к электросети.
2. Нажмите и удерживайте кнопку (9) «DST/S-F» до изменения показаний времени.

Настройка будильников (ALARM 1 и ALARM 2)

1. В режиме отображения времени для просмотра настроек первого будильника нажмите кнопку (4) «ALARM 1».
2. В режиме отображения настроек будильника повторно нажмите и удерживайте кнопку (4) «ALARM 1». На дисплее начнут мигать цифры, обозначающие час.
3. Используя кнопки (8) и (9), выберите требуемый час.
4. Нажмите кнопку (4) «ALARM 1». На дисплее начнут мигать цифры, обозначающие минуты.
5. Используя кнопки (8) и (9), выберите нужное значение минут.
6. Нажмите кнопку (4) «ALARM 1». На дисплее появятся символы режима повтора сигнала будильника. Используя кнопки (8) и (9), выберите нужный режим: 1-1 без повтора,

1-5 повтор сигнала будильника с понедельника по пятницу,

1-7 повтор сигнала будильника семь дней в неделю,

6-7 повтор сигнала будильника в субботу и воскресенье.

7. Нажмите кнопку (4) «ALARM 1». На дисплее начнут мигать символы типа сигнала будильника. Используя кнопки (8) и (9), выберите нужный тип сигнала: звуковой сигнал (символ «bu») или радио (отображается частота настроенной станции).

Примечание: Если в качестве сигнала пробуждения Вы хотите выбрать радио, то предварительно настройтесь на требуемую радиостанцию (см. «Прием радиостанций»).

8. Если Вы выбрали тип сигнала «радио», нажмите кнопку (4) «ALARM 1», затем кнопками (8) и (9) установите громкость сигнала будильника.
9. Для завершения настройки первого будильника нажмите кнопку (4) «ALARM 1».
10. Повторите действия 2-10 для второго сигнала будильника (5) «ALARM 2».

Примечание:

- Если в течение 30 секунд кнопки (8) и (9) не будут нажаты, произойдет возврат в режим отображения текущего времени.
- Срабатывание будильника происходит только при подключении устройства к сети.

Включение/выключение будильников

1. Для включения будильника (будильников) в режиме отображения времени нажмите и удерживайте кнопку (4) «ALARM 1» и/или кнопку (5) «ALARM 2» до появления на дисплее (2) индикаторов (24) «AL 1» и/или (23) «AL 2» соответственно.
2. Для выключения будильника (будильников) в режиме отображения времени нажмите и удерживайте соответствующую кнопку еще раз. Индикатор соответствующего будильника погаснет.

Повтор сигнала будильника

1. Сигнал будильника можно отключить на 9 минут нажатием кнопки (6) «SNOOZE/SLEEP». Индикатор выбранного будильника будет мигать, через 9 минут сигнал будильника повторится.
2. Для отключения звукового сигнала будильника нажмите кнопку (11) или

РУССКИЙ

кнопку соответствующего будильника (4) ALARM 1 или (5) ALARM 2.

Примечание: Сигнал будильника/радио будет звучать в течение 30 минут, если вы не нажмете никаких кнопок.

Установка яркости дисплея (2)

В режиме отображения времени повторно нажимая кнопку (6) «DIMMER», установите необходимую яркость дисплея.

Режим последовательного отображения

Вы можете включить режим последовательного отображения показаний времени, года, текущей даты и температуры.

1. Для активации режима нажмите и удерживайте кнопку (10) «DISPLAY» до появления на дисплее символа «on».
2. Для отключения режима последовательного отображения нажмите и удерживайте кнопку (10) «DISPLAY» до появления на дисплее символа «OFF».

Автоматическое отключение дисплея (2)

1. Для активации этой функции нажмите и удерживайте кнопку (3) «NAP/M+» до появления индикатора (25). Через 10 секунд дисплей погаснет.

Примечание: Эта функция неактивна в режиме радио.

1. Для отключения функции повторно нажмите и удерживайте кнопку (3) «NAP/M+», индикатор (25) погаснет.

Таймер обратного отсчета

1. В режиме отображения времени нажмите кнопку (3) «NAP/M+», на дисплее появится символ «n90», что означает срабатывание таймера обратного отсчета через 90 минут.
2. Повторным нажатием кнопки (3) «NAP/M+» установите время срабатывания таймера от 10 до 90 минут с шагом в 10 минут.
3. Для просмотра оставшегося времени нажмите кнопку (3) «NAP/M+».
4. По истечении заданного времени прозвучит звуковой сигнал, для отключения которого нажмите кнопку (11).
5. Для отмены данной функции повторно нажимайте кнопку (3) «NAP/M+» до появления на дисплее (2) символа «OFF» или включите радио, нажав кнопку (11).

Отображение температуры

1. Для просмотра показаний встроенного термометра в режиме отображения вре-

мени нажмите кнопку (7) «TEMP» один раз, а в режиме радио – два раза.

2. Для выбора единиц измерения температуры (градусы Цельсия или Фаренгейта) нажмите кнопку (7) «TEMP», затем кнопку (9) «DST/C-F».

Прием радиостанций

1. Подключите устройство к электросети и нажмите кнопку (11).
2. При помощи кнопок (8) и (9) настройтесь на желаемую радиостанцию.

Ручная настройка: последовательно нажимайте кнопки (8) и (9) для выбора желаемой радиостанции с шагом 0,1 МГц в режиме FM.

Автоматический поиск: нажмите и удерживайте более 2-х секунд кнопку (8) или (9) в нажатом состоянии. Тунер начнет сканирование и автоматически остановит сканирование при обнаружении ближайшего сильного сигнала от радиостанции.

3. Для выключения радио нажмите кнопку (11).

Антенна (17)

Выберите положение антенны (17), чтобы добиться качественного приема.

Регулировка уровня громкости

Для установки желаемого уровня громкости используйте кнопки (10) «+» и (12) «-».

Программирование радиостанций

Вы можете настроить и сохранить 10 радиостанций в диапазоне FM.

1. Настройтесь на радиостанцию, которую вы хотите запрограммировать.
2. Нажмите и удерживайте кнопку (3) «MEM.SET» до появления мигающего символа «P-».
3. Последовательно нажимая кнопки (8) и (9), выберите номер ячейки программирования.
4. Нажмите еще раз кнопку (3) «MEM.SET», чтобы сохранить выбранные настройки.
5. Повторите пункты 1–4 для всех радиостанций, частоты которых Вы хотите сохранить в памяти радиочасов.
6. Чтобы выбрать одну из предварительно запрограммированных радиостанций, в режиме радио последовательно нажимайте кнопку (3) «MEM.SET».

Автоматическое выключение радио

Вы можете установить время, по истечении которого произойдет автоматическое выключение радио.

1. В режиме радио нажмите кнопку (6) «SNOOZE/SLEEP». На дисплее отобразятся символы «90», что означает автоматическое отключение воспроизведения через 90 минут.
2. Установите необходимое время автовыключения (90, 60, 30 или 15 минут) повторными нажатиями кнопки (6) «SNOOZE/SLEEP».
3. Для отключения этой функции повторно нажимайте кнопку (6) «SNOOZE/SLEEP» до появления на дисплее (2) символа «OFF» или выключите радио, нажав кнопку (11).

Кнопка сброса настроек (20) «RESET»

Используя зубочистку, нажмите кнопку сброса (20) «RESET» при замене элемента питания или если устройство работает ненадлежащим образом, при этом произойдет возврат к заводским настройкам, а ранее сохраненные данные (настройки текущего времени, будильников и радио) будут потеряны.

Проецирование изображения

1. Включите проектор, нажав кнопку (15) «PROJECTION ON/OFF», выберите необходимое положение проектора.
2. Для фокусировки изображения используйте регулятор (13) «FOCUS». Для поворота изображения на 180° нажмите кнопку (14) «180° FLIP».
3. Для отключения проектора нажмите кнопку (15) «PROJECTION ON/OFF».

Примечание: Устройство проецирует изображение на потолок или стену затемненной комнаты. Расстояние проецирования составляет 90–270 см.

Примечание: Электромагнитные помехи могут оказывать влияние на работу устройства. В этом случае отключите устройство от источников питания, а затем подключите снова. При необходимости переместите или передвиньте устройство.

ЧИСТКА И УХОД

- Перед чисткой отключите устройство от электросети.
- Для чистки устройства используйте мягкую ткань.
- Запрещается использовать для этих целей жидкие или аэрозольные чистящие средства.

ХРАНЕНИЕ

- Перед тем, как убрать устройство на хранение, произведите его чистку.
- Храните устройство в сухом прохладном месте, недоступном для детей.

КОМПЛЕКТ ПОСТАВКИ

Радиочасы – 1 шт.

Инструкция – 1 шт.

ТЕХНИЧЕСКИЕ ХАРАКТЕРИСТИКИ

Электропитание: 220-240 В ~50 Гц

Резервное питание: элемент питания типа «CR2032», 3 В

Диапазон принимаемых частот FM: 87,5 МГц – 108 МГц

Максимальная потребляемая мощность: 5 Вт

Производитель оставляет за собой право изменять характеристики устройства без предварительного уведомления.

Срок службы устройства - 3 года.



Данное изделие соответствует всем требуемым европейским и российским стандартам безопасности и гигиены.

АНДЕР ПРОДАКТС ГмбХ, Австрия
Нойбаугюртель, 38/7А 1070, Вена,
Австрия
Сделано в Китае

РАДІОГОДИННИК

ОПИС

1. Проектор
2. Дисплей
3. Кнопка авто виключення дисплея/ програмування і перемикання радіостанцій / налаштування таймера зворотного відліку «NAP/M+/MEM.SET»
4. Кнопка вкл./викл./налаштування першого будильника «ALARM 1»
5. Кнопка вкл./викл./налаштування другого будильника «ALARM 2»
6. Кнопка повтору сигналу будильника/авто відключення/ регулювання яскравості дисплея «SNOOZE/SLEEP/DIMMER»
7. Кнопка установки дати та часу/відображення частоти при налаштуванні радіо та температури «CLK.ADJ./TEMP»
8. Кнопка зменшення частоти, що налаштовується/відображення поточної дати «Y-M-D»
9. Кнопка збільшення частоти, що налаштовується /переводу годинника на літній/ зимній час/вибір одиниць виміру температури «DST/C-F»
10. Кнопка включення/виключення режиму послідовного відображення /збільшення гучності звуку «DISPLAY»
11. Кнопка включення/виключення радіо
12. Кнопка зменшення гучності звуку
13. Регулятор фокусування проектора «FOCUS»
14. Кнопка повороту проектаного зображення на 180° «180°FLIP»
15. Кнопка включення/виключення проектора «PROJECTION ON/OFF»
16. Датчик температури
17. Провід FM-антени
18. Мережевий шнур
19. Кришка батарейного відсіку
20. Кнопка скидання налаштувань «RESET»
21. Етикетка

Дисплей

22. Індикатор включення радіо
23. Індикатора включення другого будильника «AL 2»
24. Індикатор включення першого будильника «AL 1»
25. Індикатор авто виключення дисплея
26. Індикатор відображення часу пополудні «PM»

ЗАХОДИ БЕЗПЕКИ

Перед підключенням, використанням і налаштуванням пристрою уважно прочитайте інструкцію. Необхідно дотримуватися всіх застережень і рекомендацій по експлуатації пристрою, приведених в справжній інструкції. Збережіть інструкцію, використовуйте її надалі в якості довідкового матеріалу.

- Переконайтеся, що робоча напруга приладу відповідає напрузі в електромережі у вашому будинку.
- Щоб уникнути виникнення пожежі або поразки електричним струмом не піддавайте пристрій дії дощу або вологи.
- Забороняється занурювати прилад, мережевий шнур і вилку мережевого шнура у воду або будь-які інші рідини.
- Щоб уникнути виникнення пожежі або поразки електричним струмом не розміщуйте цей пристрій в умовах підвищеної вологості (біля ванн, ємностей з водою, кухонних раковин, пральних машин, поряд з плавальним басейном, в сирих підвалах тощо) Не допускайте попадання на пристрій крапель або бризок.
- Не допускайте перевантаження електричних розеток або подовжувачів, оскільки це може привести до пожежі або поразки електричним струмом.
- Встановіть цей пристрій так, щоб в разі несправності вилку мережевого шнура можна було негайно витягнути з розетки.
- Для додаткового захисту пристрою під час грози, а також в тих випадках, коли ви не збираєтесь використовувати його протягом довгого часу, відключіть пристрій від розетки електромережі. Це виключить вихід пристрою зі строю із-за ударів блискавки або стрибків напруги в електромережі.
- При відключенні пристрою беріться безпосередньо за вилку мережевого шнура, у жодному випадку не тягніть за шнур.
- Щоб уникнути удару електричним струмом не відкривайте корпус пристрою самостійно. Не ремонтуйте прилад самостійно і не вносьте до нього зміни. При виявленні несправностей відключіть прилад від мережі і зверніться до авторизованого (уповноваженого) сервісного центру.

- Пристрій слід встановлювати в місцях з достатньою вентиляцією. Не закривайте вентиляційні отвори приладу.
- Пристрій необхідно розмістити на рівній, стійкій поверхні, далеко від приладів з сильними магнітними полями, наприклад, від відео - і аудіо магнітофонів або великих колонок, оскільки силові лінії магнітного поля від цих приладів можуть викликати перешкоди в роботі пристрою.
- Не з'єднуйте fm-антену із зовнішньою антеною.
- Не розміщуйте пристрій поблизу джерел тепла, наприклад, радіаторів, електрообігрівачів, духовок, а також в місцях, схильних до дії прямих сонячних променів, надмірному запиленню, вібрації або механічним ударам. Не ставте на пристрій джерела відкритого полум'я, такі як свічки.
- Не допускайте попадання сторонніх предметів в отвори пристрою.
- Даний пристрій не призначений для використання дітьми і людьми з обмеженими можливостями, але у виняткових випадках особа, що відповідає за безпеку, повинна дати відповідні і зрозумілі інструкції про безпечне використання пристрою і тієї небезпеки, яка може виникати при його неправильному використанні.
- Зберігайте пристрій в місцях, недоступних для дітей.
- Не дозволяйте дітям використовувати прилад в якості іграшки.
- Пристрій призначений лише для домашнього використання.

Підключення живлення

- Для підключення пристрою до електромережі вставте вилку мережевого шнура (18) в розетку. Переконайтеся, що робоча напруга пристрою відповідає напрузі в електромережі у вашому будинку.
- Прилад обладнаний вбудованою батарейною системою резервного живлення, яка дозволяє в разі пропажі напруги в мережі змінного струму зберегти налаштування поточного часу, таймера, будильника і запрограмовані радіостанції. Як тільки напруга в мережі відновлюється, пристрій перемикається на живлення від мережі.

- Відкрийте кришку батарейного відсіку (19), заздалегідь відкрутивши фіксуючий гвинт. Встановіть елемент живлення CR2032 (не входить в комплект постачання) «плюсом» вгору.
- Закрийте кришку батарейного відсіку (19) і закрутіть гвинт.

Увага!

Протікання елемента живлення може стати причиною травм або пошкодження пристрою. Щоб уникнути пошкодження, слідуйте приведеним нижче інструкціям:

- встановлюйте елемент живлення, дотримуючись полярності («плюсом» вгору);
- виймайте елемент живлення, якщо пристрій не використовувався протягом довгого часу;
- не розбирайте елемент живлення, не надавайте його дії високої температури;
- своєчасно міняйте елемент живлення.

Настройка дати та часу

1. Підключіть пристрій до електромережі.
2. Натискуйте і утримуйте кнопку (7) «CLK.ADJ.», на дисплеї почне блимати символ року.
3. Послідовно натискаючи або утримуючи кнопки (8) і (9), виберіть потрібний рік.
4. Натискуйте кнопку (7) «CLK.ADJ.». На дисплеї почне блимати числове позначення місяця.
5. Використовуючи кнопки (8) і (9), виберіть потрібний місяць.
6. Натискуйте кнопку (7) «CLK.ADJ.». На дисплеї почне блимати числове позначення дня.
7. Використовуючи кнопки (8) і (9), виберіть потрібний день.
8. Натискуйте кнопку (7) «CLK.ADJ.», на дисплеї почне блимати символ, що позначає формат відображення часу: 24 години (24 Hr) або 12 годин (12 Hr).
9. Використовуючи кнопки (8) і (9), виберіть формат відображення часу (12 Hr або 24 Hr).
10. Натискуйте кнопку (7) «CLK.ADJ.». На дисплеї почнуть блимати цифри, що позначають годину.
11. Використовуючи кнопки (8) і (9), виберіть потрібну годину

Примітка: При відображенні часу у форматі 12 годин (12 Hr), для установки часу пополудні

УКРАЇНСЬКИЙ

послідовно натискуйте кнопку (8) або (9) до появи індикатора (26) «PM»

12. Натискуйте кнопку (7) «CLK.ADJ.». На дисплеї почнуть блимати свідчення часу в хвиликах.
13. Використовуючи кнопки (8) і (9), встановите час в хвиликах.
14. Для завершення процедури налаштування натискуйте кнопку (7) «CLK.ADJ.».

Примітка: Якщо протягом 30 секунд під час установки кнопки (8) або (9) не будуть натиснуті, станеться повернення в режим відображення поточного часу.

Перегляд поточної дати

1. Для перегляду дати в режимі відображення часу (радіо вимкнене) натискуйте кнопку (8) «Y-M-D».
2. Послідовно натискуйте кнопку (8) «Y-M-D» для перегляду року, поточної дати і часу.

Переведення годинників на літній/зимній час

1. Підключите пристрій до електромережі.
2. Натискуйте і утримуйте кнопку (9) «DST/C-F» до зміни показань часу.

Налаштування будильників (ALARM 1 і ALARM 2)

1. У режимі відображення часу для перегляду налаштувань першого будильника натискуйте кнопку (4) «ALARM 1».
2. У режимі відображення налаштувань будильника повторно натискуйте і утримуйте кнопку (4) «ALARM 1». На дисплеї почнуть блимати цифри, що позначають годину.
3. Використовуючи кнопки (8) і (9), виберіть необхідну годину.
4. Натискуйте кнопку (4) «ALARM 1». На дисплеї почнуть блимати цифри, що позначають хвилини.
5. Використовуючи кнопки (8) і (9), виберіть потрібне значення хвилин.
6. Натискуйте кнопку (4) «ALARM 1». На дисплеї з'являться символи режиму повтору сигналу будильника. Використовуючи кнопки (8) і (9), виберіть потрібний режим:
1-1 без повтору,
1-5 повтор сигналу будильника з понеділка по п'ятницю,
1-7 повтор сигналу будильника сім днів на тиждень,
6-7 повтор сигналу будильника в суботу і неділю.

7. Натискуйте кнопку (4) «ALARM 1». На дисплеї почнуть блимати символи типу сигналу будильника. Використовуючи кнопки (8) і (9), виберіть потрібного типу сигнал: звуковий сигнал (символ «bu») або радіо (відображується частота налаштованої станції).

Примітка: Якщо в якості сигналу пробудження Ви хочете вибрати радіо, то заздалегідь налаштуйтеся на необхідну радіостанцію (див. «Прийм радіостанцій»).

8. Якщо Ви вибрали тип сигналу «радіо», натискуйте кнопку (4) «ALARM 1», потім кнопками (8) і (9) встановите гучність сигналу будильника.
9. Для завершення налаштування першого будильника натискуйте кнопку (4) «ALARM 1».
10. Повторить дії 2-10 для другого сигналу будильника (5) «ALARM 2».

Примітка:

- Якщо протягом 30 секунд кнопки (8) і (9) не натискувати, станеться повернення в режим відображення поточного часу.
- Спрацьовування будильника відбувається лише при підключенні пристрою до мережі.

Включення/виключення будильників

1. Для включення будильника (будильників) в режимі відображення часу натискуйте і утримуйте кнопку (4) «ALARM 1» і кнопку (5) «ALARM 2» до появи на дисплеї (2) індикаторів (24) «AL 1» і (23) «AL 2» відповідно.
2. Для виключення будильника (будильників) в режимі відображення часу натискуйте і утримуйте відповідну кнопку ще раз. Індикатор відповідного будильника згасне.

Повтор сигналу будильника

1. Сигнал будильника можна відключити на 9 хвилин натисненням кнопки (6) «SNOOZE/SLEEP». Індикатор вибраного будильника блиматиме, через 9 хвилин сигнал будильника повториться.
2. Для відключення звукового сигналу будильника натискуйте кнопку (11) або кнопку відповідного будильника (4) ALARM 1 або (5) ALARM 2.

Примітка: Сигнал будильника/радіо звучатиме протягом 30 хвилин, якщо ви не натискуватимете жодних кнопок.

Установка яскравості дисплея (2)

У режимі відображення часу повторно натискуючи кнопку (6) «DIMMER», встановите необхідну яскравість дисплея.

Режим послідовного відображення

Ви можете включити режим послідовного відображення свідчень часу, року, поточної дати і температури.

1. Для активації режиму натискуйте і утримуйте кнопку (10) «DISPLAY» до появи на дисплеї символу «on».
2. Для відключення режиму послідовного відображення натискуйте і утримуйте кнопку (10) «DISPLAY» до появи на дисплеї символу «OFF».

Автоматичне відключення дисплея (2)

1. Для активації цієї функції натискуйте і утримуйте кнопку (3) «Nap/ M +» до появи індикатора (25). Через 10 секунд дисплей згасне.

Примітка: Ця функція неактивна в режимі радіо.

1. Для відключення функції повторно натискуйте і утримуйте кнопку (3) «Nap/ M +», індикатор (25) згасне.

Таймер зворотного відліку

1. У режимі відображення часу натискуйте кнопку (3) «Nap/ M +», на дисплеї з'явиться символ «n90», що означає спрацювання таймера зворотного відліку через 90 хвилин.
2. Повторним натисненням кнопки (3) «Nap/ M +» встановите час спрацювання таймера від 10 до 90 хвилин з кроком в 10 хвилин.
3. Для перегляду часу, що залишився, натискуйте кнопку (3) «Nap/ M +».
4. Після закінчення заданого часу прозвучить звуковий сигнал, для відключення якого натискуйте кнопку (11).
5. Для відміни даної функції повторно натискуйте кнопку (3) «Nap/ M +» до появи на дисплеї (2) символу «OFF» або включите радіо, натискуючи кнопку (11).

Відображення температури

1. Для перегляду свідчень вбудованого термометра в режимі відображення часу натискуйте кнопку (7) «TEMP» один раз, а в режимі радіо – двічі.
2. Для вибору одиниць виміру температури (градуси Цельсія або Фаренгейта) натис-

куйте кнопку (7) «TEMP», потім кнопку (9) «DST/C-F».

Прийм радіостанцій

1. Підключите пристрій до електромережі і натисніть кнопку (11).
2. За допомогою кнопок (8) і (9) налаштуйтеся на бажану радіостанцію.

Ручне налаштування: послідовно натискуйте кнопки (8) і (9) для вибору бажаної радіостанції з кроком 0,1 МГц в режимі FM.

Автоматичний пошук: натискуйте і утримуйте більш 2-х секунд кнопку (8) або (9) в натиснутому стані. Тюнер почне сканування і автоматично зупинить сканування при виявленні найближчого сильного сигналу від радіостанції.

1. Для виключення радіо натисніть кнопку (11).

Антенa (17)

Виберіть положення антени (17), щоб добитися якісного прийому.

Регулювання рівня гучності

Для установки бажаного рівня гучності використовуйте кнопки (10) «+» і (12) «-».

Програмування радіостанцій

Ви можете налаштувати і зберегти 10 радіостанцій в діапазоні FM.

1. Налаштуйтеся на радіостанцію, яку ви хочете запрограмувати.
2. Натискуйте і утримуйте кнопку (3) «MEM.SET» до появи миготливого символу «P--».
3. Послідовно натискуючи кнопки (8) і (9), виберіть номер вічки програмування.
4. Натисніть ще раз кнопку (3) «MEM.SET», щоб зберегти вибрані налаштування.
5. Повторите пункти 1–4 для всіх радіостанцій, частоти яких Ви хочете зберегти в пам'яті радіогодинника.
6. Щоб вибрати одну із заздалегідь запрограмованих радіостанцій, в режимі радіо послідовно натискуйте кнопку (3) «MEM.SET».

Автоматичне виключення радіо

Ви можете встановити час, після закінчення якого станеться автоматичне виключення радіо.

1. У режимі радіо натискуйте кнопку (6) «SNOOZE/SLEEP». На дисплеї відобразуватимуться символи «90», що означає автоматичне відключення відтворення через 90 хвилин.

УКРАЇНСЬКИЙ

2. Встановіть необхідний час авто вимкнення (90, 60, 30 або 15 хвилин) повторними натисненнями кнопки (6) «SNOOZE/SLEEP».
3. Для відключення цієї функції повторно натисніть кнопку (6) «SNOOZE/SLEEP» до появи на дисплеї (2) символу «OFF» або вимкнете радіо, натиснувши кнопку (11).

Кнопка скидання налаштувань (20) «RESET»

Використовуючи зубочистку, натисніть кнопку скидання (20) «RESET» при заміні елемента живлення або якщо пристрій працює неналежним чином, при цьому станеться повернення до заводських налаштувань, а раніше збережені дані (налаштування поточного часу, будильників і радіо) будуть втрачені.

Проектування зображення

1. Включіть проектор, натиснувши кнопку (15) «PROJECTION ON/OFF», виберіть необхідне положення проектора.
2. Для фокусування зображення використовуйте регулювальник (13) «FOCUS». Для повороту зображення на 180° натисніть кнопку (14) «180° FLIP».
3. Для відключення проектора натисніть кнопку (15) «PROJECTION ON/OFF».

Примітка: Пристрій проектує зображення на стелю або стіну затемненої кімнати. Відстань проектування складає 90–270 см.

Примітка: Електромагнітні перешкоди можуть робити вплив на роботу пристрою. В цьому випадку відключіть пристрій від джерела живлення, а потім підключіть знову. При необхідності перемістіть або пересуньте пристрій.

ЧИЩЕННЯ ТА ДОГЛЯД

- Перед чищенням відключіть пристрій від електромережі.

- Для чищення пристрою використовуйте м'яку тканину.
- Забороняється використовувати для цих цілей рідкі або аерозольні чистячі засоби.

ЗБЕРІГАННЯ

- Перед тим, як прибрати пристрій на зберігання, виробіть його чищення.
- Зберігайте пристрій в сухому прохолодному місці, недоступному для дітей.

КОМПЛЕКТ ПОСТАЧАННЯ

Радіогодинники – 1 шт.

Інструкція – 1 шт.

ТЕХНІЧНІ ХАРАКТЕРИСТИКИ

Електроживлення: 220-240 В ~50 Гц

Резервне живлення: елемент живлення типу «CR2032», 3 В

Діапазон частот FM, що приймаються: 87,5 МГц – 108 МГц

Максимальна споживана потужність: 5 Вт

Виробник залишає за собою право змінювати характеристики пристрою без попереднього повідомлення.

Термін служби пристрою - 3 роки.

Гарантія

Докладні умови гарантії можна отримати в дилера, що продав дану апаратуру. При пред'явленні будь-якої претензії протягом терміну дії даної гарантії варто пред'явити чек або квитанцію про покупку.

 Даний виріб відповідає вимогам до електромагнітної сумісності, що пред'являються директивою 89/336/ЄЕС Ради Європи й розпорядженням 73/23 ЄЕС по низьковольтних апаратурах.

РАДИОСАҒАТ

СИПАТТАМАСЫ:

1. Кескіндеуіш
 2. Дисплей
 3. Дисплейдің автосөну/ радиостанцияларды бағдарламалау және ауыстыру /«NAP/M+/MEM.SET» кері санақ таймерін баптау батырмасы
 4. «ALARM 1» бірінші оятқышты іске қ./сөнд./баптау батырмасы
 5. «ALARM 2» екінші оятқышты іске қ./сөнд./баптау батырмасы
 6. «SNOOZE/SLEEP/DIMMER» оятқыш сигналы қайталау/автосөну/ дисплей жарықтылығын реттеу батырмасы
 7. «CLK.ADJ./TEMP» күн мен уақытты белгілеу/радио мен температураны баптау кезінде жиілікті көрсету батырмасы
 8. «Y-M-D» бапталатын жиілікті азайту/ағымдағы күнді көрсету батырмасы
 9. «DST/C-F» бапталатын жиілікті көбейту /сағатты жазғы/қысқы уақытқа ауыстыру/температураның өлшем бірліктерін таңдау батырмасы
 10. «DISPLAY» кезектеп көрсету режимін іске қосу/сөндіру /дыбыс деңгейін зорайту батырмасы
 11. Радионы іске қосу/сөндіру батырмасы
 12. Дыбыс деңгейін азайту батырмасы
 13. «FOCUS» кескіндеуіштің фокусталуының реттегіші
 14. «180°FLIP» кескінделетін бейнені 180°-қа айналдыру батырмасы
 15. «PROJECTION ON/OFF» кескіндеуішті іске қосу/сөндіру батырмасы
 16. Температура таратқышы
 17. FM-антенна бауы
 18. Желілік бау
 19. Батареялық бөлік қақпағы
 20. «RESET» баптауларды өшіру батырмасы
 21. Жапсырма
- Дисплей**
22. Радионы іске қосу көрсеткіші
 23. «AL 2» екінші оятқышты іске қосу көрсеткіші
 24. «AL 1» бірінші оятқышты іске қосу

- көрсеткіші
25. Дисплейдің автосөну көрсеткіші
 26. «PM» түстен кейінгі уақытты көрсету көрсеткіші

САҚТАНДЫРУ ШАРАЛАРЫ

Құрылғыны іске қосу, пайдалану және баптау алдында, нұсқаулықты зейін қойып оқып шығыңыз. Осы нұсқауда құрылғыны пайдалану бойынша келтірілген барлық ескертулер мен ұсыныстарды сақтау қажет.

Нұсқауды сақтаңыз, оны келешекте анықтамалық мәліметтер ретінде пайдаланыңыз.

- Электр желісіндегі кернеудің құрылғының жұмыс кернеуіне сәйкес келетенін тексеріңіз.
- Өрттің пайда болуын немесе электр тоғы соққысын болдырмау үшін құрылғыға жаңбырдың немесе ылғалдың өсерін тигізбеңіз.
- Аспапты, желілік бауды және желілік баудың айыртетігін суға салуға тыйым салынады.
- Өрттің пайда болуын немесе электр тоғы соққысын болдырмау үшін бұл құрылғыны жоғары ылғалды жерлерде орналастырмаңыз (жуынатын бөлмелердің, суы бар шылапшындардың, асханалық бақалшақтардың, кір жуатын машиналардың, жүзу хауыздарының қасында, дымқыл жертөлелерде және т.с.с.) Құрылғыға тамшылардың және шашырандылардың тиюін болдырмаңыз.
- Ашалықтар мен ұзартқыштарды шамадан тыс жүктемеңіз, себебі бұл өртке немесе электр тоғымен зақымдануға соқтыруы мүмкін.
- Бұзылу жағдайында желілік баудың айыр тетігін ашалықтан тез арада ажыратуға мүмкін болатындай етіп бұл құрылғыны орналастырыңыз.
- Құрылғының қосымша қорғанысы үшін, сонымен қатар сіз оны ұзақ уақыт бойы пайдаланбайтын жағдайларда қосымша қорғау үшін, оны электр қорегі

ашалықтан ажыратыңыз. Бұл найзағай ұрғанда немесе электр желісіндегі секірулерден құрылғының істен шығуын болдырмайды.

- Желілік бауды ажырату үшін тікелей айыр тетіктен ұстаңыз, ешбір жағдайда баудан тартпаңыз.
- Электр тоғы соққысын болдырмау үшін құрылғы қорабын өз бетіңізбен ашаңыз. Аспапты жөндемеңіз және оған өзгертулер енгізбеңіз. Ақаулық табылған жағдайда туындыгерлес (өкілетті) қызмет көрсету орталығына хабардасу қажет.
- Құрылғыны желдетісі жеткілікті жерде орналастырыңыз. Аспаптың желдететін саңылауларын жаппаңыз.
- Құрылғыны түзу, тұрақты бетке, күшті магнитті өрісі бар жабдықтардан, мысалы видео-, аудиоманитофондардан немесе үлкен колонкалардан алыс орнатыңыз, себебі бұл құрылғылардың магнитті өрісінің электр тізбектері дыбысқа шуылдар енгізуі мүмкін.
- FM-антеннаны сыртқы антеннамен қоспаңыз.
- Құрылғыны жылу көздерінің, мысалы, радиаторлардың, электржылытқыштардың, тандырлардың қасында, сонымен қатар тікелей күн сәулелерінің, шамадан тыс шаңданудың, дiрiлдiң немесе механикалық соққылардың әсері тиетін жерлерде орналастырмаңыз. Құрылғыны майшам сияқты, ашық оттың көздеріне қоймаңыз.
- Құрылғы саңылауларына бөтен заттардың түсіуне жол бермеңіз.
- Берілген құрылғы балаларға немесе мүмкіндіктері шектеулі адамдарға пайдалануға арналмаған, бірақ ерекше жағдайларда олардың қауіпсіздігі үшін жауап беретін тұлға құрылғыны қауіпсіз пайдалану және оны дұрыс пайдаланбағанда пайда бола алатын қауіптер туралы сәйкес және түсінікті нұсқаулықтар беруі керек.
- Аспапты балалардың қолы жетпейтін жерде сақтаңыз.

- Балаларға аспапты ойыншық ретінде пайдалануға рұқсат етпеңіз
- Құрылғы үйде пайдалануға ғана арналған

Қоректендіруді қосу

- Құрылғыны электр желісіне қосу үшін желілік баудың айыртетігін (18) ашалыққа салыңыз. Құрылғының жұмыс істеу режимі сіздің үйіңіздің электр желісіндегі кернуге сәйкес келетініне көз жеткізіңіз.
- Аспап қосымша қоректендірудің іштетілген батареялық жүйесімен жабдықталған, ол ауыспалы ток желісінде кернеу жоғалған жағдайда ағымдағы уақыт, таймер, оятқыш баптауларын және бағдарламаланған радиостанцияларды сақтауға мүмкіндік береді. Желідегі кернеу қалпына келген сәтте, құрылғы желіден қоректенуге көшеді.
- Алдын-ала бекітетін бұранданы бұрап алып, батареялық бөлік (19) қақпағын ашыңыз. CR2032 қоректендіру элементін (жеткізілім жинағына кірмейді) «плюспен» жоғары орнатыңыз.
- Батареялық бөліктің қақпағын (19) жабыңыз және бұранданы бұраңыз.

Назар аударыңыз!

Қоректендіру элементінің ағып кетуі жарақаттардың немесе құрылғының бұзылуының себебі болуы мүмкін. Құрылғының бұзылуын болдырмау үшін төменде келтірілген нұсқаулықтарды ұстаныңыз:

- қоректендіру элементін үйектілікті сақтап («плюсті» жоғары қаратып) орнатыңыз;
- егер құрылғы ұзақ уақыт бойы пайдаланылмайтын болса қоректендіру элементін алып тастаңыз;
- қоректендіру элементін бөлшектемеңіз, жоғары температура әсеріне ұшыратпаңыз;
- қоректендіру элементін уақытында айырбастап тұрыңыз.

Күн мен уақытты баптау

1. Құрылғыны электр желісіне қосыңыз.
2. «CLK.ADJ.» батырмасын (7) басып

ұстап тұрыңыз, дисплейде жыл таңбасы жанып-сөне бастайды.

3. Батырмаларды (8) және (9) кезектеп басып, қажетті жылды таңдаңыз.
4. «CLK.ADJ.» батырмасын (7) басыңыз, дисплейде айдың санды белгілеуі жанып-сөне бастайды.
5. Батырмаларды (8) және (9) пайдаланып, қажетті айды таңдаңыз.
6. «CLK.ADJ.» батырмасын (7) басыңыз, дисплейде күннің санды белгілеуі жанып-сөне бастайды.
7. Батырмаларды (8) және (9) пайдаланып, қажетті күнді таңдаңыз.
8. «CLK.ADJ.» батырмасын (7) басыңыз, дисплейде уақытты көрсету пішімін белгілейтін таңба жанып-сөне бастайды: 24 сағат (24 Hr) немесе 12 сағат (12 Hr).
9. Батырмаларды (8) және (9) пайдаланып, уақытты көрсету пішімін таңдаңыз (12 Hr немесе 24 Hr).
10. «CLK.ADJ.» батырмасын (7) басыңыз, дисплейде сағатты белгілейтін сандар жанып-сөне бастайды.
11. Батырмаларды (8) және (9) пайдаланып, қажетті сағатты таңдаңыз.

Ескерту: Уақытты 12 сағат (12 Hr) пішімінде көрсеткен кезде, түстен кейінгі уақытты белгілеу үшін батырмаларды (8) немесе (9) «PM» көрсеткіші (26) пайда болғанға дейін кезектеп басыңыз.

1. «CLK.ADJ.» батырмасын (7) басыңыз. Дисплейде уақыттың минуттардағы көрсеткіші жанып-сөне бастайды.
2. Батырмаларды (8) және (9) пайдаланып, уақытты минуттармен белгілеңіз.
3. Баптау рәсімін аяқтау үшін «CLK.ADJ.» батырмасын (7) басыңыз.

Ескерту: Егер баптау уақытында 30 секунд бойы батырмалар (8) немесе (9) басылмайтын болса, ағымдағы уақытты көрсету режиміне қайта оралу жүзеге асады.

Ағымдағы күнді көру

1. Уақытты көрсету режимінде (радио сөндірілген) күнді көру үшін «Y-M-D» батырмасын (8) басыңыз.
2. Жылды, ағымдағы күнді және уақытты

көру үшін «Y-M-D» батырмасын (8) кезектеп басыңыз.

Сағатты жазғы/қысқы уақытқа ауыстыру

1. Құрылғыны электр желісіне қосыңыз.
2. Уақыт көрсеткіштері өзгергенге дейін «DST/C-F» батырмасын (9) басып ұстап тұрыңыз.

Оятқышты баптау (ALARM 1 және ALARM 2)

1. Уақытты көрсету режимінде бірінші оятқыштың баптауларын көру үшін «ALARM 1» батырмасын (4) басыңыз.
2. Оятқыш баптауларын көрсету режимінде «ALARM 1» батырмасын қайталап басып ұстап тұрыңыз. Дисплейде сағатты белгілейтін сандар жанып-сөне бастайды.
3. Батырмаларды (8) және (9) пайдаланып, қажетті сағатты таңдаңыз.
4. «ALARM 1» батырмасын (4) басыңыз. Дисплейде минутты белгілейтін сандар жанып-сөне бастайды.
5. Батырмаларды (8) және (9) пайдаланып, минут мәндерін таңдаңыз.
6. «ALARM 1» батырмасын (4) басыңыз. Дисплейде оятқыш сигналын қайталау режимінің таңбалары пайда болады. Батырмаларды (8) және (9) пайдаланып, қажетті режимді таңдаңыз:
 - 1-1 қайталаусыз,
 - 1-5 оятқыш сигналын дүйсенбіден жұмаға дейін қайталау,
 - 1-7 оятқыш сигналын аптасына жеті күн бойы қайталау,
 - 6-7 оятқыш сигналын сенбі мен жексенбиде қайталау.
7. «ALARM 1» батырмасын (4) басыңыз. Дисплейде оятқыш сигналының түрі таңбалары жанып-сөне бастайды. Батырмаларды (8) және (9) пайдаланып, сигналдың қажетті түрін таңдаңыз: дыбыстық сигнал («bu» таңбасы) немесе радио (бапталған станцияның жиілігі көрсетіледі).

Ескерту: Егер ояну сигналы ретінде Сіз радионы таңдағыңыз келсе, онда қажетті радиостанцияға алдын-ала

бапталып алыңыз («Радиостанцияларды қабылдау» қар.).

- Егер Сіз «радио» сигнал түрін таңдасаңыз, «ALARM 1» батырмасын (4) басыңыз, содан кейін батырмалармен (8) және (9) оятқыш сигналының дыбыс деңгейін белгілеңіз.
- Бірінші оятқышты баптауды аяқтау үшін «ALARM 1» батырмасын (4) басыңыз.
- 2-10 әрекеттерін «ALARM 2» екінші оятқыш сигналы (5) үшін қайталаңыз.

Ескерту:

- **Егер 30 секунд бойы Если в течение 30 секунд бойы батырмалар (8) немесе (9) басылмайтын болса, ағымдағы уақытты көрсету режиміне қайта оралу жүзеге асады.**
- Оятқыштың іске қосылуы құрылғыны желіге қосқанда ғана жүзеге асады.

Оятқыштарды іске қосу/сөндіру

- Оятқышты (оятқыштарды) уақытты көрсету режимінде іске қосу үшін «ALARM 1» батырмасын (4) және/немесе «ALARM 2» батырмасын (5) дисплейде (2) сәйкесінше «AL 1» (22) және/немесе «AL 2» (23) көрсеткіштері пайда болғанға дейін басып ұстап тұрыңыз.
- Оятқышты (оятқыштарды) уақытты көрсету режимінде сөндіру үшін сәйкес батырманы қайталап басыңыз. Сәйкес оятқыштың көрсеткіші сөнеді.

Оятқыш сигналын қайталау

- Оятқыш сигналын «SNOOZE/SLEEP» батырмасын (6) басып 9 минутқа сөндіруге болады. Таңдалған оятқыштың көрсеткіші жанып-сөніп тұрады, 9 минуттан кейін оятқыш сигналы қайталанады.
- Оятқыштың дыбыстық сигналын сөндіру үшін батырманы (11) немесе сәйкес оятқыш батырмасын ALARM 1 (4) немесе ALARM 2 (5) басыңыз.

Ескерту: *Оятқыш/радио сигналы егер ешқандай батырмалар басылмайтын болса, 30 минут бойы жұмыс істейді.*

Дисплей (2) жарықтылығын белгілеу

Уақытты көрсету режимінде «DIMMER» батырмасын (6) қайталап басып,

дисплейдің қажетті жарықтылығын белгілеңіз.

Кезектеп көрсету режимі

Сіз уақыт, жыл, ағымдағы күн және температура көрсеткіштерін кезектеп көрсету режимін іске қоса аласыз.

- Режимді іске қосу үшін дисплейде «on» таңбасы пайда болғанға дейін «DISPLAY» батырмасын (10) басып ұстап тұрыңыз.
- Кезектеп көрсету режимін сөндіру үшін дисплейде «OFF» таңбасы пайда болғанға дейін «DISPLAY» батырмасын (10) басып ұстап тұрыңыз.

Дисплейді (2) автоматты сөндіру

- Бұл қызметті іске қосу үшін көрсеткіш (25) пайда болғанға дейін «NAP/M+» батырмасын (3) басып ұстап тұрыңыз. 10 секундтан кейін дисплей сөнеді.

Ескерту: *Бұл қызмет радио режимінде іске қосылмайды.*

- Қызметті сөндіру үшін «NAP/M+» батырмасын (3) басып ұстап тұрыңыз, көрсеткіш (25) сөнеді.

Кері санақ таймері

- Уақытты көрсету режимінде «NAP/M+» батырмасын (3) басыңыз, дисплейде «p90» таңбасы пайда болады, бұл кері санақ таймерінің іске қосылғанын білдіреді.
- «NAP/M+» батырмасын (3) қайталап басып таймердің іске қосылу уақытын 10-нан 90 минутқа дейін 10 минуттық қадаммен белгілеңіз.
- Қалған уақытты көру үшін «NAP/M+» батырмасын (3) басыңыз.
- Белгіленген уақыт өткеннен кейін дыбыстық сигнал шығады, оны сөндіру үшін батырманы (11) басыңыз.
- Берілген қызметті болдырмау үшін дисплейде (2) «OFF» таңбасы пайда болғанға дейін «NAP/M+» батырмасын (3) қайталап басыңыз немесе батырманы (11) басып, ардионы іске қосыңыз.

Температураны көрсету

- Іштетілген термометрдің көрсеткіштерін көру үшін уақытты көрсету режимінде

«TEMP» батырмасын (7) бір рет, ал радио режимінде – екі рет басыңыз.

2. Температура өлшем бірліктерін таңдау үшін (Цельсий немесе Фаренгейт градустары) «TEMP» батырмасын (7), содан кейін «DST/C-F» батырмасын (9) басыңыз.

Радиостанцияларды қабылдау

1. Құрылғыны желіге қосыңыз және батырманы (11) басыңыз.
2. Батырмалар (8) және (9) көмегімен қалаған радиостанцияға бапталаңыз.

Қолмен баптау: FM режимінде 0,1 МГц қадамымен қалаған радиостанцияны таңдау үшін батырмаларды (8) және (9) кезектеп басыңыз.

Автоматты іздеу: батырманы (8) немесе (9) 2 секунд бойы басып ұстап тұрыңыз. Тюнер скандауды бастайды және радиостанцияның ең жақын қатты сигналын тапқанда скандауды автоматты тоқтатады.

1. Радионы сөндіру үшін батырманы (11) басыңыз.

Антенна (17)

Сапалы қабылдауға қол жеткізу үшін, антеннаның (17) күйін таңдаңыз.

Дыбыс деңгейін реттеу

Қалаған дыбыс деңгейін белгілеу үшін батырмаларды (10) «+» және (12) «-» пайдаланыңыз.

Радиостанцияларды бағдарламалау

Сіз FM ауқымында 10 радиостанцияны баптау және сақтай аласыз.

1. Сіз бағдарламалағыңыз келген радиостанцияға бапталаңыз.
2. «P--» жанып-сөнетін таңба пайда болғанға дейін «MEM.SET» батырмасын (3) басып ұстап тұрыңыз.
3. Батырмаларды (8) және (9) кезектеп басып, бағдарламалау ұясының номерін таңдаңыз.
4. Таңдалған баптауларды сақтау үшін «MEM.SET» батырмасын (3) қайталап басыңыз.
5. Радиосағаттың жадында сақтағыңыз келген радиостанциялардың жиіліктерін сақтау үшін 1–4 тармақтарын барлық

радиостанциялар үшін қайталаңыз.

6. Алдын-ала бағдарламаланған радиостанциялардың біреуін таңдау үшін, радио режимінде «MEM.SET» батырмасын (3) кезектеп басыңыз.

Радионың автоматты сөнуі

Сіз белгілі бір уақыт өткеннен кейін радионың автоматты сөнетін уақытын белгілей аласыз.

1. Радио режимінде SNOOZE/SLEEP батырмасын (6) басыңыз, дисплейде «90» таңбасы көрінеді, бұл радионың 90 минуттан кейін автоматты сөнетінін білдіреді.
2. SNOOZE/SLEEP батырмасын (6) қайталап басып, қажетті автосөну уақытын белгілеңіз 90, 60, 30 немесе 15 минут.
3. Бұл қызметті сөндіру үшін SNOOZE/SLEEP батырмасын (6) дисплейде (2) «OFF» таңбасы пайда болғанға дейін басыңыз немесе батырмаға (11) басып радионы сөндіріңіз.

«RESET» баптауларды өшіру батырмасы (20)

Қоректендіру элементін ауыстырған кезде немесе егер құрылғы қалыпты жағдайда жұмыс істемесе тіс тазалағышты пайдаланып, «RESET» өшіру батырмасын (20) басыңыз, сол кезде зауыттық баптауларға кері қайту жүзеге асады, ал бұрын сақталған мәліметтер (ағымдағы уақыт, оятқыш және радио баптаулары) жоғалады.

Бейнені кескіндеу

1. «PROJECTION ON/OFF» батырмасын (15) басып кескіндеуішті іске қосыңыз, кескіндеуіштің қажетті күйін таңдаңыз.
2. Бейнені фокустау үшін «FOCUS» реттігіш (13) пайдаланыңыз. Бейнені 180°-қа айналдыру үшін «180° FLIP» батырмасын (14) басыңыз.
3. Кескіндеуішті сөндіру үшін «PROJECTION ON/OFF» батырмасын (15) асыңыз.

Ескерту: Құрылғы бейнені көлеңкеленген бөлменің төбесіне немесе қабырғасына кескіндейді. Кескіндеу қашықтығы 90–270 см-ді құрайды.

ҚАЗАҚ

Ескерту: Электромагниттік бөгеттер құрылғы жұмысына өз әсер тигізуі мүмкін. Мұндай жағдайда құрылғыны қоректендіру көздерінен ажыратыңыз, ал кейін қайта қосыңыз. Қажет болғанда құрылғыны басқа жерге қойыңыз немесе жылжытыңыз.

ТАЗАЛАУ ЖӘНЕ КҮТІМІ

- Тазалау алдында құрылғыны электр желісінен ажыратыңыз.
- Құрылғыны тазалау үшін жұмсақ матаны пайдаланыңыз.
- Бұл мақсаттар үшін сұйық немесе себілетін атазалағыш заттарды пайдалануға тыйым салынады.

САҚТАЛУЫ

- Құрылғыны сақтауға қойғанға дейін, оны тазалаңыз.
- Құрылғыны құрғақ салқын, балалардың қолы жетпейтін жерде сақтаңыз.

ЖЕТКІЗІЛІМ ЖИНАҒЫ

Радиосағат – 1 дн.

Нұсқаулық – 1 дн.

ТЕХНИКАЛЫҚ СИПАТТАМАЛАРЫ

Электрқорегі: 220-240 В ~50 Гц

Қосымша қоректендіру: «CR2032» түрлі қоректендіру элементі, 3 В

FM жиіліктерінің қабылданатын ауқымы: 87,5 МГц – 108 МГц

Максималды тұтынатын қуаты: 5 Вт

Өндіруші құрылғы сипаттамаларын алдын-ала хабарлаусыз өзгерту құқығын сақтайды.

Құрылғының қызмет ету мерзімі – 3 жыл.

Гарантиялық міндеттілігі

Гарантиялық жағдайдағы қаралып жатқан бөлшектер дилерден тек сатып алынған адамға ғана беріледі. Осы гарантиялық міндеттілігіндегі шағымдалған жағдайда төлеген чек немесе квитанциясын көрсетуі қажет.

Бұл тауар EMC – жағдайларға сәйкес келеді негізгі



*Міндеттемелер 89/336/EEC
Дерективаның ережелеріне
енгізілген Төменгі Ережелердің
Реттелуі (73/23 EEC)*

RADIOLI SOAT**ASOSIY QISMLARI**

1. Proektor
2. Display
3. Displayni avtoo'chirish/dasturlash va radiostansiyalarga o'tish/teskari hisoblash taymerini to'g'rilash tugmasi «NAP/M+/MEM.SET»
4. Birinchi qo'ng'iroqni ishlatish/o'chirish/to'g'rilash tugmasi «ALARM 1»
5. Ikkinchi qo'ng'iroqni ishlatish/o'chirish/to'g'rilash tugmasi «ALARM 2»
6. Qo'ng'iroqni qayta chalish/avtoo'chirish/display yorishishini o'zgartirish tugmasi «SNOOZE/SLEEP/DIMMER»
7. Sana va soatni belgilash/radio to'g'rilanganda chastota va haroratni ko'rsatish tugmasi «CLK.ADJ./TEMP»
8. To'g'rilanayotgan chastotani kamaytirish/sanani ko'rsatish tugmasi «Y-M-D»
9. To'g'rilanayotgan chastotani ko'paytirish/soatni yozgi/qishgi vaqtga o'tkazish/harorat ko'rsatiladigan birlikni tanlash tugmasi «DST/C-F»
10. Ketma-ket ko'rsatish holatini ishlatish/o'chirish/ovozni ko'tarish tugmasi «DISPLAY»
11. Radioni ishlatish/o'chirish tugmasi
12. Ovozni pasaytirish tugmasi
13. Proektor aniqligini o'zgartirish tugmasi «FOCUS»
14. Proeksiya qilinayotgan tasvirni 180° aylantirish tugmasi «180°FLIP»
15. Proektorni ishlatish/o'chirish tugmasi «PROJECTION ON/OFF»
16. Harorat ko'rsatgichi
17. FM antenna simi
18. Elektr shnur
19. Batareya bo'lmasi qopqog'i
20. To'g'rilashlarni bekor qilish tugmasi «RESET»
21. YOrliq
- Display**
22. Radio ishlayotgani ko'rsatgichi
23. Ikkinchi qo'ng'iroq ishlayotgani ko'rsatgichi «AL 2»
24. Birinchi qo'ng'iroq ishlayotgani ko'rsatgichi «AL 1»

25. Display avtoo'chishi ko'rsatgichi
26. Tushdan keyingi vaqt ko'rsatgichi «PM»

XAVFSIZLIK QOIDALARI

Jihozni elektrga ulashdan, ishlatishdan va to'g'rilashdan oldin qo'llanmasini diqqat bilan o'qib chiqing. Qo'llanmada aytilgan ogohlantirishlar, jihozni ishlatish borasidagi tavsiyalarning hammasini to'liq bajarish kerak. Qo'llanmani olib qo'yib, keyinchalik kerak bo'lganda ma'lumot olish uchun ishlatilg.

- Jihoz ishlaydigan quvvat elektr tarmog'idagi quvvatga to'g'ri kelishini tekshirib ko'ring.
- Yong'in chiqmasligi, tok urmasligi uchun jihozga yomg'ir, nam tekkizmang.
- Elektr shnuri, vilkasini suv yoki boshqa suyuqlikka solish ta'qiqlanadi.
- Yong'in chiqmasligi, tok urmasligi uchun jihozni namlik ko'p bo'ladigan joylarga (vanna, suv solingan idishlar, oshxonadagi idish yuvgich, kir yuvish mashinasi, suzish havzasi, zax yerto'la va hk yaqiniga) qo'ymang. Jihozga tomchi tekkizmang, suv sachratmang.
- Elektr rozetkasi yoki uzaytgichlarga ortiqcha yuk tushirmang, bu yong'in yoki tor urishiga sabab bo'lishi mumkin.
- Jihozni biror joyi buzilsa elektr vilkasini rozetkadan tez chiqarib olish mumkin bo'ladigan qilib qo'ying.
- Jihozni qo'shimcha himoya qilish uchun, chaqmoq chaqayotganda yoki ko'p vaqt ishlatmaydigan bo'lsangiz, jihozni elektrdan ajratib qo'ying. Shunda chaqmoq ursa yoki elektr tarmog'ida birdan quvvat ko'payib ketsa jihoz buzilmaydi.
- Jihozni elektrdan ajratganda elektr vilkasidan ushlab torting, hech qachon elektr shnurini ushlab tortmang.
- Elektr toki urmasligi uchun jihoz korpusini o'zingiz ochmang. Jihozni ta'mirlamang, uning biror qismini o'zgartirmang. Biror joyi buzilgan bo'lsa jihozni elektrdan ajratib vakolatli xizmat markaziga olib boring.
- Jihozni havo yaxshi aylanadigan joyga qo'ying. Jihozning havo kirish joylarini berkitib qo'ymang.
- Jihozni tekis, qo'zg'olmaydigan, magnit maydoni kuchli bo'ladigan jihozlardan,

masalan, video-audio magnitofonlardan, katta kolonkalar va hokozolardan uzoqroqqa qo'yish kerak, sababi bu jihozlardan chiqadigan magnit maydoni quvvat liniyasi jihoz ishlashiga ta'sir qilishi mumkin.

- FM antennani tashqi antennaga ulamang.
- Jihozni issiqlik chiqaradigan jihozlar, masalan, radiatorlar, elektr isitgichlar, duxovkalar yaqiniga, quyosh nuri to'g'ri tushib turadigan, chang ko'p bo'ladigan, titraydigan yoki mexanik urilishi mumkin bo'lgan joylarga qo'ymang. Jihozni shuningdek ochiq olov, misol uchun, yonib turgan sham yaqiniga qo'ymang.
- Jihoz ochiq joylariga yot jismlarni tushirmang.
- Jihoz bolalar yoki imkoniyati cheklangan insonlarning ishlatishi uchun mo'ljallanmagan, lekin juda zarur bo'lganda ularning xavfsizligi uchun javob beradigan inson jihozni xavfsiz ishlatishni, noto'g'ri ishlatilganda qanday xafalar bo'lishini sodda va tushunarli qilib o'rgatishi kerak.
- Jihozni bolalarning qo'li yetmaydigan joyga qo'yib saqlang.
- Bolalar jihozni o'yinchoq qilib o'ynashlariga ruxsat bermang.
- Jihoz faqat uyda ishlatishga mo'ljallangan.

Elektrga ulash

- Jihozni elektrga ulash uchun elektr shnurini (18) rozetkaga ulang. Jihoz ishlaydigan quvvat uyingiz elektr tarmog'idagi quvvatga to'g'ri kelishini tekshirib ko'ring.
- Zahira quvvat berishi uchun jihozga ichki batareya tizimi qo'yilgan, o'zgaruvchan tok tizimida elektr bo'lmaganda bu tizim soat, taymer, qo'ng'iroq va dasturlab qo'yilgan radiostansiyalar to'g'rilangan o'rinlarni saqlab turadi. Tizimda elektr bo'lishi bilan jihoz elektr tarmog'idan quvvatlanishga o'tadi.
- Mahkamlaydigan vintini bo'shatib batareya bo'lmasi qopqog'ini (19) oching. Manfiy va musbat tomonlarini to'g'rilab CR2032 batareyasini qo'ying (jihozga qo'shib berilmaydi).
- Batareya bo'lmasi qopqog'ini (19) yoping, vintni burab mahkamlab qo'ying.

Diqqat!

Batareya oqsa jihoz buzilishi, inson jarohatlanishi mumkin. Buzilmasligi uchun quyidagi tavsiyalarga amal qiling:

- batareyani manfiy va musbat tomonlarini to'g'rilab qo'ying («manfiy» tomoni yuqorida bo'lishi kerak);
- agar jihoz ko'p vaqt ishlatilmasa ichidagi batareyasini olib qo'ying.
- batareyani qismlarga ajratmang, harorat baland joyga qo'ymang.
- batareyani vaqtda almashtirib turing.

Sana bilan vaqtni to'g'rilash

1. Jihozni elektrga ulang.
 2. «CLK.ADJ.» tugmasini (7) bosib ushlab turing, displeyda yil ko'rsatgichi o'chib-yona boshlaydi.
 3. (8) va (9) tugmalarni ketma-ket bosib yoki ushlab turib kerakli yilni tanlang.
 4. «CLK.ADJ.» tugmasini (7) bosing. Displeyda oy raqami o'chib-yona boshlaydi.
 5. (8) va (9) tugmalari bilan kerakli oyni tanlang.
 6. «CLK.ADJ.» tugmasini (7) bosing. Displeyda kun raqami o'chib-yona boshlaydi.
 7. (8) va (9) tugmalari bilan kerakli kunni tanlang.
 8. «CLK.ADJ.» tugmasini (7) bosing, displeyda vaqtni ko'rsatish usuli belgilari o'chib-yona boshlaydi: 24 soat (24Hr) yoki 12 soat (12Hr)
 9. (8) va (9) tugmalari bilan kerakli vaqt ko'rsatilishi usulini tanlang: (12Hr yoki 24Hr).
 10. «CLK.ADJ.» tugmasini (7) bosing. Displeyda soatni bildirish raqami o'chib-yona boshlaydi.
 11. (8) va (9) tugmalari bilan kerakli soatni tanlang.
- Eslatma:** *Vaqt 12 soat (12Hr) usulida ko'rsatiladigan bo'lsa tushdan keyingi vaqtni belgilash uchun, «PM» ko'rsatgichi (26) ko'ringuncha, ketma-ket (8) yoki (9) tugmalarni bosing*
12. «CLK.ADJ.» tugmasini (7) bosing. Displeyda daqiqani bildirish raqami o'chib-yona boshlaydi.
 13. (8) va (9) tugmalari bilan kerakli daqiqani

tanlang.

14. To'g'rilashni tugatish uchun «CLK.ADJ.» tugmasini (7) bosib.

Eslatma: Agar vaqt to'g'rilanayotganda (8) yoki (9) tugmalar 30 sekund bosilmasa jihoz vaqtni ko'rsatish holatiga qaytib ishlaydi.

Sanani ko'rish

1. Vaqt ko'rsatilayotganda sanani ko'rish uchun (radio o'chirilgan) «Y-M-D» tugmasini (8) bosib.
2. Yil, sana va vaqtni ko'rish uchun Y-M-D» tugmasini (8) ketma-ket bosib.

Soatni yozgi/qishgi vaqtga o'tkazish

1. Jihozni elektrga ulang.
2. Vaqt o'zgartirguncha «DST/C-F» tugmasini (9) bosib ushlab turing.

Qo'ng'iroqlarni to'g'rilash (ALARM 1 i ALARM 2)

1. Vaqtni ko'rsatayotganda birinchi qo'ng'iroq vaqtini bilish uchun «ALARM 1» tugmasini (4) bosib.
2. Qo'ng'iroq vaqti ko'rsatilayotganda «ALARM 1» tugmasini (4) yana bosib, ushlab turing. Displayda soatni bildiradigan raqam o'chib-yona boshlaydi.
3. (8) va (9) tugmalar bilan kerakli soatni tanlang.
4. «ALARM 1» tugmasini (4) bosib. Displayda daqiqani bildiradigan raqamlar o'chib-yonib turadi.
5. (8) va (9) tugmalari bilan kerakli daqiqani tanlang.
6. «ALARM 1» tugmasini (4) bosib. Displayda qayta qo'ng'iroq chalish belgisi ko'rinadi. (8) va (9) tugmalar bilan kerakli usulni tanlang:
1-1 qaytarilmaydi,
1-5 qo'ng'iroq dushanbadan jumagacha qaytariladi,
1-7 qo'ng'iroq bir xaftada yetti kun qaytariladi,
6-7 qo'ng'iroq shanba va yakshanba kunlari qaytariladi.
7. «ALARM 1» tugmasini (4) bosib. Displayda qo'ng'iroq ovozining xili belgilari o'chib-yona boshlaydi. (8) va (9) tugmalar bilan kerakli qo'ng'iroq ovozini tanlang: vizillaydigan ovoz («bu» belgisi) yoki radio (radiostansiya chastotasi ko'rinadi).

Eslatma: Agar uyg'otadigan qo'ng'iroq ovozi uchun radioni tanlaydigan bo'lsangiz oldin kerakli radiostansiya to'g'rilab qo'ying («Radiostansiyalarni qabul qilish» bo'limiga qarang)

8. Agar «radio» ovozini tanlagan bo'lsangiz «ALARM 1» tugmasini (4) bosib, so'ng (8) va (9) tugmalar bilan qo'ng'iroq balandligini belgilab qo'ying.
9. Birinchi qo'ng'iroq to'g'rilanishini tugatish uchun «ALARM 1» tugmasini (4) bosib.
10. «ALARM 2» ikkinchi qo'ng'iroqni (5) to'g'rilash uchun 2-10-bandlarda aytilganlarni qaytaring

Eslatma:

- Agar (8) yoki (9) tugmalari 30 sekund bosilmasa jihoz vaqtni ko'rsatish holatiga qaytib ishlaydi.
- Jihoz elektrga ulangan bo'lsagina qo'ng'iroq chalinadi.

Qo'ng'iroqlarni ishlatish/o'chirish

1. Vaqt ko'rsatilayotganda qo'ng'iroqni (qo'ng'iroqlarni) ishlatish uchun displayda (2) «AL 1» (24) va/yoki «AL 2» (23) ko'rsatgichlaridan keragi ko'ringuncha «ALARM 1» tugmasini (4) va/yoki «ALARM 2» tugmasini (5) bosib ushlab turing.
2. Vaqt ko'rsatilayotganda qo'ng'iroqni (qo'ng'iroqlarni) o'chirish uchun tegishli tugmalarni yana bir marta bosib ushlab turing. Tegishli qo'ng'iroq ko'rsatgichi o'chadi.

Qayta qo'ng'iroq chalish

1. «SNOOZE/SLEEP» tugmasini (6) bosib qo'ng'iroq ovozini 9 daqiqaga o'chirib qo'ysa bo'ladi. Tanlangan qo'ng'iroq ko'rsatgichi o'chib-yona boshlaydi va 9 daqiqadan so'ng yana qo'ng'iroq chalinadi.
2. Qo'ng'iroq ovozini o'chirish uchun (11) tugmani yoki ALARM 1 (4) yoki ALARM 2 (5) qo'ng'iroq tugmalaridan keragini bosib.

Eslatma: Agar birorta ham tugma bosilmasa qo'ng'iroq 30 daqiqa chalib turiladi/radio eshitiladi.

Display (2) yorishishini belgilash

Vaqt ko'rsatilayotganda «DIMMER» tugmasini (6) qayta bosib display yorishishini o'zingiz xohlagandek qilib o'zgartiring.

Ketma-ket ko'rsatish usuli

Jihoz vaqt, yil, sana va haroratni ketma-ket ko'rsatadigan qilishingiz mumkin.

1. Jihoz shu usulga o'tib ishlashi uchun displeyda «on» yozuvi ko'ringuncha «DISPLAY» tugmasini (10) bosib ushlab turing.
2. Ketma-ket ko'rsatishni to'xtatishi uchun displeyda «OFF» yozuvi ko'ringuncha «DISPLAY» tugmasini (10) bosib ushlab turing.

Displeyni (2) avtomatik o'chirish

1. Bu vazifasini ishlatish uchun ko'rsatgich (25) paydo bo'lguncha «NAP/M+» tugmasini (3) bosib ushlab turing. 10 sekunddan keyin displey o'chadi.

Eslatma: Radio eshitilayotganda bu vazifasi ishlaymaydi.

2. Bu vazifasini o'chirish uchun NAP/M+» tugmasini (3) yana bosib ushlab turing, ko'rsatgich (25) o'chadi.

Teskari hisoblaydigan taymer

1. Vaqt ko'rsatilayotganda NAP/M+» tugmasini (3) bosib, displeyda teskari hisoblash taymeri 90 daqiqadan keyin ishlashini bildirib «n90» belgisi ko'rinadi.
2. NAP/M+» tugmasini (3) yana bosib taymer ishlaydigan vaqtni 10 daqiqa oraliqda 10 daqiqadan 90 daqiqagacha qilib qo'ying.
3. Qolgan vaqtni ko'rish uchun NAP/M+» tugmasini (3) bosib.
4. Belgilangan vaqt o'tganidan keyin ovoz eshitiladi, uni o'chirish uchun tugmasini (11) bosib.
5. Bu vazifa ishlashini bekor qilish uchun displeyda (2) «OFF» yozuvi ko'ringuncha yana bir marta NAP/M+» tugmasini (3) bosib yoki tugmani (11) bosib radioni ishlatib.

Haroratni ko'rsatish

1. Jihozga qo'yilgan termometr ko'rsatayotgan haroratni bilish uchun vaqt ko'rsatilayotganda bir marta «TEMP» tugmasini (7) bosib, agar radio ishlayotgan bo'lsa shu tugmani ikki marta bosasiz.
2. Harorat (Selsiy yoki Farengeytda) ko'rsatilishini tanlash uchun oldin «TEMP» tugmasini (7) keyin esa «DST/C-F» tugmasini (9) bosib.

Radiostansiyalarni qabul qilish

1. Jihozni elektrga ulang, tugmasini (11) bosib.
2. (8) va (9) tugmalarni bosib kerakli radiostansiyaga o'ting.

Qo'lda to'g'rilash: FM holatida 0,1 MHz oraliqda kerakli radiostansiyani topish uchun (8) va (9) tugmalarni ketma-ket bosib.

Avtomatik to'g'rilash: (8) va (9) tugmalarni 2 sekunddan oshiq bosib ushlab turing. Tyuner qidirishni boshlab kuchli radioto'lqin kelayotgan eng yaqin radiostansiya topilganda qidirishni to'xtatadi.

1. Radioni o'chirish uchun tugmani (11) bosib.

Antenna (17)

Antennani (17) radio to'lqin yaxshi qabul bo'ladigan qilib chiqarib qo'ying.

Ovoz balandligini o'zgartirish

Ovoz balandligini o'zingiz xohlagandek o'zgartirish uchun (10) «+» va (12) «-» tugmalaridan keragini bosib.

Radiostansiyalarni dasturga kiritish

FM diapazonidagi 10 ta radiostansiyani saqlab qo'yishingiz mumkin.

1. Dasturga kiritiladigan radiostansiyaga o'ting.
2. O'chib-yonayotgan «P--» belgisi ko'rinmaguncha «MEM.SET» tugmasini (3) bosib ushlab turing.
3. (8) va (9) tugmalarni ketma-ket bosib dasturlanadigan katakni tanlang.
4. Tanlangan to'g'rilash saqlanishi uchun «MEM.SET» tugmasini (3) yana bir marta bosib.
5. Qolgan radiostansiya to'lqinlarini saqlash uchun 1-4-bandda aytilganlarni qaytaring.
6. Dasturga kiritilgan radiostansiyalardan bittasini tanlash uchun «MEM.SET» tugmasini (3) ketma-ket bosib.

Radioni avtomatik o'chirish

Radio avtomatik o'chadigan vaqtni belgilab qo'yishingiz mumkin.

1. Radio eshitilayotganda «SNOOZE/SLEEP» tugmasini (6) bosib. Radio 90 daqiqadan keyin o'zi o'chishini bildirib displeyda «90» belgisi ko'rinadi.
2. «SNOOZE/SLEEP» tugmasini (6) qayta

bosib o'zi o'chadigan vaqtni qo'ying (90, 60, 30 yoki 15 daqiqa).

3. Bu vazifasini o'chirish uchun displeyda (2) «OFF» yozuvi ko'ringuncha «SNOOZE/SLEEP» tugmasini (6) bosib yoki tugmani (11) bosib radioni ishlating.

To'g'rilashlarni bekor qilish tugmasi

RESET (20)

Batareya almashtirilganda yoi jihoz yaxshi ishlamayotgan bo'lsa, tishcho'p bilan «RESET» (20) tugmasini bosib, shunda jihoz zavoddagi to'g'rilanishga qaytadi, saqlab qo'yilgan ma'lumotlar (vaqt, qo'ng'iroq chalinadigan vaqt, radioning to'g'rilanishi) bekor bo'ladi.

Tasvirni proeksiya qilish

1. «PROJECTION ON/OFF» tugmasini (15) bosib proektorni ishlating, proektorni o'zingiz xohlagan tomonga qarating
2. Proeksiya qilinayotgan tasvir tiniq ko'rinishi uchun «FOCUS» murvatini (13) burang. Proeksiya qilinayotgan tasvir 180° daraja aylanishi uchun «180° FLIP» tugmasini (14) bosib.
3. Proeksiya o'chishi uchun «PROJECTION ON/OFF» tugmasini (15) bosib.

Eslatma: jihoz tasvirni qorong'u xonaning shifti yoki devoriga proeksiya qiladi. Proeksiya qilish oralig'i 90-270 cm.

Eslatma: elektromagnit to'lqin jihoz ishlashiga xalaqit berishi mumkin. Shunday bo'lganda jihozni elektrdan ajratib, so'ng yana ulang. Zarur bo'lganda jihozni boshqa joyga oling yoki joyidan jildiring.

Tozalash va ehtiyot qilish

- Tozalashdan oldin jihozni elektrdan ajratib qo'ying.
- Jihozni yumshoq mato bilan tozalang.

- Tozalash uchun suyuq yoki purkaladigan tozalash vositalarini ishlating.

Saqlash

- Jihozni saqlab olib qo'yishdan oldin, tozalab oling.
- Jihozni salqin, quruq va bolalarning qo'li yetmaydigan joyga qo'yib saqlang.

Jihoz to'plami

Radioli soat – 1 dona.

Qo'llanma – 1 dona.

Texnik xususiyatlari

Ishlaydigan elektr quvvati: 220-240 V ~50 Hz
Zahira quvvati: «CR2032» turidagi 3 V batareya

Qabul qilinadigan FM radiochastotalar oralig'i: 87,5 MHz – 108 MHz

Ishlatadigan eng ko'p quvvati: 5 W

Ishlab chiqaruvchi olindan xabar bermay jihoz xususiyatlarini o'zgartirish huquqini saqlab qoladi.

Jihozning ishlash muddati - 3 yil.

Kafolat shartlari

Ushbu jihozga kafolat berish masalasida hududiy diler yoki ushbu jihoz xarid qiningan kompaniyaga murojaat qiling. Kassa cheki yoki xaridni tasdiqlaydigan boshqa bir moliyaviy hujjat kafolat xizmatini berish sharti hisoblanadi.

Ushbu jihoz 89/336 YAES Ko'rsatmasi asosida belgilangan va Quvvat kuchini belgilash Qonunida (73/23 YAES) aytilgan YAXS talablariga muvofiq keladi.



GB

A production date of the item is indicated in the serial number on the technical data plate. A serial number is an eleven-unit number, with the first four figures indicating the production date. For example, serial number 0606xxxxxx means that the item was manufactured in June (the sixth month) 2006.

DE

Das Produktionsdatum ist in der Seriennummer auf dem Schild mit technischen Eigenschaften dargestellt. Die Seriennummer stellt eine elfstellige Zahl dar, die ersten vier Zahlen bedeuten dabei das Produktionsdatum. Zum Beispiel bedeutet die Seriennummer 0606xxxxxx, dass die Ware im Juni (der sechste Monat) 2006 hergestellt wurde.

RUS

Дата производства изделия указана в серийном номере на табличке с техническими данными. Серийный номер представляет собой одиннадцатизначное число, первые четыре цифры которого обозначают дату производства. Например, серийный номер 0606xxxxxx означает, что изделие было произведено в июне (шестой месяц) 2006 года.

KZ

Бұйымның шығарылған мерзімі техникалық деректері бар кестедегі сериялық нөмірде көрсетілген. Сериялық нөмір он бір саннан тұрады, оның бірінші төрт саны шығару мерзімін білдіреді. Мысалы, сериялық нөмір 0606xxxxxx болса, бұл бұйым 2006 жылдың маусым айында (алтыншы ай) жасалғанын білдіреді.

RO/MD

Data fabricării este indicată în numărul de serie pe tabelul cu datele tehnice. Numărul de serie reprezintă un număr din unsprezece cifre, primele patru cifre indicând data fabricării. De exemplu, dacă numărul de serie este 0606xxxxxx, înseamnă că produsul dat a fost fabricat în iunie (luna a asea) 2006.

CZ

Datum výroby spotřebiče je uveden v sériovém čísle na výrobním štítku s technickými údaji. Sériové číslo je jedenáctimístní číslo, z nichž první čtyři číslice znamenají datum výroby. Například sériové číslo 0606xxxxxx znamená, že spotřebič byl vyroben v červnu (šestý měsíc) roku 2006.

UA

Дата виробництва виробу вказана в серійному номері на табличці з технічними даними. Серійний номер представляє собою одинадцятизначне число, перші чотири цифри якого означають дату виробництва. Наприклад, серійний номер 0606xxxxxx означає, що виріб був виготовлений в червні (шостий місяць) 2006 року.

BEL

Дата вытворчасці вырабу паказана ў серыйным нумары на таблічце з тэхнічнымі дадзенымі. Серыйны нумар прадстаўляе сабою адзінаццацатае чысло, першыя чатыры лічбы якога абазначаюць дату вытворчасці. Напрыклад, серыйны нумар 0606xxxxxx азначае, што выраб быў зроблен ў чэрвені (шосты месяц) 2006 года.

UZ

Mahsulot ishlab chiqarilgan muddat texnik xususiyatlari yozilgan yorliqdagi seriya raqamida ko'rsatilgan. Seriya raqami o'n bitta raqamdan iborat bo'ladi, birinchi to'rtta son ishlab chiqarilgan sanani bildiradi. Misol uchun, seriya raqami 0606xxxxxx bo'lsa, mahsulot iyun (oltinchi oy) 2006 yili ishlab chiqarilgan bo'ladi.

