

VT-3509

Clock radio

Радиочасы

Инструкция по эксплуатации

GB Manual instruction	3
RUS Инструкция по эксплуатации	5
UA Інструкція з експлуатації	7
KZ Пайдалану нұсқасы	9
UZ Фойдаланиш қоидалари	11

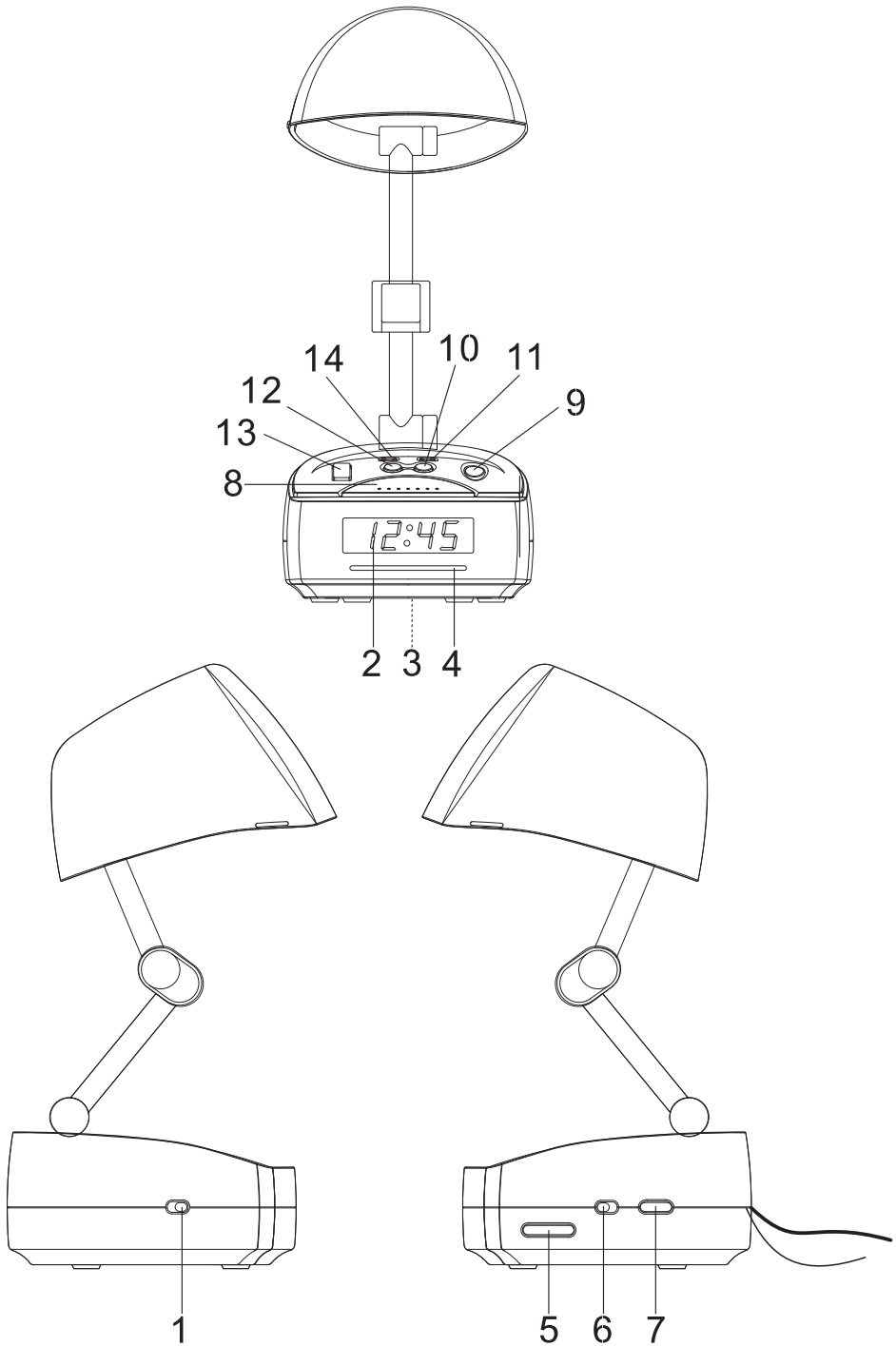

CLOCK RADIO WITH NIGHT LIGHT

LOCATION OF CONTROLS

1. ON/OFF/AUTO Function selector
2. Display
3. Battery compartment
4. Radio frequency scale
5. Radio frequency tuning knob
6. Band selector
7. VOLUME/BUZZER knob
8. SNOOZE button
9. SLEEP button
10. MINUTE setting button
11. CLOCK setting button
12. HOUR setting button
13. "On/Off" switch for lamp
14. ALARM button

POWER

1. Connect the power cord to the outlet. Make sure that the voltage indicated on the device matches the voltage in your home.
2. Place one 9 V battery (not included) into the battery compartment (3). The battery maintains the clock in case of power failure. In such cases, the display will not work, but the time is being maintained. After long use, the battery can go bad and leak. If you use the unit without a battery, then you will be required to set the time, as instructed in the "Time Setting" section, each time the unit is disconnected from power.

TURNING ON THE LIGHTING

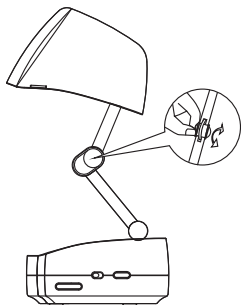

1. Connect the power cord to the outlet.
2. Lift the body of the clock up from the sides until it stops.
3. Tighten the central bolts holding the body to the lamp, as shown in the diagram.

4. Set the lighting switch (13) to the ON position.

Note: Do not forget to set the lighting switch (13) to the OFF position before installing the lamp shade. Make sure the light bulb has cooled before changing. Remove the old light bulb and install a new one (25 Wt bulb).

SETTING THE CURRENT TIME

Press and hold the TIME button (11), set the hours by pressing the HOUR (12) button and the minutes by pressing the MINUTE button (10). The current time will be shown on the display (2).

RADIO

1. Set the function selector (1) to the ON position.
2. Set the band selector (6) to the FM1 or FM2 position.
3. Set the radio to the desired broadcasting station using the TUNING knob (5).
4. Adjust the volume using the VOLUME knob (7).
5. Extend the antenna wire fully in order to achieve the best FM reception.

WAKING UP TO MUSIC

1. Set the function selector (1) to the ON position.
2. Set the band selector (6) to the FM1 or FM2 position.
3. Set the desired station using the TUNING knob (5).
4. Set the desired volume (7).
5. Set the function selector (1) to the AUTO position.
6. Press and hold the ALARM button (14), set the hours (12) and minutes (10), using the appropriate buttons.
7. In order to verify that the correct time has been set, press the ALARM button (14). The set time will be saved to the device's memory and the radio will turn on every day at the same time.

ENGLISH

WAKING UP TO A BUZZER ALARM

1. Follow the instructions in the section entitled "Waking up to Music".
2. Set the VOLUME/BUZZER (7) knob to the BUZZER position.
3. To turn off the buzzer, press the ALARM OFF button (14), or move the function selector (1) to the ON position.

SLEEP TIMER

Make sure the selector (1) is not set to the ON position, otherwise the unit will not turn off after the set time runs out.

1. To set the radio to turn off after a set amount of time (from 1 min. to 1 hr. 59 min.), press and hold the SLEEP button (9) and set the desired time using the HOUR (12) and MIN (10) buttons.
2. When the set time runs out, the radio will turn off automatically. To turn off the radio before the time runs out, press the SNOOZE button (8).

SNOOZE MODE

1. The buzzer alarm or radio can be temporarily silenced for 9 minutes by pressing the SNOOZE button (8). You can lightly sleep during this time.
The alarm will repeat itself in 9 minutes.
2. Set the function selector (1) to the OFF position to turn off the alarm.

CARE

Wipe the device body with a soft cloth, moistening with water if necessary. Unplug the device from the power outlet while cleaning. Do not use abrasive or other cleaning substances as they can damage the device body.

This product was not designed for use in locations with high levels of humidity. Do not allow water to come into contact with the device body or internal parts. Normal ventilation of the product will extend its service life.

SPECIFICATIONS

Frequency Bands:

FM1 - 64-88 MHz

FM2 - 88-108 MHz

Battery: 9 V (not included)

Power Source: 230 V ~ 50 Hz

The manufacturer reserves the right to make changes to the characteristics of the device without prior notice.

Service life of appliance - 3 years

Guarantee

Details regarding guarantee conditions can be obtained from the dealer from whom the appliance was purchased. The bill of sale or receipt must be produced when making any claim under the terms of this guarantee.



This product conforms to the EMC-Requirements as laid down by the Council Directive 89/336/EEC and to the Low Voltage Regulation (23/73 EEC)

РАДИОЧАСЫ С ЛАМПОЙ-НОЧНИКОМ

РАСПОЛОЖЕНИЕ ЭЛЕМЕНТОВ УПРАВЛЕНИЯ

1. Функциональный переключатель ON/OFF/AUTO
2. Дисплей
3. Отсек для батареек
4. Шкала настройки радио
5. Регулятор настройки радио
6. Переключатель диапазонов
7. Регулятор громкости/звонка VOLUME/BUZZER
8. Кнопка короткого сна SNOOZE
9. Кнопка автоматического отключения SLEEP
10. Кнопка настройки минут MINUTE
11. Кнопка установки времени CLOCK
12. Кнопка настройки часов HOUR
13. Кнопка "Вкл./Выкл." для лампы
14. Кнопка будильника ALARM

ПИТАНИЕ

1. Подключите сетевой шнур к сети. Убедитесь, что напряжение, указанное на приборе, соответствует напряжению в вашем доме.
2. Вставьте одну батарейку 9 В (не входит в комплект) в отсек для батареек (3). Батарейка поддерживает работу часов, если происходят сбои в электросети. В этих случаях дисплей не высвечивает время, но оно поддерживается. При длительном использовании батарейки могут испортиться и потечь. Если вы будете пользоваться прибором без батареек, то при каждом включении его в сеть необходимо устанавливать время, как описано в разделе "Установка текущего времени".

ВКЛЮЧЕНИЕ ОСВЕЩЕНИЯ

1. Включите сетевой шнур в розетку.
2. Потяните вверх корпус часов с боковых сторон до упора.

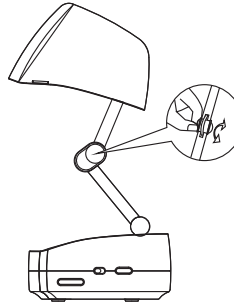

3. Закрутите центральные винты, удерживающие корпус с лампой, как показано на рисунке.
4. Установите переключатель освещения (13) в положение ON.

Примечание: Не забудьте установить переключатель освещения (13) в положение OFF перед тем, как сложить абажур. Перед заменой лампочки убедитесь, что она остыла. Удалите старую лампочку и поставьте на ее место новую (мощность лампочки 25 Вт).

УСТАНОВКА ТЕКУЩЕГО ВРЕМЕНИ

Нажмите и удерживайте кнопку CLOCK (11), при этом установите часы, нажимая на кнопку HOUR (12) и минуты, нажимая на кнопку MINUTE (10). Текущее время будет показано на дисплее (2).

РАДИО

1. Установите функциональный переключатель (1) в позицию ON.
2. Установите частотный переключатель (6) в положение FM1 или FM2.
3. Осуществите настройку на нужную передающую станцию регулятором TUNING (5).
4. Отрегулируйте громкость звучания регулятором VOLUME (7).
5. Для лучшего приема передач в FM-диапазоне вытяните шнур антенны на полную длину.

ПРОБУЖДЕНИЕ ПОД МУЗЫКУ

1. Установите функциональный переключатель в позицию ON (1).
2. Установите частотный переключатель (6) в позицию FM1 или FM2.
3. Настройтесь на нужную станцию регулятором TUNING (5).

РУССКИЙ

4. Установите желаемую громкость (7).
5. Установите функциональный переключатель в позицию AUTO (1), при этом загорится индикатор AUTO.
6. Нажмите и удерживайте кнопку ALARM (14), при этом установите часы (12) и минуты (10), нажимая на соответствующие кнопки.
7. Чтобы проверить, правильно ли установлено время, нажмите кнопку будильника ALARM (14). Установленное время будет занесено в память прибора. Таким образом, радио будет включаться каждый день в одно и то же время.

ПРОБУЖДЕНИЕ ПОД СИГНАЛ БУДИЛЬНИКА

1. Осуществите операции, описанные в разделе “Пробуждение под музыку”.
2. Установите переключатель VOLUME/BUZZER (7) в позицию BUZZER.
3. Чтобы отключить сигнал, нажмите кнопку ALARM OFF (14) или установите функциональный переключатель (1) в позицию ON.

ТАЙМЕР АВТОМАТИЧЕСКОГО ОТКЛЮЧЕНИЯ

Убедитесь, что переключатель (1) не установлен в позиции ON, иначе прибор не отключится по истечении установленного времени.

1. Чтобы радио отключилось по прошествии определенного периода времени (от 1 мин. до 1ч. 59 мин.), нажмите и удерживайте кнопку SLEEP (9), при этом установите нужное время кнопками HOUR (12) и MIN (10).
2. По истечении установленного времени радио отключится автоматически. Чтобы отключить его ранее установленного времени, нажмите на кнопку SNOOZE (8).

ФУНКЦИЯ “КОРОТКИЙ СОН”

1. Сигнал будильника или мелодию можно отключить на 9 минут нажатием на

кнопку SNOOZE (8). В это время вы можете слегка подремать. Через 9 минут сигнал повторится.

2. Установите функциональный переключатель (1) в позицию OFF, чтобы отключить сигнал будильника.

УХОД

Протирайте корпус прибора мягкой тканью, при необходимости смочите ее в теплой воде. Перед чисткой отключите прибор от сети.

Не используйте для чистки абразивы или чистящие средства: они могут повредить корпус. Изделие не предназначено для использования в помещениях с повышенной влажностью. Не допускайте попадание воды на корпус и внутрь изделия. Нормальная вентиляция изделия продлит срок его службы.

СПЕЦИФИКАЦИЯ

Частотные диапазоны:

FM1 - 64-88 МГц

FM2 - 88-108 МГц

Батарейка: 9 В (не прилагается)

Источник питания: 230 В~50 Гц

Производитель оставляет за собой право изменять характеристики прибора без предварительного уведомления.

Срок службы прибора - 3 года



Данное изделие соответствует всем требуемым европейским и российским стандартам безопасности и гигиены.

АНДЕР ПРОДАКТС ГмБХ, Австрия
Нойбаугюртель, 38/7А 1070, Вена, Австрия
Сделано в Китае

РАДІОГОДИННИК ІЗ ЛАМПОЮ-КАГАНЦЕМ

РОЗТАШУВАННЯ ЕЛЕМЕНТІВ КЕРУВАННЯ

1. Функціональний перемикач ON/OFF/AUTO
2. Дисплей
3. Відсік для батарейок
4. Шкала настроювання радіо
5. Регулятор настроювання радіо
6. Перемикач діапазонів
7. Регулятор голосності/дзвінка VOLUME/BUZZER
8. Кнопка короткого сну SNOOZE
9. Кнопка автоматичного відключення SLEEP
10. Кнопка настроювання хвилин MINUTE
11. Кнопка установки часу CLOCK
12. Кнопка настроювання годин HOUR
13. Кнопка "Вкл./Викл." для лампи
14. Кнопка будильника ALARM

ЖИВЛЕННЯ

1. Підключіть мережний шнур до мережі. Переконайтеся, що напруга, зазначена на приладі, відповідає напрузі у вашому будинку.
2. Вставте одну батарейку 9 В (не входить у комплект) у відсік для батарейок (3). Батарейка підтримує роботу годинника, якщо відбуваються збої в електромережі. У цих випадках дисплей не висвічує час, але він підтримується.
При тривалому використанні батарейки можуть зіпсуватися й потекти. Якщо вибудете користуватися приладом без батарейок, то при кожному включенні його в мережу необхідно встановлювати час, як описано в розділі "Установка поточного часу".

ВКЛЮЧЕННЯ ОСВІТЛЕННЯ

1. Включіть мережний шнур у розетку.

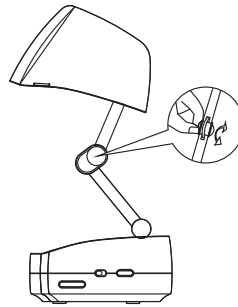

2. Потягніть нагору корпус годинника з бічних сторін до упору.
3. Закрутіть центральні гвинти, що втримують корпус із лампою, як показано на малюнку.
4. Установіть перемикач освітлення (13) у положення ON.

Примітка: Не забудьте встановити перемикач освітлення (13) у положення OFF перед тим, як скласти абажур. Перед заміною лампочки переконайтеся, що вона охолонула. Видаліть стару лампочку й поставте на її місце нову (потужність лампочки 25 Вт).

УСТАНОВКА ПОТОЧНОГО ЧАСУ

Натисніть і втримуйте кнопку CLOCK (11), при цьому встановіть години, натискаючи на кнопку HOUR (12) і хвилини, натискаючи на кнопку MINUTE (10). Поточний час буде показано на дисплеї (2).

РАДІО

1. Установіть функціональний перемикач (1) у позицію ON.
2. Установіть частотний перемикач (6) у положення FM1 або FM2.
3. Здійсніть настроювання на потрібну передавальну станцію регулятором TUNING (5).
4. Відрегулюйте голосність звучання регулятором VOLUME (7).
5. Для кращого прийому передач в FM-діапазоні витягніть шнур антени на повну довжину.

ПРОБУДЖЕННЯ ПІД МУЗИКУ

1. Установіть функціональний перемикач у позицію ON (1).

УКРАЇНСЬКА

2. Установіть частотний перемикач (6) у позицію FM1 або FM2.
3. Налаштуйтеся на потрібну станцію регулятором TUNING (5).
4. Установіть бажану голосність (7).
5. Установіть функціональний перемикач у позицію AUTO (1), при цьому загориться індикатор AUTO.
6. Натисніть і втримуйте кнопку ALARM (14), при цьому встановіть години (12) і хвилини (10), натискаючи на відповідні кнопки.
7. Щоб перевірити, чи правильно встановлено час, натисніть кнопку будильника ALARM (14). Установлений час буде занесено в пам'ять приладу. Таким чином, радіо буде включатися щодня в той самий час.

ПРОБУДЖЕННЯ ПІД СИГНАЛ БУДИЛЬНИКА

1. Здійсніть операції, описані в розділі "Пробудження під музику".
2. Установіть перемикач VOLUME/BUZZER (7) у позицію BUZZER.
3. Щоб відключити сигнал, натисніть кнопку ALARM OFF (14) або встановіть функціональний перемикач (1) у позицію ON.

ТАЙМЕР АВТОМАТИЧНОГО ВІДКЛЮЧЕННЯ

Переконайтеся, що перемикач (1) не встановлений у позиції ON, інакше прилад не відключиться після закінчення встановленого часу.

1. Щоб радіо відключилося по закінченні певного періоду часу (від 1 хв. до 1 год. 59 хв.), натисніть і втримуйте кнопку SLEEP (9), при цьому установіть потрібний час кнопками HOUR (12) і MIN (10).
2. Після закінчення встановленого часу радіо відключиться автоматично. Щоб відключити його раніше встановленого часу, натисніть на кнопку SNOOZE (8).

ФУНКЦІЯ "КОРОТКИЙ СОН"

1. Сигнал будильника або мелодію можна відключити на 9 хвилин натисканням на кнопку SNOOZE (8). У цей час ви можете злегка подрімати. Через 9 хвилин сигнал повториться.
2. Установіть функціональний перемикач (1) у позицію OFF, щоб відключити сигнал будильника.

ДОГЛЯД

Протирайте корпус приладу м'якою тканиною, при необхідності змочіть її в теплій воді. Перед чищенням відключіть прилад від мережі.

Невикористовуйте для чищення абразиви або засоби, що чистять: вони можуть ушкодити корпус. Виріб не призначений для використання в приміщеннях із підвищеною вологістю. Не допускайте влучення води на корпус і всередину виробу. Нормальна вентиляція виробу продовжить термін його служби.

СПЕЦИФІКАЦІЯ

Частотні діапазони:

FM1 - 64-88 МГц

FM2 - 88-108 MHz

Батарейка: 9 В (не додається)

Джерело живлення: 230 В ~ 50 Гц

Виробник залишає за собою право змінювати характеристики приладу без попереднього повідомлення.

Термін служби приладу – 3 роки.

Гарантія

Докладні умови гарантії можна отримати в дилера, що продав дану апаратуру. При пред'явленні будь-якої претензії протягом терміну дії даної гарантії варто пред'явити чек або квитанцію про покупку.



Даний виріб відповідає вимогам до електромагнітної сумісності, що пред'являються директивою 89/336/ЄЕС Ради Європи й розпорядженням 23/73 ЄЕС по низьковольтних апаратурах.

ТҮН-ШАМЫ БАР РАДИОСАҒАТ

БАСҚАРУ ЭЛЕМЕНТТЕРІНІҢ ОРНАЛАСУЫ

1. ON/OFF/AUTO қызметті ауыстырғышы
2. Дисплей
3. Батарейкаларға арналған бөлік
4. Радионы баптау бағанасы
5. Радионы баптау реттегіші
6. Ауқымдар ауыстырғышы
7. VOLUME/BUZZER дыбыс деңгейі/ қоңырау реттегіші
8. SNOOZE қысқа ұйқы батырмасы
9. SLEEP автоматты сөну батырмасы
10. MINUTE минутты баптау батырмасы
11. CLOCK уақытты орнату батырмасы
12. HOUR сағатты баптау батырмасы
13. Шамға арналған “Вкл./Выкл.” батырмасы
14. ALARM оятқыш батырмасы

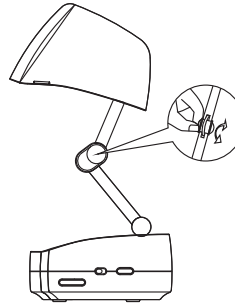

3. Суретте көрсетілгендей, шамы бар корпусы ұстап тұратын, орталық бұрандаларды бұраңыз.
4. Жарықтандырғыш ауыстырғышын (13) ON күйіне орнатыңыз.

Ескерту: Абажурды жинап қойғанға дейін жарықтандыру ауыстырғышын (13) OFF күйіне орнатуды ұмытпаңыз.

Шамды ауыстырғанға дейін, оның суығанына көз жеткізіңіз. Ескі шамды алыңыз және оның орнына жаңасын қойыңыз (шамның қуаты 25 Вт).

ҚОРЕКТЕНДІРУ

1. Желілік бауды желіге қосыңыз. Аспапта көрсетілген кернеу сіздің үйіңіздегі кернеуге сәйкес келетініне көз жеткізіңіз.
2. 9 В бір батарейканы (жинаққа кірмейді) батарейкаларға арналған бөлікке (3) салыңыз. Егер электр желісінде іркілістер болса, батарейкалар сағаттың жұмысын қамтамасыз етеді. Мұндай жағдайларда дисплей уақытты көрсетпейді, бірақ ол сақталады. Ұзақ уақыт бойы пайдаланғанда батарейкалар бүлінуі және ағып кетуі мүмкін.
Егер сіз аспапты батарейкасыз пайдаланатын болсаңыз, онда оны желіге әрбір қосқанда “Ағымдағы уақытты орнату” тарауында көрсетілгендей, уақытты орнату керек.

ЖАРЫҚТАНДЫРУДЫ ІСКЕ ҚОСУ

1. Желілік бауды ашалыққа қосыңыз.
2. Шеткі жақтарынан сағат корпусын жоғары қарай соңына дейін тартыңыз.

АҒЫМДАҒЫ УАҚЫТТЫ ОРНАТУ

CLOCK батырмасын(11) басыңыз және басып ұстап тұрыңыз, сол кезде HOUR батырмасын(12) басып сағатты және MINUTE батырмасын (10) басып минутты орнатыңыз. Ағымдағы уақыт дисплейде (2) көрсетіледі.

РАДИО

1. Қызметті ауыстырғышты (1) ON күйіне орнатыңыз.
2. Жиілік ауыстырғышын (6) FM1 немесе FM2 күйіне орнатыңыз.
3. Қажетті таратқыш станцияға TUNING реттегішімен (5) баптауды жүзеге асырыңыз.
4. Дыбыс деңгейін VOLUME реттегішімен (7) реттеңіз.
5. FM-ауқымындағы бағдарламаларды неғұрлым жақсы қабылдау үшін антенна бауын толық ұзындығына шығарыңыз.

МУЗЫКАҒА ОЯНУ

1. Қызметті ауыстырғышты (1) ON күйіне орнатыңыз.
2. Жиілік ауыстырғышын (6) FM1 немесе

ҚАЗАҚ

- FM2 күйіне ауыстырып орнатыңыз.
- Қажетті станцияға TUNING реттегішімен (5) бапталаңыз.
 - Қажетті дыбыс деңгейін (7) орнатыңыз.
 - Қызметті ауыстырғышты AUTO күйіне орнатыңыз (1), сол кезде AUTO көрсеткіші жанады.
 - ALARM батырмасын (14) басып ұстап тұрыңыз, сол кезде сәйкес батырмаларды басып, сағатты (12) және минутты (10) орнатыңыз.
 - Дұрыс уақыттың орнатылғанын тексеру үшін, ALARM оятқыш батырмасын (14) басыңыз. Орнатылған уақыт аспаптың жадына енгізіледі. Осылайша, радио күн сайын бір уақытта іске қосылады.

ОЯТҚЫШ ҚОҢЫРАУЫНА ОЯНУ

- “Музыкаға ояну” тарауында сипатталған операцияларды жүзеге асырыңыз.
- VOLUME/BUZZER ауыстырғышын (7) BUZZER күйіне орнатыңыз.
- Қоңырауды сөндіру үшін, ALARM OFF батырмасын (14) басыңыз немесе қызметті ауыстырғышты (1) ON күйіне орнатыңыз.

АВТОМАТТЫ СӨНУ ТАЙМЕРІ

Ауыстырғыш (1) ON күйіне орнатылмағанына көз жеткізіңіз, кері жағдайда аспап орнатылған уақыт біткеннен кейін сөнбейді.

- Белгілі бір уақыт кезеңі (1 мин.-тан 1 сағ. 59 мин.-қа дейін), өткеннен кейін радио сөну үшін SLEEP батырмасын (9) басып ұстап тұрыңыз, сол кезде HOUR (12) және MIN (10) батырмаларымен қажетті уақытты орнатыңыз.
- Орнатылған уақыт өткеннен кейін радио автоматты сөнеді. Оны орнатылған уақыттан бұрын сөндіру үшін, SNOOZE батырмасын (8) басыңыз.

“ҚЫСҚА ҰЙҚЫ” ҚЫЗМЕТІ

- Оятқыш қоңырауын немесе әуенді 9 минутқа SNOOZE батырмасын (8) басып сөндіруге болады. Бұл уақытта

сіз сәл қалғып аласыз. 9 минуттан кейін қоңырау қайталанады.

- Оятқыш қоңырауын сөндіру үшін қызметтік ауыстырғышты (1) OFF күйіне орнатыңыз.

КҮТІМІ

Аспап корпусын жұмсақ матамен сүртiңiз, қажет болғанда оны жылы суға сулаңыз. Тазалау алдында аспапты желiден ажыратыңыз.

Тазалау үшін қажағыштарды немесе тазалағыш заттарды пайдаланбаңыз: олар корпусты бүлдіре алады. Бұйым ылғалдылығы жоғары бөлмелерде пайдалануға арналмаған. Судың корпусқа және бұйымның ішіне тиюіне жол бермеңіз. Бұйымның қалыпты желдетілуі оның қызмет мерзімін ұзартады.

СПЕЦИФИКАЦИЯСЫ

Жиілік ауқымдары:

FM1 - 64-88 МГц

FM2 - 88-108 МГц

Батарейка: 9 В (берілмейді)

Қоректендіру көзі: 230 В ~ 50 Гц

Құралдың қызмет ету мерзімі - 3 жыл

Өндіруші өз артынан құқықты қалдырады аспаптың сипаттамаларды өзгертуге алдына ескертпесіз.

Гарантиялық міндеттілігі

Гарантиялық жағдайдағы қаралып жатқан бөлшектер дилерден тек сатып алынған адамға ғана беріледі. Осы гарантиялық міндеттілігіндегі шағымдалған жағдайда төлеген чек немесе квитанциясын көрсетуі қажет.

Бұл тауар EMC – жағдайларға сәйкес келеді негізгі

CE *Міндеттемелер 89/336/EEC
Дерективаның ережелеріне
енгізілген Төменгі Ережелердің
Реттелуі (73/23 EEC)*

RADIOSOAT, TUNGI CHIROQ BILAN**BOSHQARISH ELEMENTLARINING JOYLASHUVI**

1. Funktsiyalarini o'zgartirish dastagi ON/OFF/AUTO
2. Display
3. Batareykalar bo'linmasi
4. Radioni sozlash shkalasi
5. Radioni sozlash dastagi
6. Diapazonlarni o'zgartirish dastagi
7. Ovozning balandligini/QO'ng'iroqni sozlash dastagi VOLUME/BUZZER
8. Qisqa uyqu tugmasi SNOOZE
9. Avtomatik o'chirish tugmasi SLEEP
10. Daqiqalarni belgilash tugmasi MINUTE
11. Vaqtni sozlash tugmasi CLOCK
12. Soatlarni belgilash tugmasi HOUR
13. Tungi chiroq uchun "Yoqish/o'chirish" tugmasi
14. Budilnikning tugmasi ALARM

TA'MINOT

1. Tarmoq simini tarmoqqa ulang. Asbobning ustida ko'rsatilgan kuchlanish uyingizdagi elektr tarmoqdagi kuchlanishga mos kelishiga ishonch hosil qiling.
2. Bitta batareykani 9 V (to'plamning ichiga kirmaydi) batareykalar bo'linmasiga (3) kiriting. Batareyka elektr tarmoqdagi uzilishlar ro'y bergan holda soatning ishlashini tutib turadi. Bu hollarda display soatni ko'rsatmaydi, lekin soatning yurishi tutib turiladi. Uzoq muddat davomida ishlatilganda batareykalar buzilishi va oqib ketishi mumkin. Agar siz asbobdan batareykalarsiz foydalanadigan bo'lsangiz, uni har bir elektr tarmoqqa ulab yoqilishda "Joriy vaqtini belgilash" bo'limida ta'riflangan kabi joriy vaqtini belgilash lozim bo'ladi.

YORITISHNING YOQILISHI

1. Tarmoq simini rozetkaning ichiga kiriting.
2. Soatning korpusini yon tomonlaridan tiralguncha tepaga torting.

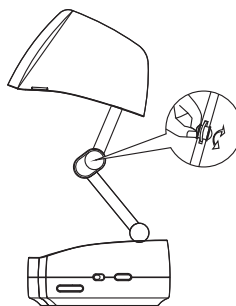

3. Korpusni chiroq bilan birga ushlab turadigan markaziy vintlarni rasmda ko'rsatilgani kabi burab mustahkamlang.
4. Yoritishni o'zgartirish dastagini (13) ON holatiga o'rning.

Eslatma: Chiroqdagi abajurni taxlashdan avval yoritishni o'zgartirish dastagini (13) OFF holatiga o'rnatishni unutmang. Chiroqni almashtirishdan avval uning soviganligiga ishonch hosil qiling. Eski chiroqni olib tashlang va uning o'rniga yangisini o'rning (chiroqning quvvati 25 W).

JORIY VAQTNI BELGILASH

CLOCK tugmasini (11) bosib va ushlab turing, bunda HOUR tugmasini (12) bosib turib, soatlarni belgilang va MINUTE tugmasini (10) bosib turib, daqiqalarni belgilang. Joriy vaqt displayda ko'rsatiladi (2).

RADIO

1. Funktsiyalarini o'zgartirish dastagini (1) ON holatiga o'rning.
2. Chastotalarni o'zgartirish dastagini (6) FM1 yoki FM2 holatiga o'rning.
3. Kerakli radio uzatuvchi stantsiyasiga sozlanishni TUNING (5) sozlash dastasi bilan amalga oshiring.
4. Ovozning balandligini sozlash dastasi VOLUME (7) bilan kerakli ovozning balandligini o'rning.
5. FM-diapazonida eshittirish dasturlarini yaxshiroq qabul qilish uchun antenaning simini to'liq uzunasiga tortib chiqaring.

MUSIQA SADOLARI OSTIDA UYG'ONISH

1. Funktsiyalarini o'zgartirish dastagini (1) ON holatiga o'rning.

ЎЗБЕК

2. Chastotalarni o'zgartirish dastagini (6) FM1 yoki FM2 holatiga o'rnatish.
3. Kerakli radio uzatuvchi stantsiyasiga sozlanishni TUNING (5) sozlash dastasi bilan amalga oshiring.
4. Ovozning balandligini sozlash dastasi VOLUME (7) bilan kerakli ovozning balandligini o'rnatish.
5. Funktsiyalarini o'zgartirish dastagini AUTO (1) holatiga o'rnatish, bunda indikator AUTO yonadi.
6. ALARM tugmasini (14) bosish va ushlab turing, bunda tegishli tugmalarni bosib, soatlarni (12) va daqiqalarni (10) belgilang.
7. Vaqtning to'g'ri belgilanganligini tekshirish uchun, budilnik tugmasini ALARM (14) bosish. Belgilangan vaqt asbobning xotirasiga kiritiladi. Shunday qilib, radio har kuni aynan bir xil vaqtda yoqiladi.

BUDILNIKNING SIGNALI BILAN UYG'ONISH

1. "Musiqqa sadolari ostida uyg'onish" bo'limida ta'riflangan amallarni takrorlang.
2. VOLUME/BUZZER dastagini (7) BUZZER holatiga o'rnatish.
3. Signalni o'chirish uchun, ALARM OFF tugmasini (14) bosish yoki Funktsiyalarini o'zgartirish dastagini (1) ON holatiga o'rnatish.

AVTOMATIK RAVISHDA O'CHIRILISHNING TAYMERI

Funksiyalarini o'zgartirish dastagi (1) ON holatiga o'rnatilmaganligiga ishonch hosil qiling, aks holda asbob belgilangan vaqt yetganda o'chirilmaydi.

1. Radio ma'lum vaqt oralig'i o'tganidan keyin (1 minutdan 1 soat 59 minutgacha) o'chirilishi uchun, SLEEP tugmasini (9) bosish va ushlab turing, bunda HOUR (12) va MIN (10) tugmalarini tugmalarni bosib, kerakli vaqtning belgilang.
2. Belgilangan vaqti yetganidan keyin radio avtomatik ravishda o'chiriladi. Uni belgilangan vaqtdan avvalroq o'chirish uchun SNOOZE (8) tugmasini bosish.

"QISQA UYQU" FUNKTSIYASI

1. Budilnikning signalini yoki kuyni SNOOZE (8) tugmasini bosib, 9 daqiqa muddatga o'chirish mumkin. Bu vaqtda Siz ozgina mudrab olishingiz mumkin. 9 daqiqadan keyin signal takrorlanadi.
2. Budilnikning signalini o'chirish uchun funktsiyalarini o'zgartirish dastagini OFF holatiga o'rnatish.

PARVARISH QILISH

Asbobning korpusini yumshoq mato bilan arting, bunda zarur bo'lganda uni iliq suvda namlash mumkin. Tozalashdan avval asbobni elektr tarmog'idan o'chirib qo'ying. Tozalash uchun abrazivli vositalardan yoki tozalash vositalaridan foydalanmang: ular korpusni shikastlashi mumkin. Buyum havoni namligi yuqori bo'lgan xonalarda foydalanish uchun mo'ljallanmagan. Korpusning ustida va buyumning ichiga suvning tegishiga yo'l qo'ymang. Asbobni normal ravishda shamollatish uning xizmat qilish muddatini uzaytiradi.

TEXNIK XUSUSIYATLARI

Chastotalar diapazonlari:

FM1 - 64-88 MHz

FM2 - 88-108 MHz

Batareyka: 9 V (to'plamga kiritilmaydi)

Ta'minot manbai: 230 V ~ 50 Hz

Ишлаб чиқарувчи жиҳоз хусусиятларини олдиндан маълум қилмасдан ўзгартириш ҳуқуқини сақлаб қолади.

Buyumning xizmat qilishining muddati - 3 yil

Кафолат шартлари

Ушбу жиҳозга кафолат бериш масаласида худудий дилер ёки ушбу жиҳоз харид қилинган компанияга мурожаат қилинг. Касса чеки ёки харидни тасдиқловчи бошқа бир молиявий ҳужжат кафолат хизматини бериш шарти ҳисобланади.

 Ушбу жиҳоз 89/336/ЯЕС Кўрсатмаси асосида белгиланган ва Қувват кучини белгилаш Қонунида (73/23 ЕЭС) айтилган ЯХС талабларига мувофиқ келади.

GB

A production date of the item is indicated in the serial number on the technical data plate. A serial number is an eleven-unit number, with the first four figures indicating the production date. For example, serial number 0606xxxxxxx means that the item was manufactured in June (the sixth month) 2006.

RUS

Дата производства изделия указана в серийном номере на табличке с техническими данными. Серийный номер представляет собой одиннадцатизначное число, первые четыре цифры которого обозначают дату производства. Например, серийный номер 0606xxxxxxx означает, что изделие было произведено в июне (шестой месяц) 2006 года.

UA

Дата виробництва виробу вказана в серійному номері на табличці з технічними даними. Серійний номер представляє собою одинадцятизначне число, перші чотири цифри якого означають дату виробництва. Наприклад, серійний номер 0606xxxxxxx означає, що виріб був виготовлений в червні (шостий місяць) 2006 року.

KZ

Бұйымның шығарылған мерзімі техникалық деректері бар кестедегі сериялық нөмірде көрсетілген. Сериялық нөмір он бір саннан тұрады, оның бірінші төрт саны шығару мерзімін білдіреді. Мысалы, сериялық нөмір 0606xxxxxxx болса, бұл бұйым 2006 жылдың маусым айында (алтыншы ай) жасалғанын білдіреді.

UZ

Жиҳоз ишлаб чиқарилган муддат техник хусусиятлар кўрсатилган лавҳачадаги серия рақамида кўрсатилган. Серия рақами ўн битта сондан иборат бўлиб уларнинг биринчи тўрттаси ишлаб чиқарилган вақтни ифода этади. Мисол учун 0606xxxxxxx серия рақами жиҳоз 2006 йилнинг июн ойида (олтинчи ойда) ишлаб чиқарилганлигини билдиради.







© ООО ГОЛДЕР-ЭЛЕКТРОНИКС, 2010
© GOLDER-ELECTRONICS LLC, 2010