

VT-3526 SR

Clock radio

Радиочасы

Инструкция по эксплуатации

GB Manual instruction	4
RUS Инструкция по эксплуатации	7
UA Інструкція з експлуатації	10
KZ Пайдалану нұсқасы	13
UZ Фойдаланиш қоидалари	16

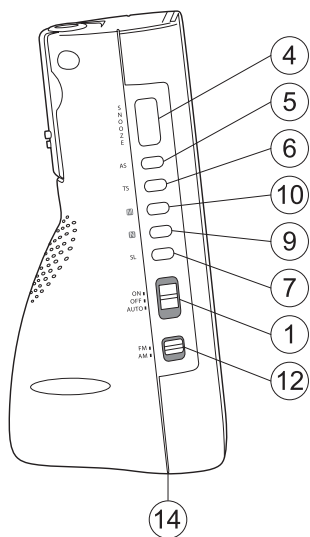
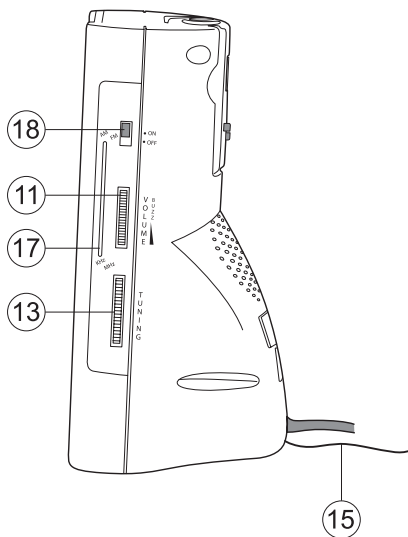
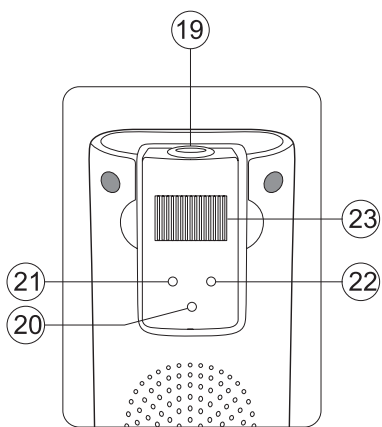
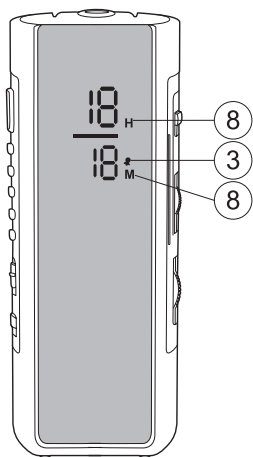

ENGLISH

CLOCK RADIO

Operating Instructions

Description

1. Function selector (On/Off/Auto)
2. LCD
3. AUTO indicator
4. Snooze/Sleep button
5. Setting/turning off the alarm
6. Setting the time
7. Setting the off time
8. Hours/minutes indicators
9. Hours setting button
10. Minutes setting button
11. Volume level/signal control
12. Radio band selector
13. Tuning control
14. Backup battery
15. FM band antenna
16. Power cable
17. Pointer
18. Projector On / off
19. Projector
20. Time set button for projector
21. Hours setting button for projector
22. Minutes setting button for projector
23. Focus adjustment for projector

Safety precautions when using electricity

Before connecting to electrical power, make sure that the voltage and currency of the electrical supply match those indicated on the underside of the device.

Warning

If the device will not be used for a long period of time, unplug it from the electrical outlet. In order to avoid electrical shock, do not remove the device housing. There are no user-serviceable parts inside. In order to avoid electrical shock,

do not leave the device in the rain or in high-moisture conditions (fog, damp rooms, etc).

Clock

1. Set the ON/OFF/AUTO (1) switch to 'OFF' and connect the power cable to the electrical outlet.
The time will blink on the display, verifying that the power has been connected and that the time has not been set.
2. To set the current time, press and hold the TIME SET (6) button and then press the MINUTE SET(10) button or HOUR SET (9) button, holding them down until the correct time is shown on the display.
3. Open the battery compartment and insert a 9V battery. The battery is necessary in order to save alarm settings and for the clock to continue working if electrical power is disconnected. Close the compartment lid. The time will continue to be kept although it will not be displayed on the LCD.

The time on the LCD and the time on the projector are set separately.

Setting the projector time

- Turn on the projector – move the switch to the 'ON' position.
- To set the hour, press the HOUR (21) and TIME (20) buttons together; when the desired hour appears, release the buttons.
- To set the minutes, press the MINUTE (22) and TIME (20) buttons together; when the desired minutes appear, release the buttons.
- Focus settings: To adjust the sharpness of the projected time, turn the

FOCUS (23) knob until the image is sharp on the ceiling or wall.

Note: The time must be projected on a wall or ceiling in a darkened room. The maximum projection distance is 1 – 3 meters.

Setting and canceling the alarm

1. Press and hold the ALARM SET/OFF (5) button.
2. Press the MINUTE SET(10) or HOUR SET (9) button, holding them until the desired alarm time appears on the LCD.

Using the radio as an alarm

1. Set the alarm time as instructed above. Select a radio station and adjust the volume.
2. Set the ON/OFF/AUTO (1) function selector to the 'AUTO' position. When the current time matches the alarm time, the radio receiver will automatically turn on for 1 hour and 59 minutes; after which it will turn off. The projector will not turn on with the alarm.

Notes:

- To turn off the alarm signal, press the ALARM SET/OFF (5) button again and the selected alarm time will carry over till the next day. To turn off the alarm completely (so that it won't repeat the next day) – set the ON/OFF/AUTO (1) selector to the OFF position.
- The radio receiver can be temporarily turned off manually by pressing the SNOOZE (4) button; after 9 minutes the radio will turn on again.

Setting the alarm buzzer

1. Set the alarm time as instructed above.

Set the VOLUME/BUZZER (11) knob to the BUZZER position; you will here a click – that means the buzzer is active.

2. Set the ON/OFF/AUTO (1) function selector to 'AUTO'. When the current time matches the alarm time, the buzzer will turn on and for 1 hour and 59 minutes; after which it will turn off.

Turning off the buzzer

1. Press the ALARM SET/OFF (5) button to turn off the buzzer and the alarm settings will carry over to the next day. To turn off the alarm completely (so that it won't carry over to the next day), set the ON/OFF/AUTO (1) function selector to OFF.

Temporarily turning off the buzzer (Snooze function)

1. The buzzer can be temporarily turned off manually by pressing the SNOOZE (4) button; after 9 minutes the buzzer will automatically turn on again.

Sleep timer

1. Set the ON/OFF/AUTO (1) function selector to 'OFF' or 'AUTO'.
2. Press the Sleep Set (7) and Minute Set (10) button simultaneously. The display will show the timer setting decreasing from 59 minutes to zero. Release both button when the timer reaches the desired setting.
3. The radio receiver will now operate until the sleep timer reaches zero; you can turn it off manually by pressing the Snooze/Sleep Off (4) button.

Radio receiver

An internal antenna is used to receive AM radio stations. Rotate the radio receiver

ENGLISH

for better reception. For better FM band reception, completely extend the frame antenna on the rear panel of the device.

1. Set the ON/OFF/AUTO (1) function selector to 'ON'.
2. Set the band selector (12) to the desired band.
3. Rotate the tuning dial (13) to choose the desired radio station.
4. Adjust the volume (11).
5. Switch the ON/OFF/AUTO (1) function selector to 'OFF' to turn off the radio. If the radio does not turn off, the Sleep Set (7) button may have been pressed – press the Snooze/Sleep Off (4) button to deactivate this function.

Specifications

Frequency bands: AM 540 – 1600 kHz
FM 64 – 108 mHz

Output power: 300 mwatts

Acoustical system resistance: 8 Ohms

Backup power voltage (in the clock): 9 V

Electrical supply parameters:
230 V AC, 50 Hz

Power rating: 5 watts

Warning: Do not allow liquids to spill or spray on the device; do not place anything filled with liquids onto the device (like a vase).

Warning: Normal ventilation must be facilitated.

Warning: To reduce the risk of electrical shock, do not expose the device to rain or moist conditions (fog, damp rooms, etc).

Note: Do not connect the built-in FM antenna to an external antenna.

Do not place open flames (candles, etc) on the device.

Do not place the device in closed book shelves or closets, where ventilation is lacking.

Specifications subject to change without prior notice.

MINIMUM SERVICE LIFE - 3 YEARS

GUARANTEE

Details regarding guarantee conditions can be obtained from the dealer from whom the appliance was purchased. The bill of sale or receipt must be produced when making any claim under the terms of this guarantee.



This product conforms to the EMC-Requirements as laid down by the Council Directive 89/336/EEC and to the Low Voltage Regulation (73/23 EEC)

РАДИОЧАСЫ**Руководство по эксплуатации****Описание**

1. Переключатель режимов ON/OFF/AUTO
2. Жидкокристаллический (ЖК) дисплей
3. Индикатор AUTO
4. Временное отключение сигнала/время выключения
5. Установка/выключение сигнала
6. Установка времени
7. Установка времени выключения
8. Индикатор часов/минут
9. Установка часов
10. Установка минут
11. Регулировка громкости радиоприемника/звонка
12. Переключатель диапазонов радиоприемника
13. Регулятор настройки радиоприемника
14. Батарея резервной системы электропитания
15. Антенна диапазона FM
16. Кабель питания от электросети
17. Указатель
18. Включение/выключение проектора
19. Проектор
20. Кнопка установки времени для проектора
21. Кнопка установки часов для проектора
22. Кнопка установки минут для проектора
23. Регулятор фокусировки проектора

Меры предосторожности при обращении с электросетью

Перед подключением к электросети удостоверьтесь, что напряжение и частота электросети соответствуют тем, которые указаны на этикетке, имеющейся на нижней стенке корпуса аппарата.

Предупреждение

Если устройство долгое время не будет использоваться, выньте вилку кабеля питания из розетки электросети. Чтобы

избежать поражения электротоком, не снимайте крышки корпуса аппарата. Внутри аппарата нет компонентов и деталей, требующих обслуживания пользователем. Во избежание возгорания или поражения электротоком не оставляйте аппарат под дождем или в условиях повышенной влажности (туман, сырые помещения и т.п.).

Часы

1. Установите переключатель ON/OFF/AUTO (1) в положение OFF (выключено) и вставьте вилку кабеля сетевого электропитания в розетку электросети. Дисплей часов начнет мигать, оповещая о включении электропитания и о неправильности показаний времени.
2. Задайте текущее время: для этого нажмите кнопку TIME SET (6) и, удерживая ее нажатой, нажмите кнопку MINUTE SET (10) либо HOUR SET (9), удерживая ее нажатой до тех пор, пока на дисплее не появится требуемое время.
3. Откройте крышку батарейного отсека и вставьте батарею, напряжение которой должно быть 9 В. Эта батарея необходима для хранения информации о времени подачи сигнала и продолжения функционирования часов при отключении от электросети либо при пропадании напряжения в электросети. Закройте крышку. Часы продолжают ход, но показания времени на дисплей выводиться не будут.

Часы с жидкокристаллическим дисплеем и часы проектора устанавливаются отдельно.

Установка часов проектора

- Включите проектор – установите его переключатель в состояние ON (включено).
- Чтобы установить нужный час, одновременно нажмите кнопки HOUR (21) и TIME (20); когда будет показан требуемый час, – отпустите обе кнопки.
- Для установки минут одновременно на-

жмите кнопки MINUTE (22) и TIME (20); когда будет показано требуемое число минут, – отпустите обе кнопки.

- Настройка фокусировки: для регулировки четкости показаний часов проектора поворачивайте регулятор FOCUS (23) до тех пор, пока показания времени часов проектора не станут четко видны на потолке или стене.

Примечание: показания времени следует проецировать на стену или потолок в затемненном помещении. Максимальное расстояние при проецировании составляет 1-3 метра.

Установка и сброс времени подачи сигнала

1. Нажмите и удерживайте кнопку ALARM SET/OFF (5).
2. Нажав кнопку ALARM SET/OFF (5), нажмите кнопку MINUTE SET(10) или HOUR SET (9), удерживайте нужную кнопку до тех пор, пока на дисплее не появится требуемое время подачи сигнала.

Установка сигнала включения радиоприемника

1. Установите время подачи сигнала, как описано выше. Выберите радиостанцию, установите желаемый уровень громкости звучания.
2. Установите переключатель ON/OFF/AUTO (1) в положение AUTO (автоматически). В момент, когда текущее время сравнивается с заданным временем подачи сигнала, радиоприемник автоматически включится и будет работать в течение 1 часа 59 минут; после этого он выключится. Часы проектора по сигналу не включаются.

Примечания

- Для отключения сигнала нажмите кнопку ALARM SET/OFF (5) еще раз и заданное время подачи сигнала будет перенесено на следующий день. Для полного отключения сигнала (без пере-

носа его на следующий день) установите переключатель ON/OFF/AUTO (1) в положение OFF (выключено).

- Радиоприемник можно временно выключить и вручную. Для этого необходимо нажать кнопку SNOOZE (4); спустя 9 минут радиоприемник автоматически включится снова.

Установка времени подачи сигнала звонка

1. Установите время подачи сигнала, как описано выше. Установите регулятор VOLUME/BUZZER (11) в положение BUZZER; будет слышен щелчок – он оповещает о том, что звонок (бuzzer) включен.
2. Установите переключатель ON/OFF/AUTO (1) в положение AUTO (автоматически). В момент, когда текущее время сравнивается с заданным временем подачи сигнала, устройство автоматически включится и будет работать в течение 1 часа 59 минут; после этого оно выключится.

Отключение сигнала

1. Для отключения сигнала нажмите кнопку ALARM SET/OFF (5) еще раз и заданное время подачи сигнала будет перенесено на следующий день. Для полного отключения сигнала (без переноса его на следующий день) установите переключатель ON/OFF/AUTO (1) в положение OFF (выключено).

Временное отключение сигнала звонка

1. Сигнал можно временно отключить вручную. Для этого необходимо нажать кнопку SNOOZE (4); спустя 9 минут звонок автоматически включится снова.

Выключение через заданное время

1. Установите переключатель ON/OFF/AUTO (1) в положение OFF (выключено) или AUTO (автоматически).
2. Одновременно нажмите кнопку установки времени выключения Sleep Set

(7) и кнопку установки минут Minute Set (10). На дисплее появится время выключения, его значение будет уменьшаться от 59 минут до нуля. Отпустите обе кнопки, когда время выключения достигнет нужного вам значения.

3. Радиоприемник теперь будет работать до тех пор, пока не истечет время выключения; кроме того, его можно выключить, нажав кнопку Snooze/Sleep Off (4).

Радиоприемник

Для приема сигналов радиостанций диапазона AM используется встроенная направленная антенна. Для улучшения качества приема поворачивайте радиоприемник, пока не добьетесь оптимального звучания. Для улучшения качества приема в диапазоне FM полностью раскройте рамочную антенну на задней стенке корпуса.

1. Установите переключатель ON/OFF/AUTO (1) в положение ON (включено).
2. Установите переключатель диапазонов (12) в положение требуемого диапазона волн.
3. Поворачивая регулятор настройки (13), выберите радиостанцию.
4. Регулятором громкости (11) установите желаемую громкость звучания.
5. Для выключения радиоприемника установите переключатель ON/OFF/AUTO (1) в положение OFF (выключено). Если радиоприемник не выключается, это может быть обусловлено случайным использованием кнопки Sleep Set (7) – для прекращения ее действия еще раз нажмите кнопку Snooze/Sleep Off (4).

Технические характеристики

Диапазоны частот: AM - 540-1600 кГц

FM - 64-108 МГц

Выходная мощность: 300 мВт

Сопротивление акустической системы:

8 Ом

Напряжение батареи резервного питания (в часах): 9 В

Параметры электросети: 230 В переменного тока, частота 50 Гц

Потребляемая мощность: 5 Вт

Предупреждение: на устройство не должны попадать жидкости или брызги; на устройство нельзя ставить предметы, наполненные водой (например, вазы).

Предупреждение: для качественного использования устройства должна быть нормальная вентиляция.

Предупреждение: для уменьшения риска поражения электротоком не оставляйте это устройство под дождем или в условиях повышенной влажности (туман, сырые помещения и т.п.).

Примечание: не подсоединяйте антенну диапазона FM к внешней антенне.

Не ставьте на аппарат источники открытого пламени (зажженные свечи и т.д.).

Не устанавливайте аппарат в закрывающихся книжных полках или в шкафах, в которых отсутствует вентиляция.

Производитель оставляет за собой право изменять характеристики прибора без предварительного уведомления.

Срок службы прибора не менее 3-х лет



Данное изделие соответствует всем требуемым европейским и российским стандартам безопасности и гигиены.

Производитель: АН-ДЕР ПРОДАКТС ГмбХ, Австрия

Нойбаугюртель 38/7А, 1070 Вена, Австрия

РАДІОГОДИННИК

Посібник з експлуатації

Опис

1. Перемикач режимів ON/OFF/AUTO
2. Рідкокристалічний (ПК) дисплей
3. Індикатор AUTO
4. Тимчасове відключення сигналу/час вимикання
5. Установа/вимикання сигналу
6. Установа часу
7. Установа часу вимикання
8. Індикатор годин/хвилин
9. Установа годин
10. Установа хвилин
11. Регулювання голосності/дзвоника
12. Перемикач діапазонів радіоприймача
13. Регулятор настроювання радіоприймача
14. Батарея резервної системи електроживлення
15. Антена діапазону FM
16. Кабель живлення від електромережі
17. Показчик
18. Вмикання/вимикання проектора
19. Проектор
20. Кнопка установки часу для проектора
21. Кнопка установки годин для проектора
22. Кнопка установки хвилин для проектора
23. Регулятор фокусування проектора

Запобіжні заходи при підключенні до електромережі

Перед підключенням до електромережі впевніться, що напруга і частота електромережі відповідають тим, що зазначені на етикетці на нижній стінці корпусу апарата.

Попередження

Якщо пристрій довгий час не буде використовуватися, вийміть вилку кабелю живлення з розетки електромережі. Щоб уникнути поразки електрострумом, не знімайте кришки корпусу апарата. Усередині апарата немає компонентів і деталей, що вимагають обслуговування користувачем.

Щоб уникнути загоряння або поразки електрострумом, не залишайте апарат під дощем або в умовах підвищеної вологості (туман, сирі приміщення і т.п.).

Годинник

1. Установіть перемикач ON/OFF/AUTO (1) у положення 'OFF' (виключене) і приєднайте кабель мережного електроживлення до розетки електромережі. Дисплей годинника почне мигати, оповіщаючи про включення електроживлення і про неправильність показань часу.
2. Задайте поточний час, - для цього натисніть кнопку TIME SET (6) і, утримуючи її натиснутою, натисніть кнопку MINUTE SET(10), або HOUR SET (9), - утримуйте її натиснутою доти, поки на дисплеї не з'явиться необхідний час.
3. Відкрийте кришку батарейного відсіку і вставте батарею напругою 9 В. Ця батарея необхідна для збереження інформації про час подачі сигналу і продовження функціонування годинника при відключенні від електромережі, або при проваллі напруги в електромережі. Закрийте кришку. Годинник продовжить хід, але показання часу на дисплеї виводитися не будуть.

Годинник з рідкокристалічним дисплеєм і годинник проектора встановлюються окремо.

Установа годинника проектора

- Включіть проектор - установіть його перемикач у положення 'ON' (включене).
- Для установки годин, одночасно натисніть кнопки HOUR (21) і TIME (20); коли буде показана необхідна година, - відпустіть обидві кнопки.
- Для установки хвилин, одночасно натисніть кнопки MINUTE (22) і TIME (20); коли буде показане необхідне число хвилин, - відпустіть обидві кнопки.
- Настроювання фокусування: для регулювання чіткості показань годинника проектора повертайте регулятор FO-

CUS (23) доти, поки показання часу годинника проектора не стануть чітко видні на стелі або стіні.

Примітка: Показання часу слід проектувати на стіну або стелю в затемненому приміщенні. Максимальна відстань при проектуванні складає 1 - 3 метри.

Установка і скидання часу подачі сигналу

1. Натисніть і утримуйте натиснутою кнопку ALARM SET/OFF (5).
2. При натиснутій кнопці ALARM SET/OFF (5) - натисніть кнопку MINUTE SET(10) або HOUR SET (9), утримуйте їх натиснутими доти, поки на дисплеї не з'явиться необхідний час подачі сигналу.

Установка сигналу включення радіоприймача

1. Установіть час подачі сигналу, як описано вище. Виберіть радіостанцію, установіть бажаний рівень голосності звучання.
2. Установіть перемикач ON/OFF/AUTO (1) у положення 'AUTO' (автоматично). У момент, коли поточний час зрівняється з заданим часом подачі сигналу, радіоприймач автоматично включиться і буде працювати протягом 1 години 59 хвилин; після цього він виключиться. Годинник проектора по сигналу не включається.

Примітки:

- Для відключення сигналу натисніть кнопку ALARM SET/OFF (5) ще раз, і заданий час подачі сигналу буде перенесений до наступного дня. Для повного відключення сигналу (без перенесення його до наступного дня) - установіть перемикач ON/OFF/AUTO (1) у положення OFF (виключене).
- Радіоприймач можна тимчасово виключити і вручну - для цього необхідно натиснути кнопку SNOOZE (4); через 9 хвилин радіоприймач автоматично включиться знову.

Установка часу подачі сигналу дзвоника

1. Установіть час подачі сигналу, як описано вище. Установіть регулятор VOLUME/BUZZER (11) у положення BUZZER; ви почуєте клацання - воно оповіщає про те, що дзвоник (бузер) включений.
2. Установіть перемикач ON/OFF/AUTO (1) у положення 'AUTO' (автоматично). У момент, коли поточний час зрівняється з заданим часом подачі сигналу, пристрій автоматично включиться і буде працювати протягом 1 години 59 хвилин; після цього він виключиться.

Відключення сигналу

1. Для відключення сигналу натисніть кнопку ALARM SET/OFF (5) ще раз, і заданий час подачі сигналу буде перенесений до наступного дня. Для повного відключення сигналу (без перенесення його до наступного дня) установіть перемикач ON/OFF/AUTO (1) у положення OFF (виключене).

Тимчасове відключення сигналу дзвоника

1. Сигнал можна тимчасово відключити вручну - для цього необхідно натиснути кнопку SNOOZE (4); через 9 хвилин дзвоник автоматично включиться знову.

Вимикання через заданий час

1. Установіть перемикач ON/OFF/AUTO (1) у положення 'OFF' (виключено) або 'AUTO' (автоматично).
2. Одночасно натисніть кнопку установки часу вимикання Sleep Set (7) і кнопку установки хвилин Minute Set (10). На дисплеї з'явиться час вимикання, його значення буде зменшуватися від 59 хвилин до нуля. Відпустіть обидві кнопки, коли час вимикання досягне потрібного вам значення.
3. Радіоприймач тепер буде працювати доти, поки не мине час вимикання; крім того, його можна виключити, натиснувши кнопку Snooze/Sleep Off (4).

Радіоприймач

Для прийому сигналів радіостанцій діапазону АМ використовується убудована спрямована антена. Для поліпшення якості прийому поверніть радіоприймач. Для поліпшення якості прийому в діапазоні FM цілком розкрийте рамкову антену на задній стінці корпусу.

1. Установіть перемикач ON/OFF/AUTO (1) у положення 'ON' (включене).
2. Установіть перемикач діапазонів (12) у положення необхідного діапазону хвиль.
3. Повертаючи регулятор настроювання (13), виберіть радіостанцію.
4. Регулятором голосності (11) установіть бажану голосність звучання.
5. Для вимкнення радіоприймача установіть перемикач ON/OFF/AUTO (1) у положення 'OFF' (виключене). Якщо радіоприймач не виключається, це може бути обумовлене випадковим використанням кнопки Sleep Set (7) - для припинення її дії ще раз натисніть кнопку Snooze/Sleep Off (4).

Специфікації

Діапазони частот: АМ 540 – 1600 кГц
FM 64 – 108 мГц

Вихідна потужність: 300 мВт
Опір акустичної системи: 8 Ом
Напруга батареї резервного живлення (у годиннику): 9 В
Параметри електромережі: 230 В перемінного струму, частота 50 Гц
Споживана потужність: 5 Вт

Попередження: Стосовно вологості, на пристрій не повинні потрапляти рідині, бризи рідин; на пристрій не можна ставити предмети, наповнені рідиною, наприклад, вази.

Попередження: Стосовно вентиляції, повинна використовуватися нормальна вентиляція, не перешкоджаюча використанню пристрою по призначенню.

Попередження: Для зменшення ризику поразки електрострумом не залишайте цей пристрій під дощем або в умовах підвищеної вологості (туман, сирі приміщення і т.п.)

Примітка: Не приєднуйте антену діапазону FM до зовнішньої антени.

Не ставте на апарат джерела відкритого полум'я - запалені свічі тощо.

Не встановлюйте апарат у книжкових полках, що закриваються, або в шафах, у яких відсутня вентиляція.

Виробник залишає за собою право змінювати характеристики приладу без попереднього повідомлення.

Термін служби приладу не менш 3 років

Гарантія

Докладні умови гарантії можна отримати в дилера, що продав дану апаратуру. При пред'явленні будь-якої претензії протягом терміну дії даної гарантії варто пред'явити чек або квитанцію про покупку.



Даний виріб відповідає вимогам до електромагнітної сумісності, що пред'являються директивою 89/336/ЄЕС Ради Європи й розпорядженням 73/23 ЄЕС по низьковольтних апаратурах.

РАДИОСАҒАТ

Пайдалану нұсқауы

Суреттеме

1. ON/OFF/AUTO тәртіптердің айырып-қосқышы
2. Сұйық кристаллды (СК) дисплей
3. AUTO индикаторы
4. Белгіні/сөндіру уақытты уақытша сөндіру
5. Белгіні орнату/сөндіру
6. Уақытты орнату
7. Сөндіру уақытты орнату
8. Сағаттың/минуталардың индикаторы
9. Сағатты орнату
10. Минуталарды орнату
11. Регулировка громкости/звонка
12. Радиоқабылдағыш диапазондардың айырып-қосқышы
13. Радиоқабылдағыш икемдеудің реттеушісі
14. Электр қуат алу резервтік системаның батареясы
15. FM диапазонның антеннасы
16. Электр желістен қуат алу кабелі
17. Көрсеткіш
18. Проекторды қосу/сөндіру
19. Проектор
20. Проектор үшін уақытты орнату түймесі
21. Проектор үшін сағатты орнату түймесі
22. Проектор үшін минуталарды орнату түймесі
23. Проектордің фокусировка реттеушісі

Электр желіспен үндегенде сақтандыру шаралары

Электр желіске қосу алдын ала, электр желістің кернеуі және жиілігі аспап корпусына төмен жанында көрсетілген этикеткадағыкернеуге және жиілікке сәйкес келедікеніне көзіңіз жетсін.

Ескертпе

Егер жабдықпен ұзақ уақыт пайдаланбаса, қуат алу кабельдің айырғысын электр ток розеткасынан шығарып алыңыз. Электр токпен соғуды шеттену үшін, аспап корпусының қақпағын ашаңыз.

Аспаптың ішінде компоненттер және бөлшектер, пайдаланушымен қызмет ететін жоқ. Жануды немесе электр токпен соғуды шеттену үшін, аспапты жамбырдың астында немесе жоғары ылғалдылық жағдайларда қалдырмаңыз (тұман, ылғалды үй жай және басқалар).

Сағат

1. ON/OFF/AUTO (1) айырып-қосқышын 'OFF' (сөндірілген) жайға орнатыңыз және электр қуат алу желісті кабелін электр желіс розеткаға қосыңыз. Сағат дисплейі жыпылықтайды, қуат алу қосылғанын хабарлап және уақыттың деректемелері дұрыс емес екенін хабарлап.
2. Кәзіргі уақытты тапсырыңыз, - сол үшін TIME SET (6) түймеге басыңыз және оны басып тұрыңыз, MINUTE SET(10) немесе HOUR SET (9) түймеге басыңыз, - оны басып тұрыңыз, дисплейде керекті уақыт көрінгенше.
3. Батарея отсектің қақпағын ашыңыз және 9 В кернеумен батареяны салыңыз. Бұл батарея керек, белгіні беру уақыт тұралы хабарламаны сақтау үшін және электр желістен сөндірілгенде сағат жұмыс істеуін жалғастыру үшін, немесе электр желісте кернеу жоғалғанда. Қақпақты жабыңыз. Сағат жүрісін жалғастырады, бірақ дисплейде уақыт деректемелері көрсетілмейді.

Сұйық кристаллды дисплей бар сағат және проектордың сағаты бөлек орнатылады.

Проектордың сағатын орнату

- Проекторды қосыңыз –оның айырып-қосқышын 'ON' (қосылған) жайға орнатыңыз.
- Сағатты орнату үшін, бір уақытта HOUR (21) және TIME (20) түймелерді басыңыз; керекті сағат көрсетілгенде, – екі түймені жіберіңіз.
- Минуталарды орнату үшін, бір уақытта MINUTE (22) және TIME (20) түймелерді

ҚАЗАҚ

- басыңыз; керекті минуталардың саны көрсетілгенде, – екі түймені жіберіңіз.
- Фокусировканы ікемдеу: проектор сағат деректемелердің дәлдігін реттеу үшін FOCUS (23) реттеушіні бұраңыз, проектор сағат деректемелері төбеде немесе дуалда дәлді көрінгенше.

Ескерту: Уақыттың деректемелерін проецировать етуге болады дауалда немесе төбеде қарайтылған үй жайында. Проецирование болып жатқанда максималды арасы 1 – 3 метр болады.

Белгі беру уақытын орнату және түсіру

1. ALARM SET/OFF (5) түймені басыңыз және басып тұрыңыз.
2. ALARM SET/OFF (5) басылу түймеде - MINUTE SET(10) немесе HOUR SET (9) түймені басыңыз, оларды басып тұрыңыз, дисплейде керекті белгіні беру уақыты көрінгенше.

Радиоқабылдағыштың қосу белгісін орнаты

1. Белгіні беру уақытты жоғары суреттелгендей орнатыңыз. Радиостанцияны таңдаңыз, тілеген дыбыс шығару дауыс дәрежесін орнатыңыз.
2. ON/OFF/AUTO (1) айырып-қосқышын 'AUTO' (автоматша) жайға орнатыңыз. Кезде, қашан кәзіргі уақыт белгіні беру орнатылған уақытпен теңелгенде, радиоқабылдағыш автоматша қосылады және 1 сағат 59 минут бойы жұмыс істейді; содан кейін ол сөнеді. Проектордың сағаты белгі бойынша қосылмайды.

Ескертулер:

- *Белгіні сөндіру үшін ALARM SET/OFF (5) түймені тағыда басыңыз және белгіні беру тапсырылған уақыты келесі күнге қалдырады. Белгіні толық сөндіру үшін (оны келесі күнге қалдырмаусыз) –ON/OFF/AUTO (1) айырып-қосқышын 'OFF' (сөндірілген) жайға орнатыңыз.*

- *Радиоқабылдағышты уақытша өзқолыңызбен сөндіруге болады – сол үшін SNOOZE (4) түймені басу керек; 9 минут өткеннен кейін қоңырау автоматша тағыда қосылады.*

Қоңырау белгіні беру уақытты орнату

1. Белгіні беру уақытты жоғары суреттелгендей орнатыңыз. VOLUME/BUZZER (11) реттеушіні BUZZER жайға орнатыңыз; шертпек естіледі – ол қоңырау (бүзер) қосылғанына хабарландырады.
2. ON/OFF/AUTO (1) айырып-қосқышын 'AUTO' (автоматша) жайға орнатыңыз. Кезде, қашан кәзіргі уақыт белгіні беру орнатылған уақытпен теңелгенде, жабдық автоматша қосылады және 1 сағат 59 минут бойы жұмыс істейді; содан кейін ол сөнеді.

Белгіні сөндіру

1. Белгіні сөндіру үшін ALARM SET/OFF (5) түймені тағыда басыңыз және белгіні беру тапсырылған уақыты келесі күнге қалдырады. Белгіні толық сөндіру үшін (оны келесі күнге қалдырмаусыз) –ON/OFF/AUTO (1) айырып-қосқышын 'OFF' (сөндірілген) жайға орнатыңыз.

Қоңырау белгісін уақытша сөндіру

1. Белгіні уақытша өзқолыңызбен сөндіруге болады – сол үшін SNOOZE (4) түймені басу керек; 9 минут өткеннен кейін қоңырау автоматша тағыда қосылады.

Тапсырылған уақыттан кейін сөндіру

1. ON/OFF/AUTO (1) айырып-қосқышын 'OFF' (сөндірілген) немесе 'AUTO' (автоматша) жайға орнатыңыз.
2. Бір ақытта Sleep Set (7) сөндіру уақытты орнату түймені және Minute Set (10) минуталарды орнату түймені басыңыз. Дисплейде сөндіру уақыты көрінеді, оның мағыналарды 59 минуттан нөлге дейін азайды. Сізге керекті сөндіру уақыттың мағынасы жеткеннен кейін, екі түймені жіберіңіз.

3. Радиоқабылдағыш енді жұмыс істей береді, сөндіру уақыттың бітуі болғанша, одан басқа, оны сөндіруге болады, Snooze/Sleep Off (4) түймеге басып.

Радиоқабылдағыш

АМ диапазон радиостанциялардың белгілерін қабылдау үшін ішінеқұрыстырылған жіберілген антенна пайдаланады. Радиоқабылдағышты бұраңыз қабылдау сапасын жақсарту үшін. FM диапазонда қабылдау сапасын жақсарту үшін корпусстың артқы жанындағы рамалық антеннаны толық ашыңыз.

1. ON/OFF/AUTO (1) айырып-қосқышын 'ON' (қосылған) жайға орнатыңыз
2. (12) диапазондардың айырып-қосқышын керекті толқын диапазон жайға орнатыңыз.
3. икемдеу реттеушінің (13) бұрап, радиостанцияны таңдаңыз.
4. Регулятором громкости (11) дауыс реттеушімен тілеген дыбыс шығару дауысын орнатыңыз.
5. Радиоқабылдағышты сөндіру үшін ON/OFF/AUTO (1) айырып-қосқышын 'OFF' (сөндірілген) жайға орнатыңыз. Егер радиоқабылдағыш сөндірілмесе, бұл Sleep Set (7) түймені кездейсоқ пайдалануымен мүмкін – оның әсерін доғару үшін тағыда Snooze/Sleep Off (4) түймені басыңыз.

Спецификациялар

Жіліктің диапазондары: АМ 540 – 1600 кГц
FM 64 – 108 мГц

Шығу қуаттылық: 300 мВт
Акустикалық системаның қарысуы: 8 Ом
Резервтік қуат алу батареяның кернеуі (сағаттарда): 9 В
Электр желістің параметрлары: 230 В
айнымалы тоқтың, жиілік 50 Гц
Пайдалану қуаттылық: 5 Вт

Ескертпе: Жабдыққа сұйықтықтар, сұйықтықтардың шашырандары түспеу керек; жабдқтың үстөне сумен

толтырған заттарды қоюға болмайды, мысалы вазалар.

Ескертпе:Электр токпен соғу қауіпін төмендету үшін осы жабдықты жамбырдың астында немесе жоғары ылғалдылық жағдайларда қалдырмаңыз (тұман, ылғалды үй жай және басқалар.)

Ескерту: FM диапазонның антеннасын сыртқы антеннаға қоспаңыз

Аспаптың үстіне ашық өрттің көздерін қоймаңыз –тұтанған шырағдан және басқалар.

Аспапты жабық текшелерге немесе шкафтарға қоймаңыз, егер олардың ішінде жеткілікті желдетпе болмаса.

ші алдын ала хабарламастан аспаптың сипаттамаларын өзгертуге құқылы.

Аспаптың қызмет мерзімі 3 жылдан кем емес

Гарантиялық міндеттілігі

Гарантиялық жағдайдағы қаралып жатқан бөлшектер дилерден тек сатып алынған адамға ғана беріледі. Осы гарантиялық міндеттілігіндегі шағымдалған жағдайда төлеген чек немесе квитанциясын көрсетуі қажет.

Бұл тауар EMC – жағдайларға сәйкес келеді негізгі Міндеттемелер 89/336/EEC Дерективаның ережелеріне енгізілген Төменгі Ережелердің Реттелуі (73/23 EEC)



Радиосоат Фойдаланиш учун қўлланма

Баён

1. ON/OFF/ Авто режимлари переключатели
2. Суяқкристаллик (СК) дисплей
3. AUTO индикатори
4. Сигнални вақтинча ўчириш/ ўчириш вақти
5. Сигнални қўйиш/ ўчириш
6. Вақтни ўрнатиш
7. Ўчириш вақтини ўрнатиш
8. Соат/дақиқа индикатори
9. Соатни ўрнатиш
10. Дақиқани ўрнатиш
11. Радиоприёмник/кўнғироқ баланглигини тартибга солиш
12. Радиоприёмник диапазонларининг переключатели
13. Радиоприёмникни созлаш регулятори
14. Электр манбаининг заҳира тизими батареяси
15. FM диапазони антеннаси
16. Электр тармоғидан манба кабели
17. Кўрсаткич
18. Проекторни қўйиш/ўчириш
19. Проектор
20. Проектор учун вақтни ўрнатиш тугмаси
21. Проектор учун соатни ўрнатиш тугмаси
22. Проектор учун дақиқани ўрнатиш тугмаси
23. Проекторнинг фокуслаш регулятори

Электр тармоғи билан ишлашда эҳтиёткорлик чоралари

Электр тармоғига улашдан олдин электр тармоғи кучланиш ва частота аппарат корпусининг қуйи деворидаги

мавжуд ёрликда кўрсатилган кўрсаткичларга мос келишига ишонч ҳосил қилинг.

Огоҳлантириш

Агар қурилма узоқ вақт ишлатилмайдиган бўлса, манба кабели вилкасини электр тармоғининг розеткасидан чиқариб олинг. Электр токидан шикастланмаслик учун аппарат корпуси қопқоғини ечманг. Аппарат ичида фойдаланувчи хизмат кўрсатиши мумкин бўлган бирон-бир компонент ва деталь йўқ. Ёнғин келиб чиқишига йўл қўймаслик ёки электр токи уриб олмаслиги учун аппаратни ёмғирда (туман, нам хоналар ва ҳоказо) қолдирманг.

Соат

1. ON/OFF/AUTO (1) переключателини OFF (ўчирилган) ҳолатига ўрнатиш ва электр манбаи тармоқ кабели вилкасини электр тармоқ розеткасига киритинг. Соат дисплейи милт милт этишни бошлаб, электр манбаи уланганлиги ва вақт нотўғри кўрсатилаётганлиги ҳақида хабардор этади.
2. Жорий вақтни ўрнатиш, бунинг учун TIME SET (6) тугмасини босинг, уни ушлаб турган ҳолда MINUTE SET (10) ёки HOUR SET (9) тугмасини босинг ва уни дисплейда талаб этилаётган вақт пайдо бўлишига қадар ушлаб турунг.
3. Батарея бўлмасининг қопқоғини очинг ва батареяни қўйинг, унинг қуввати 9В бўлиши лозим. Ушбу батарея сигнални бериш ҳақидаги ахборотни сақлаш ва электр тармоғидан узилган ёки электр тармоғида кучланиш йўқолган пайтда

соатнинг ишлаб туришини таъминлаш учун зарурдир. Қўпқошни ёпинг. Соат ишлашда давом этади, лекин вақт кўрсаткичлари дисплейда акс этмайди. Суюқ кристалли дисплейдаги соат ва проектор соати алоҳида ўрнатилади.

Проектор соатини ўрнатиш

– Проекторни ёқинг – унинг переключателини ON (ёқилган) ҳолатига ўрнатиш.

– Зарур вақтни ўрнатиш учун, бир варакайига HOUR (21) ва TIME (20) тугмаларини босинг, керакли соат кўринганида – ҳар иккала тугмани кўйиб юборинг.

– Дақиқани ўрнатиш учун бир варакайига MINUTE (22) ва TIME (20) тугмаларини босинг, керакли дақиқа сони кўринганида, ҳар иккала тугмани кўйиб юборинг.

– Фокуслашни созлаш: проектор соати кўрсатилишининг равшанлигини тартибга келтириш учун FOCUS (23) регулятори проектор соатининг вақтини кўрсатиши шипда ёки деворда аниқ кўринганига қадар айлантинг.

Изоҳ: вақт кўрсатишини қоронғи хонада девор ёки шипга проекциялаш лозим. Проекция узатиладиган максимал масофа 1-3 метрни ташкил этади.

Сигнал берилиши вақтини ўрнатиш ёки бекор қилиш

1. ALARM SET/OFF (5) тугмасини босиб ушлаб туриш.

2. ALARM SET/OFF (5) тугмасини босиб MINUTE SET(10) ёки HOUR SET (9) босинг ва дисплейда сигнал бериладиган вақт пайдо бўлгунча керакли тугмани босиб ушлаб туриш.

Радио қўйилгани сигнаolini белгилаш

1. Юқорида баён этилганидек сигнални бериш вақтини ўрнатиш. Радиостанциани танланг, истаган даражадаги овоз баланглигини ўрнатиш.

2. ON/OFF/AUTO (1) переключателини AUTO (автоматик) ҳолатга ўрнатиш. Жорий вақт сигнал бериш бўйича туширилган вақт билан тенглашган чоғи радиоприёмник автоматик равишда ёқилиб, 1 соат 59 дақиқа давомида ишлайди, сўнгра у ўчади. Проектор соати сигнал бўйича ёқилмайди.

Изоҳ:

– Сигнални ўчириш учун ALARM SET/OFF (5) тугмасини яна бир карра босинг ва сигнални бериш бўйича топширилган вақт кейинги кунга қолдирилади. Сигнални тўлиқ ўчириш учун уни кейинги кунга кўчирмаган ҳолда ON/OFF/AUTO (1) переключателини OFF (ўчирилган) ҳолатига ўрнатиш.

– Радиоприёмникни вақтида қўлда ўчириш мумкин. Бунинг учун SNOOZE (4) тугмасини босинг, орадан 9 дақиқа ўтгач, радиоприёмник автоматик равишда яна ёқилади.

Қўнғироқ сигнаolini бериш вақтини ўрнатиш

1. Юқорида баён этилганидек сигнал бериш вақтини ўрнатиш. VOLUME/BUZZER (11) регулятори BUZZER ҳолатига ўрнатиш, чертиш эшитилади у қўнғироқ (бузор) ишга солинганини маълум қилади.

2. ON/OFF/AUTO (переключателини AUTO (автоматик) ҳолатига ўрнатиш.

Ўзбек

Жорий вақт тенглашган чоғда қурилма автоматик равишда ёқилади ва 1 соату 59 дақиқа давомида ишлайди, шундан сўнг у ўчади.

Сигнални ўчириш

1. Сигнални ўчириш учун ALARM SET/OFF (5) тугмасини яна бир карра босинг ва сигнал бериш бўйича топширилган вақт кейинги кунга ўтказилади. Сигнал тўла ўчириш учун (уни кейинги кунга ўтказмаган ҳолда) ON/OFF/AUTO (1) переключателини OFF (ўчирилган) ҳолатига ўрнатинг.

Кўнғироқ сигналинини вақтинча ўчириш

1. Сигнални вақтинча қўлда ўчириш мумкин. Бунинг учун SNOOZE (4) тугмасини босинг, орадан 9 дақиқа ўтгач, кўнғироқ автоматик равишда яна ёқилади.

Топширилган вақт орқали ўчириш

1. ON/OFF/AUTO (1) переключателини OFF (ўчирилган) ёки AUTO (автоматик) ҳолатига ўрнатинг.
2. Sleep Set (7) вақтни ўчиришни ўрнатиш тугмасини ва Minute Set (10) дақиқани ўрнатиш тугмасини бир варакайига босинг, унинг кўрсаткичи 59 дақиқадан бошлаб нолгача камайиб боради. Вақт ўзингизга керакли кўрсаткичга етганида ҳар иккала тугмани қўйиб юборинг.
3. Радиоприёмник энди ўчириш вақти тугашига қадар ишлайди, бундан ташқари Snooze/Sleep Off (4) тугмани босиб уни ўчириш ҳам мумкин.

Радиоприёмник

АМ диапазонидаги радиостанциялар

сигналларини қабул қилиш учун ўрнатилган йўналтирилган антеннадан фойдаланилади. Қабул сифатини язилаш учун радиоприёмникни оптимал янграшга эришгунга қадар айлантинг. FM диапазонида қабул сифатини язилаш учун корпуснинг орқа деворидаги рамкали антеннани тўлиқ очинг.

1. ON/OFF/AUTO (1) переключателини ON (ёқилган) ҳолатига ўрнатинг.
2. Диапазонлар переключателини (12) талаб этиладиган тўлқинлар диапазони ҳолатига ўрнатинг.
3. Созлаш регуляторини (13) айлантинган ҳолда радиостанцияни танланг.
4. Овоз баландлиги регуляторини (11) исталган янграш баландлигига ўрнатинг.
5. Радиоприёмникни ўчириш учун ON/OFF/AUTO (1) переключателини OFF (ўчирилган) ҳолатига ўрнатинг. Агар радиоприёмник ўчмайдиган бўлса, бу Sleep Set (7) тугмасидан тасодифан фойдаланганлик билан боғлиқ бўлиши мумкин – унинг ҳаракатини тўхтатиши учун яна бир карра Snooze/Sleep Off (4) тугмасини босинг.

Техник тавсифлар

Диапазон частоталари:

АМ - 530 - 1600 кГц

FM - 88 - 108 мГц

Чиқиш қуввати: 300 мВт

Акустик тизим қаршилиги 8 Ом

Заҳира манбаи батареясининг кучланиши: 9В

Электр тармоғи параметрлари:

230 В ўзгарувчан ток, 50Гц частота

Истеъмол қуввати: 5 Вт

Огоҳлантириш: қурилмага суяқлик ёки толага тушмаслиги керак: қурилма устига сув солинган буюмлар (масалан, гулдонлар) қўйилмаслиги керак.

Огоҳлантириш: қурилмадан сифатли фойдаланиш учун нормал вентиляция бўлиши лозим.

Огоҳлантириш: электр токидан шикастланиб қолмаслик учун қурилмани ёмғир остида ёки ортиқча намгарчилик шароитлари (туман, намчил хоналар ва ҳоказо) қолдирмаслик керак.

Изоҳ: FM диапазони антеннасини темир антеннага уламанг.

Аппарат устига очиқ ёниш манбаларини (ёқилган шам ва ҳоказо) қўйманг.

Аппаратни вентиляция мавжуд бўлмаган ёпиқ китоб тоқчалари ва шкафларга қўйманг.

Ишлаб чиқарувчи дастлабки огоҳлантиришсиз ускунанинг техник тавсифларини ўзгартириш ҳуқуқини ўзида қолдиради.

Жиҳознинг ишлаш муддати 3 йилдан кам эмас

Кафолат шартлари

Ушбу жиҳозга кафолат бериш масаласида ҳудудий дилер ёки ушбу жиҳоз харид қилинган компанияга мурожаат қилинг. Касса чеки ёки харидни тасдиқловчи бошқа бир молиявий ҳужжат кафолат хизматини бериш шarti ҳисобланади.

Ушбу жиҳоз 89/336/ЯЕС Қўрсатмаси асосида белгиланган ва Қувват кучини белгилаш Қонунида (73/23 ЕЭС) айtilган ЯХС талабларига мувофиқ келади..

GB

A production date of the item is indicated in the serial number on the technical data plate. A serial number is an eleven-unit number, with the first four figures indicating the production date. For example, serial number 0606xxxxxxx means that the item was manufactured in June (the sixth month) 2006.

RUS

Дата производства изделия указана в серийном номере на табличке с техническими данными. Серийный номер представляет собой одиннадцатизначное число, первые четыре цифры которого обозначают дату производства. Например, серийный номер 0606xxxxxxx означает, что изделие было произведено в июне (шестой месяц) 2006 года.

KZ

Бұйымның шығарылған мерзімі техникалық деректері бар кестедегі сериялық нөмірде көрсетілген. Сериялық нөмір он бір саннан тұрады, оның бірінші төрт саны шығару мерзімін білдіреді. Мысалы, сериялық нөмір 0606xxxxxxx болса, бұл бұйым 2006 жылдың маусым айында (алтыншы ай) жасалғанын білдіреді.

UA

Дата виробництва виробу вказана в серійному номері на табличці з технічними даними. Серійний номер представляє собою одинадцятизначне число, перші чотири цифри якого означають дату виробництва. Наприклад, серійний номер 0606xxxxxxx означає, що виріб був виготовлений в червні (шостий місяць) 2006 року.

UZ

Жихоз ишлаб чиқарилган муддат техник хусусиятлар кўрсатилган лавҳачадаги серия рақамида кўрсатилган. Серия рақами ўн битта сондан иборат бўлиб уларнинг биринчи тўрттаси ишлаб чиқарилган вақтни ифода этади. Мисол учун 0606xxxxxxx серия рақами жихоз 2006 йилнинг июн ойида (олтинчи ойда) ишлаб чиқарилганлигини билдиради.

