



АУДИО-ВИДЕО И
БЫТОВАЯ ТЕХНИКА

VT-3525 W

Clock radio

Радиочасы



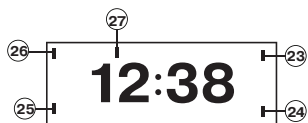
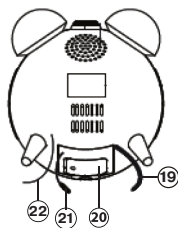
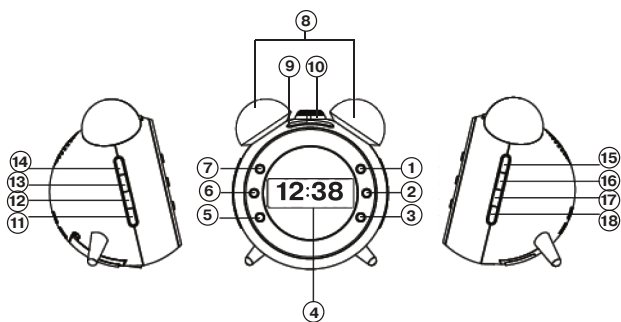

Инструкция по эксплуатации

GB Manual instruction	3
RUS Инструкция по эксплуатации	10
UA Інструкція з експлуатації	19
KZ Пайдалану нұсқасы	27
UZ Foydalanish qoidalari	35

www.vitek.ru



CLOCK RADIO**Description**

1. Radio ON/OFF button «»
2. Frequency up / summer/winter time clock setting button «»
3. Second alarm on/setup button «»
4. Display
5. First alarm on/setup button «»
6. Frequency down / current date displaying button «»
7. Date and time setting/temperature displaying button
8. Night lamp
9. «SNOOZE/SLEEP/DIMMER» alarm repeating signal/ automatic radio switch off/display brightness setup button
10. Projector with focus adjustment
11. «M+/NAP/MEM.SET» radio stations recording and switching/ countdown timer setting/ display auto switch off button
12. Night lamp ON/OFF button
13. Night lamp brightness down button
14. Night lamp brightness up button
15. «+/DISPLAY» volume up/sequential displaying mode on/off button
16. Volume down button «-»
17. «180° FLIP/TIME/TEMP» turning the projected image by 180°/ projecting mode setting button
18. Projector «ON/OFF» button
19. Power cord
20. Backup battery compartment lid
21. Temperature sensor
22. FM-antenna cord

Display

23. «MHz» radio on indicator

24. «AL.2» second alarm on indicator
25. «AL.1» first alarm on indicator
26. «PM» time indicator
27. Display auto switch off indicator «»

SAFETY MEASURES

Before using the unit, read this instruction manual carefully. Keep this manual for future reference.

Use the unit for intended purposes only, as specified in this manual. Mishandling the unit can lead to its breakage and cause harm to the user or damage to his/her property.

- Make sure that unit operating voltage corresponds to voltage of your mains.
- To prevent fire or electric shock hazard do not expose the unit to rain or moisture, do not put it in places with high humidity (near bath tubs, containers filled with water, kitchen sinks, washing machines, near a swimming pool, in wet basements, etc.). Prevent the unit from dripping and splashing.
- Do not overload sockets or extension cords as this can result in fire or electric shock.
- Place the clock radio in such a way that you can easily pull out the plug from the socket in case of any malfunction.
- For additional unit protection during lightning storm and in cases when you are not going to use it for a long time, unplug it. It will prevent the unit from being damaged by lightning and power surges.

ENGLISH

- To unplug the unit, pull the plug, but not the cord.
- To prevent shock hazard do not remove the cover by yourself. Do not repair the unit or make any changes in it by yourself. If you find any damages, unplug the unit and apply to the authorized service center.
- Install the unit in places with proper ventilation. Do not block the ventilation openings of the unit.
- Place the unit on a flat stable surface, away from equipment with strong magnetic field, for example, from video and audio recording units or big speakers, as magnetic electric field lines from these units cause interferences while unit operation.
- Do not connect the FM-antenna with the external antenna.
- Do not set clock radio near heat sources such as radiators, heat registers, stoves, or places exposed to direct sunlight, excessive dust, vibration or mechanical shocks. It is prohibited to place sources of open fire, such as candles, on the unit.
- Do not let foreign objects get into unit openings.
- Never allow children to use the unit as a toy.
- This unit is not intended for usage by children or disabled persons unless they are given all the necessary and understandable instructions by a person who is responsible for their safety on safety measures and information about danger that can be caused by improper usage of the unit.
- For children safety reasons do not leave polyethylene bags, used as a packaging, unattended.
- **Attention!** Do not allow children to play with polyethylene bags or film. **Danger of suffocation!**
- Keep the unit out of reach of children.

THE UNIT IS INTENDED FOR HOUSEHOLD USAGE ONLY

Power connection

After unit transportation or storage at low temperature it is necessary to keep it for at least two hours at room temperature before switching on.

- Make sure that unit operating voltage corresponds to voltage of your mains.
- The unit is equipped with an integrated backup battery supply system, that allows to save settings of current time, timer, alarm and recorded radio stations in case of AC supply voltage interruption. Once the voltage gets normal, the unit will be switched to the mains power supply.

Note: *Alarm operation is only possible when there is voltage in the mains.*

- Open the battery compartment lid (20) having preliminary unscrewed the fixing screw. Insert

- a CR2032 battery (not included), with the “plus” upward.
- Close the battery compartment lid (20) and tighten up the screw.
- To connect the unit to the mains insert the plug of the power cord (19) into the socket.

Attention!

Batteries leakage can cause injuries or unit damage. In order to avoid the unit damage, follow the following instructions:

- insert a battery following the polarity (“plus” upward);
- remove the battery if you are not planning to use the unit for a long time;
- do not dismantle the battery, do not subject it to high temperatures;
- replace the batteries in time.

Date and time setting

- Connect the unit to the mains.
- Press and hold the button (7), the year digits will start flashing on the display.
- Then set the required year by pressing consequently or holding the (2) » and (6) « buttons.
- Press the button (7). The month digits will start flashing on the display.
- Use the buttons (2) » and (6) « to select the necessary month.
- Press the button (7). The day digits will start flashing on the display.
- Use the buttons (2) » and (6) « to select the necessary day.

- Press the button (7), time format symbols will start flashing on the display: 24 hours (24 Hr) or 12 hours (12 Hr).
- Use the buttons (2) » and (6) « to select the time format (12 Hr or 24 Hr).
- Press the button (7). The hour digits will start flashing on the display.
- Use the buttons (2) » and (6) « to select the necessary hour.

Note: To set the afternoon time in 12 hours format (12 Hr) press the buttons (2) » and (6) « consequently, until the indicator (26) «PM» appears.

- Press the button (7). The minute digits will start flashing on the display.
- Use the buttons (2) » and (6) « to select the necessary minutes.
- To finish the setup procedure, press the button (7).

Note: If buttons (2) » and (6) « are not pressed within 30 seconds during setup process, the unit will be switched to the current time mode.

Current date view

- To view the date in the current time mode (radio is off) press the button (6) «.
- To view the year, current date and time consequently press the button (6) «.

Setting a clock to summer/winter time

- Connect the unit to the mains.
- Press and hold the button (2) » until the time digits change.

ENGLISH

Alarm setup (🕒 and 🕒)

- To view the settings of the first alarm in the current time mode press the button (5) 🕒.
- In the mode of viewing the alarm settings, press and hold the button (5) 🕒 again. The hour digits will start flashing on the display.
- Use the buttons (2) ▶▶ and (6) ◀◀, to select the necessary hour.
- Press the button (5) 🕒. The minute digits will start flashing on the display.
- Use the buttons (2) ▶▶ and (6) ◀◀ to select the necessary minutes.
- Press the button (5) 🕒. Flashing symbols of alarm signal repeating mode will appear on the display. Use the buttons (2) ▶▶ and (6) ◀◀ to select the necessary mode.
- 1-1 without repeat,
- 1-5 alarm signal repeating from Monday to Friday,
- 1-7 alarm signal repeating seven days a week,
- 6-7 alarm signal repeating on Saturday and Sunday.
- Press the button (5) 🕒. If you set the alarm signal without repeat (1-1), the alarm day digits will appear on the display. Set the alarm day (1 - Monday, 2 - Tuesday etc.) using the buttons (2) ▶▶ and (6) ◀◀.
- Press the button (5) 🕒. The alarm signal symbols will start flashing on the display. Use the buttons (2) ▶▶ and (6) ◀◀ to select the necessary alarm signal: sound signal (symbol «bu») or radio (tuned station frequency appears)

- If you selected radio as alarm signal, press the button (5) 🕒, the volume level symbols will start flashing on the display (from 1 to 15). Set the desired volume level using the buttons (2) ▶▶ and (6) ◀◀.

Note: *If you want to select the radio as an alarm signal, preliminary tune the required radio station (see "Radio stations reception").*

- Press the button (5) 🕒. The night lamp (8) brightness level symbols will start flashing on the display. Select the brightness level (from 1 to 10, OFF - the night lamp is off) using the buttons (2) ▶▶ and (6) ◀◀.

Note: *Night lamp (8) lights up 5 minutes before the alarm.*

- To finish the setting of the first alarm, press the button (5) 🕒.
- Repeat the above steps for the second alarm (3) 🕒.

Note:

- **If the buttons (2) ▶▶ and (6) ◀◀ are not pressed within 30 seconds, the unit will be switched to the current time mode.**

Switching the alarm on/off

- To switch the alarm (alarms) on in the current time mode press and hold the button (5) 🕒 and/or the button (3) 🕒 until the indicators (25) «AL 1» and/or (24) «AL 2» appear on the display respectively.
- To switch the alarm (alarms) off in the current time mode press and hold the corresponding but-

ton again. Indicator of the corresponding alarm will go out.

Alarm snooze

- You can switch the alarm signal off for 9 minutes by pressing the button (9) "SNOOZE/SLEEP". The indicator of the selected alarm will flash; alarm signal will be repeated in 9 minutes.
- To switch the alarm sound signal off press the button (1) «».

Note:

- *Projector switches on with the alarm sound signal. To switch the projector off press the «ON/OFF» button (18).*
- **The alarm/radio signal will sound for 30 minutes if you do not press any buttons.**

Display brightness setup

Set up the necessary display brightness by pressing the button (9) "DIMMER" repeatedly in the current time mode.

Sequential displaying mode

You can switch the function of sequential displaying of current time, year, date and temperature.

- To activate this function in the time mode (radio is off) press and hold the «DISPLAY» button (15) until the symbol «ON» appears on the display.
- To switch the sequential displaying mode off press and hold the «DISPLAY» button (15) until the symbol «OFF» appears on the display.



Display auto switch off

- To activate the function press and hold the «M+/NAP» button (11) until the indicator (27) «» appears. The display will be switched off 15 seconds after pressing the buttons.

Note: *This function is inactive in the radio mode.*

- To switch the function off press and hold the «M+/NAP» button (11) again until the indicator (27) «» goes out.

Countdown timer

- Press the «M+/NAP» button (11) in the current time mode, the symbol «n90» will appear on the display that means countdown timer actuation in 90 minutes.
- Set the time of timer actuation from 10 to 90 minutes with 10 minutes step by pressing the «M+/NAP» button (11) repeatedly.
- To view the remaining time press the «M+/NAP» button (11) once.
- After the set time runs off you will hear a sound signal, to switch it off press the button (1) «».
- To cancel this function press the «M+/NAP» button (11) repeatedly until «OFF» symbol appears on the display or switch the radio on pressing the button (1) «».

Temperature view

To view the built-in thermometer readings press the button (7).

To change temperature measurement units (C/F) in temperature view mode press the button (2) «» once.

ENGLISH

Note: Radio clock thermometer operates in 0-50°C range.

Time/temperature projection

- Switch the projector on by pressing the «ON/OFF» button (18).
- To focus the projected image, rotate the projector control (10).
- To rotate the projected image 180° press the «180° FLIP» button (17).
- To project the thermometer readings press and hold the «TIME/TEMP» button (17). To switch back to time projection press and hold the button (17) again.
- To switch the projector off press the «ON/OFF» button (18).

Note: The unit projects the image on the ceiling or the wall of a darkened room. The projection distance is 90-270 cm.

Note: Electromagnetic interference can influence operation of the unit. In this case disconnect the unit from the power sources, and then connect again. If necessary move or relocate the unit.

Night lamp

- Switch the night lamp (8) on by pressing the button (12).
- Adjust the light brightness (from 1 to 10) by pressing the buttons (13) and (14).
- To switch the night lamp (8) off press the button (12) again.

Radio stations reception

- Connect the unit to the mains and press the button (1) , the

radio indicator (23) «MHz» will appear on the display.

- Use the buttons (2) «▶▶» and (6) «◀◀» for tuning to the desired radio station.

Manual tuning: press the buttons (2) «▶▶» and (6) «◀◀» consequently to select the desired radio station with step 0.1 MHz in FM mode.

Auto tuning: press and hold the buttons (2) «▶▶» and (6) «◀◀» for more than 2 seconds. The tuner shall begin scanning and automatically stops after finding the closest strong signal from radio station.

- Press the button (1)  to switch the radio off.

Antenna (22)

Select the wire antenna (22) position for better radio signal reception.

Volume level adjusting

Use buttons (15) «+» and (16) «-» to set up the desired volume level.

Radio stations recording

You can set up and save 10 radio stations in FM band.

- Tune to the station you want to record.
- Press and hold the «M+/NAP/MEM.SET» button (11) until a flashing symbol of «P-» appears.
- Use the buttons (2) «▶▶» and (6) «◀◀» to select the number of the programming cell.
- Press the «M+/NAP/MEM.SET» button (11) again to save settings.

- Repeat the described above steps for all radio stations which you wish to save in the clock radio memory.
- To select the preliminary recorded radio stations press the button (11) consequently in radio mode.

Automatic radio switch off

You can set up the radio switch off time.

- Press the button (9) "SNOOZE/SLEEP" in radio mode. «90» symbols will appear on the display that means automatic radio switching off in 90 minutes.
- Set up the necessary auto switch off time (90, 60, 30 or 15 minutes) pressing the «SNOOZE/SLEEP» button (9) repeatedly.
- To cancel this function press the «SNOOZE/SLEEP» button (9) repeatedly until «OFF» symbol appears on the display or switch the radio off by pressing the button (1) «».

Note: *Electromagnetic interference can influence operation of the unit. In this case disconnect the unit from the power sources, and then connect again. If necessary move or relocate the unit.*

CLEANING AND CARE

- Disconnect the unit from the mains before cleaning.
- Use a soft cloth to clean the unit.
- Do not use liquid or aerosol substances for cleaning.

STORAGE

- Clean the unit before taking it away for storage.
- Keep the unit away from children in a dry cool place.

DELIVERY SET

Clock radio – 1 pc.

Instruction manual – 1 pc.

TECHNICAL SPECIFICATIONS:

Power supply: 220-240 V, ~ 50 Hz

Backup power supply: CR2032 battery, 3 V

FM frequency range: 87.5 – 108 MHz

Maximal power consumption: 5 W

The manufacturer preserves the right to change the specifications of the unit without a preliminary notification.

Unit operating life is 3 years.

Guarantee

Details regarding guarantee conditions can be obtained from the dealer from whom the appliance was purchased. The bill of sale or receipt must be produced when making any claim under the terms of this guarantee.





This product conforms to the EMC-Requirements as laid down by the Council Directive 89/336/EEC and to the Low Voltage Regulation (73/23 EEC)

РУССКИЙ

РАДИОЧАСЫ

Описание

1. Кнопка включения/выключения радио «»
2. Кнопка увеличения частоты настройки радио /перевода часов на летнее/зимнее время ►
3. Кнопка включения/настройки второго будильника 
4. Дисплей
5. Кнопка включения/настройки первого будильника 
6. Кнопка уменьшения частоты настройки радио/отображения текущей даты ◀
7. Кнопка установки даты и времени /отображения температуры
8. Лампа-ночник
9. Кнопка повтора сигнала будильника/автоматического выключения радио/ регулировки яркости дисплея «SNOOZE/SLEEP/DIMMER»
10. Проектор с регулятором фокусировки
11. Кнопка программирования и переключения радиостанций / настройки таймера обратного отсчета/автоотключения дисплея «M+/NAP/MEM.SET»
12. Кнопка включения/выключения лампы-ночника
13. Кнопка уменьшения яркости лампы-ночника
14. Кнопка увеличения яркости лампы-ночника
15. Кнопка увеличения уровня громкости/включения/выключения

16. Кнопка уменьшения уровня громкости «-»
17. Кнопка поворота проецируемого изображения на 180°/настройки режима проецирования «180° FLIP/TIME/TEMP»
18. Кнопка включения/выключения проектора «ON/OFF»
19. Сетевой провод
20. Крышка батарейного отсека резервного питания
21. Температурный датчик
22. Провод FM-антенны

Дисплей

23. Индикатор включения радио «MHz»
24. Индикатор включения второго будильника «AL.2»
25. Индикатор включения первого будильника «AL.1»
26. Индикатор отображения времени после полудня «PM»
27. Индикатор автоотключения дисплея «»

МЕРЫ БЕЗОПАСНОСТИ

Перед началом эксплуатации электроприбора внимательно прочитайте настоящее руководство по эксплуатации и сохраните его для использования в качестве справочного материала.

Используйте устройство только по его прямому назначению, как изложено в данном руководстве. Неправильное обращение с прибором может привести к его поломке, причинению вреда пользователю или его имуществу.

- Убедитесь, что рабочее напряжение прибора соответствует напряжению домашней сети.
- Во избежание возникновения пожара или поражения электрическим током не подвергайте устройство воздействию дождя или влаги, не размещайте это устройство в условиях повышенной влажности (около ванн, емкостей с водой, кухонных раковин, стиральных машин, рядом с плавательным бассейном, в сырых подвалах и т.д.) Не допускайте попадания на устройства капель или брызг.
- Во избежание возникновения пожара или поражения электрическим током не допускайте перегрузки розеток или удлинителей, так как это может привести к пожару или поражению электрическим током.
- Установите это устройство таким образом, чтобы в случае неисправности вилку сетевого шнура можно было немедленно вынуть из розетки.
- Для дополнительной защиты устройства во время грозы, а также в тех случаях, когда вы не собираетесь использовать его в течение длительного времени, отключите устройство от розетки электросети. Это исключит выход устройства из строя из-за ударов молнии или скачков напряжения в электросети.
- При отключении устройства беритесь непосредственно за вилку сетевого шнура, ни в коем случае не тяните за шнур.
- Во избежание удара электрическим током не открывайте корпус устройства самостоятельно. Не ремонтируйте прибор и не вносите в него изменения. При обнаружении неисправностей отключите прибор от сети и обратитесь в авторизованный сервисный центр.
- Установите устройство в местах с достаточной вентиляцией. Не закрывайте вентиляционные отверстия прибора.
- Устройство необходимо разместить на ровной, устойчивой поверхности, вдали от оборудования с сильными магнитными полями, например от видео- и аудиомагнитофонов или больших колонок, т.к. силовые линии магнитного поля от этих устройств могут вызвать помехи в работе устройства.
- Не соединяйте FM-антенну с наружной антенной.
- Не размещайте устройство вблизи источников тепла, например, радиаторов, электрообогревателей, духовок, а также в местах, подверженных воздействию прямых солнечных лучей, чрезмерному запылению, вибрации или механическим ударам. Не ставьте на устройство источники открытого пламени такие, как свечи.

РУССКИЙ

- Не допускайте попадание посторонних предметов в отверстия устройства.
 - Не разрешайте детям использовать прибор в качестве игрушки.
 - Данное устройство не предназначено для использования детьми и людьми с ограниченными возможностями, если только лицом, отвечающим за их безопасность, им не даны соответствующие и понятные им инструкции о безопасном использовании устройства и тех опасностях, которые могут возникать при его неправильном использовании.
 - Из соображений безопасности детей не оставляйте полиэтиленовые пакеты, используемые в качестве упаковки, без надзора.
 - **Внимание!** Не разрешайте детям играть с полиэтиленовыми пакетами или пленкой.
 - **Опасность удушья!**
 - Храните прибор в местах недоступных для детей.
- Убедитесь, что рабочее напряжение устройства соответствует напряжению домашней электрической сети.
 - Прибор оборудован встроенной батарейной системой резервного питания, которая позволяет в случае пропадания напряжения в сети переменного тока сохранить настройки текущего времени, таймера, будильника и запрограммированные радиостанции. Как только напряжение в сети восстанавливается, устройство переключается на питание от сети.

Примечание: Срабатывание будильника происходит только при наличии напряжения в электрической сети.

УСТРОЙСТВО ПРЕДНАЗНАЧЕНО ТОЛЬКО ДЛЯ БЫТОВОГО ИСПОЛЬЗОВАНИЯ

Подключение питания

В случае транспортировки или хранения устройства при пониженной температуре необходимо выдерживать его при комнатной температуре не менее двух часов.

- Откройте крышку батарейного отсека (20), предварительно открутив фиксирующий винт. Установите элемент питания CR2032 (не входит в комплект поставки) «плюсом» вверх.
- Закройте крышку батарейного отсека (20) и закрутите винт.
- Для подключения устройства к сети вставьте вилку сетевого шнура (19) в розетку.

Внимание!

Протечка элемента питания может стать причиной травм или повреждения устройства. Чтобы избежать повреждения, следуйте приведенным ниже инструкциям:

- устанавливайте элемент питания, соблюдая полярность («плюсом» вверх);
- вынимайте элемент питания, если устройство не будет использоваться в течение длительного времени;
- не разбирайте элемент питания, не подвергайте его воздействию высокой температуры;
- своевременно меняйте элемент питания.

Настройка даты и времени

- Подключите устройство к электрической сети.
- Нажмите и удерживайте кнопку (7), на дисплее начнет мигать символ года.
- Последовательно нажимая или удерживая кнопки (2) «▶» и (6) «◀», выберите нужный год.
- Нажмите кнопку (7). На дисплее начнет мигать числовое обозначение месяца.
- Используя кнопки (2) «▶» и (6) «◀», выберите нужный месяц.
- Нажмите кнопку (7). На дисплее начнет мигать числовое обозначение дня.
- Используя кнопки (2) «▶» и (6) «◀», выберите нужный день.
- Нажмите кнопку (7), на дисплее начнет мигать символ, обозначающий формат отображения времени: 24 часа (24 Hr) или 12 часов (12 Hr).
- Используя кнопки (2) «▶» и (6) «◀», выберите формат отображения времени (12Hr или 24Hr).

- Нажмите кнопку (7). На дисплее начнут мигать цифры часа.
- Используя кнопки (2) «▶» и (6) «◀», выберите нужный час.

Примечание: При отображении времени в формате 12 часов (12Hr), для установки времени после полудня последовательно нажимайте кнопку (2) «▶» и (6) «◀» до появления индикатора (26) «PM»

- Нажмите кнопку (7). На дисплее начнут мигать показания времени в минутах.
- Используя кнопки (2) «▶» и (6) «◀», установите время в минутах.
- Для завершения процедуры настройки нажмите кнопку (7).

Примечание: Если в течение 30 секунд во время настройки кнопки (2) «▶» и (6) «◀» не будут нажаты, произойдет возврат в режим отображения текущего времени.

Просмотр текущей даты

- Для просмотра даты в режиме отображения времени (радио выключено) нажмите кнопку (6) «◀».
- Последовательно нажимайте кнопку (6) «◀» для просмотра года, текущей даты и времени.

Перевод часов на летнее/зимнее время

- Подключите устройство к электрической сети.
- Нажмите и удерживайте кнопку (2) «▶» до изменения показаний времени.

Настройка будильников (1 и 2)

- В режиме отображения времени для просмотра настроек первого будильника нажмите кнопку (5) 1.
- В режиме просмотра настроек будильника, повторно нажмите и удерживайте кнопку (5) 1. На дисплее начнут мигать цифры часа.
- Используя кнопки (2) «▶» и (6) «◀», выберите требуемый час.
- Нажмите кнопку (5) 1. На дисплее начнут мигать цифры минут.
- Используя кнопки (2) «▶» и (6) «◀», выберите нужное значение минут.
- Нажмите кнопку (5) 1. На дисплее появятся мигающие символы режимов повтор будильника. Используя кнопки (2) «▶» и (6) «◀», выберите нужный режим:
 - 1-1 без повтора,
 - 1-5 повтор сигнала будильника с понедельника по пятницу,
 - 1-7 повтор сигнала будильника семь дней в неделю,
 - 6-7 повтор сигнала будильника в субботу и воскресенье.
- Нажмите кнопку (5) 1. Если Вы установили сигнал будильника без повтора (1-1), на дисплее появится числовое обозначение дня недели, в который должен сработать будильник. Используя кнопки (2) «▶» и (6) «◀» установите день, в который

должен сработать будильник (1- понедельник, 2- вторник и т.д.).

Нажмите кнопку (5) 1. На дисплее начнут мигать символы типа сигнала будильника. Используя кнопки (2) «▶» и (6) «◀», выберите нужный тип сигнала будильника: звуковой сигнал (символ «bu») или радио (отображается частота настройки).

Если в качестве сигнала будильника Вы выбрали «радио», нажмите кнопку (5) 1, на дисплее начнут мигать символы уровня громкости (от 1 до 15). Кнопками (2) «▶» и (6) «◀» настройте требуемый уровень громкости.

Примечание: Если в качестве сигнала пробуждения Вы хотите выбрать радио, то предварительно настройтесь на требуемую радиостанцию (см. «Прием радиостанций»).

- Нажмите кнопку (5) 1. На дисплее начнут мигать символы уровня яркости лампы-ночника (8). Настройте уровень яркости (от 1 до 10, OFF –лампа-ночник отключена) кнопками (2) «▶» и (6) «◀».



Примечание: Лампа-ночник (8) загорается за 5 минут до срабатывания будильника.

- Для завершения настройки первого будильника нажмите кнопку (5) 1.
- Повторите описанные выше действия для второго будильника (3) 2.

Примечание:

- Если в течение 30 секунд кнопки (2) «» и (6) ««» не будут нажаты, произойдет возврат в режим отображения текущего времени.

Включение/выключение будильников

- Для включения будильника (ов) в режиме отображения времени нажмите и удерживайте кнопку (5)  и/или (3)  до появления на дисплее индикаторов (25) «AL.1» и/или (24) «AL.2» соответственно.
- Для выключения будильника (ов) в режиме отображения времени нажмите и удерживайте соответствующую кнопку еще раз. Индикатор соответствующего будильника погаснет.

Повтор сигнала будильника

- Сигнал будильника можно отключить на 9 минут нажатием кнопки (9) «SNOOZE/SLEEP». Индикатор выбранного будильника будет мигать, через 9 минут сигнал будильника повторится.
- Для отключения звукового сигнала будильника нажмите кнопку (1) «».

Примечание:

- Вместе со звуковым сигналом будильника включается проектор. Для отключения проектора нажмите кнопку (18) «ON/OFF».
- **Сигнал будильника/радио будет звучать в течение 30**

минут, если вы не нажмете никаких кнопок.

Установка яркости дисплея

В режиме отображения времени повторно нажимая кнопку (9) «DIMMER», установите необходимую яркость дисплея.

Режим последовательного отображения

Вы можете включить функцию последовательного отображения показаний текущего времени, года, даты и температуры.

- Для активации функции в режиме просмотра времени (радио выключено) нажмите и удерживайте кнопку (15) «DISPLAY» до появления на дисплее символа «ON».
- Для отключения режима последовательного отображения нажмите и удерживайте кнопку (15) «DISPLAY» до появления на дисплее символа «OFF».

Автоматическое отключение дисплея

- Для активации функции нажмите и удерживайте кнопку (11) «M+/NAP» до появления индикатора (27) «». Дисплей будет отключаться через 15 секунд после нажатия кнопок.



Примечание: Функция не активна в режиме радио.

- Для отключения функции повторно нажмите и удерживайте

РУССКИЙ

вайте кнопку (11) «M+/NAP», индикатор (27) «» погаснет.

Таймер обратного отсчета

- В режиме отображения времени нажмите кнопку (11) «M+/NAP», на дисплее появится символ «p90», что означает срабатывание таймера обратного отсчета через 90 минут.
- Повторным нажатием кнопки (11) «M+/NAP» установите время срабатывания таймера от 10 до 90 минут с шагом в 10 минут.
- Для просмотра оставшегося времени нажмите кнопку (11) «M+/NAP» один раз.
- По истечении заданного времени прозвучит звуковой сигнал, для отключения которого нажмите кнопку (1) «».
- Для отмены данной функции повторно нажимайте кнопку (11) «M+/NAP» до появления на дисплее символа «OFF» или включите радио, нажав кнопку (1) «».

Просмотр показаний температуры

Для просмотра показаний встроенного термометра нажмите кнопку (7). Для изменения единиц измерения температуры (C/F), в режиме просмотра температуры нажмите кнопку (2) «» один раз.

Примечание: Термометр радиочасов работает в диапазоне 0-50°C.

Проецирование времени/температуры

- Включите проектор, нажав кнопку (18) «ON/OFF».
- Для фокусировки изображения поворачивайте регулятор проектора (10).
- Для поворота изображения на 180° нажмите кнопку (17) «180° FLIP».
- Для проецирования показаний термометра нажмите и удерживайте кнопку (17) «TIME/TEMP». Для возврата к проецированию показаний времени повторно нажмите и удерживайте кнопку (17).
- Для отключения проектора нажмите кнопку (18) «ON/OFF».



Примечание: Устройство проецирует изображение на потолок или стену затемненной комнаты. Расстояние проецирования составляет 90–270 см.



Примечание: Электромагнитные помехи могут оказывать влияние на работу устройства. В этом случае отключите устройство от источников питания, а затем подключите снова. При необходимости переместите или передвиньте прибор.



Лампа-ночник

- Включите лампу-ночник (8) нажатием на кнопку (12).
- Кнопками (13) и (14) регулируйте яркость освещения (от 1 до 10).
- Для выключения лампы-ночника (8) нажмите кнопку (12) ещё раз.

Прием радиостанций

- Подключите устройство к сети и нажмите кнопку (1) «», на дисплее загорится индикатор включения радио (23) «MHz».
- При помощи кнопок (2) «» и (6) «» настройтесь на желаемую радиостанцию.

Ручная настройка: последовательно нажимайте кнопки (2) «» и (6) «» для выбора желаемой радиостанции с шагом 0,1 МГц в режиме FM.

Автоматический поиск: нажмите и удерживайте кнопку (2) «» и (6) «» более 2-х секунд. Тунер начнет сканирование и автоматически остановит сканирование при нахождении ближайшего сильного сигнала от радиостанции.

- Для выключения радио нажмите кнопку (1) «».

Антенна (22)

Выберите положение проводной антенны (22) для наиболее качественного приема.



Регулировка уровня громкости

Для установки желаемого уровня громкости используйте кнопки (15) «+» и (16) «-».

Программирование радиостанций

Вы можете настроить и сохранить 10 радиостанций в диапазоне FM.

- Настройтесь на радиостанцию, которую вы хотите запрограммировать.

- Нажмите и удерживайте кнопку (11) «M+/NAP/MEM.SET» до появления мигающего символа «P-».
- Последовательно нажимая кнопки (2) «» и (6) «», выберите номер ячейки программирования.
- Нажмите еще раз кнопку (11) «M+/NAP/MEM.SET», чтобы сохранить выбранные настройки.
- Повторите выше описанные пункты для всех радиостанций, частоты которых Вы хотите сохранить в памяти радиочасов.
- Чтобы выбрать одну из предварительно запрограммированных радиостанций, в режиме радио последовательно нажмите кнопку (11).

Автоматическое выключение радио

Вы можете установить время, по истечении которого произойдет автоматическое выключение радио.

- В режиме радио нажмите кнопку (9) «SNOOZE/SLEEP». На дисплее отобразятся символы «90», что означает автоматическое отключение радио через 90 минут.
- Установите необходимое время автоотключения (90, 60, 30 или 15 минут) повторными нажатиями кнопки (9) «SNOOZE/SLEEP».

РУССКИЙ

- Для отключения функции повторно нажимайте кнопку (9) «SNOOZE/SLEEP» до появления на дисплее символа «OFF» или выключите радио, нажав кнопку (1) «».

Примечание: Электромагнитные помехи могут оказывать влияние на работу устройства. В этом случае отключите устройство от источников питания, а затем подключите снова. При необходимости переместите или передвиньте прибор.

ЧИСТКА И УХОД

- Перед чисткой отключите устройство от сети.
- Для чистки устройства используйте мягкую ткань.
- Запрещается использовать для этих целей жидкие или аэрозольные чистящие средства.

ХРАНЕНИЕ

- Перед тем, как убрать устройство на хранение, произведите его чистку.
- Храните устройство в сухом прохладном месте, недоступном для детей.

КОМПЛЕКТ ПОСТАВКИ

Радиочасы – 1 шт.
Инструкция – 1 шт.

ТЕХНИЧЕСКИЕ ХАРАКТЕРИСТИКИ

Напряжение питания: 220-240 В
~50Гц
Резервное питание: элемент питания типа «CR2032», 3В
Диапазон принимаемых частот FM: 87.5 – 108 МГц
Максимальная потребляемая мощность: 5 Вт

Производитель оставляет за собой право изменять характеристики прибора без предварительного уведомления.

Срок службы прибора - 3 года.





Данное изделие соответствует всем требуемым европейским и российским стандартам безопасности и гигиены.

Производитель: АН-ДЕР ПРО-ДАКТС ГмбХ, Австрия
Нойбаупортель 38/7А, 1070 Вена, Австрия
Сделано в Китае.

РАДІОГОДИННИК

Опис

1. Кнопка вмикання/вимикання радіо «»
2. Кнопка збільшення частоти настройки радіо / переводу годинника на літній/зимній час ►►
3. Кнопка включення/налаштування другого будильника 
4. Дисплей
5. Кнопка включення/налаштування першого будильника 
6. Кнопка зменшення частоти настройки радіо/відображення поточної дати ◀◀
7. Кнопка установки дати та часу / відображення температури
8. Лампа-нічника
9. Кнопка повтору сигналу будильника/автоматичного вмикання радіо / регулювання яскравості дисплея «SNOOZE/SLEEP/DIMMER»
10. Проектор з ручним фокусуванням
11. Кнопка програмування і перемикання радіостанцій /налаштування таймера зворотного відліку/автовідмикання дисплея «M+/NAP/MEM.SET»
12. Кнопка вмикання/вимикання лампи-нічника
13. Кнопка зменшення яскравості лампи-нічника
14. Кнопка збільшення яскравості лампи-нічника
15. Кнопка збільшення рівня гучності/вмикання/вимикання режиму послідовного відображення «+ /DISPLAY»
16. Кнопка зменшення рівня гучності «-»
17. Кнопка повороту проєційовано-

го зображення на 180°/настрої-ки режиму проєціювання «180° FLIP/TIME/TEMP»

18. Кнопка вмикання/вимикання проектора «ON/OFF»
19. Мережний кабель
20. Кришка батарейного відсіку резервного живлення
21. Температурний датчик
22. Провід FM-антени

Дисплей

23. Індикатор вмикання радіо «MHz»
24. Індикатора включення другого будильника «AL.2»
25. Індикатор включення першого будильника «AL.1»
26. Індикатор відображення часу попудні «PM»
27. Індикатор автовідмикання дисплея «»

ЗАХОДИ БЕЗПЕКИ

Перед початком експлуатації електроприладу уважно прочитайте цей посібник по експлуатації і збережіть його для використання в якості довідкового матеріалу.

Використовуйте пристрій лише по його прямому призначенню, як викладено в даній інструкції. Неправильне поводження з приладом може привести до його поломки, спричинення шкоди користувачеві або його майну.

- Переконайтеся, що робоча напруга приладу відповідає напрузі домашньої електромережі.
- Щоб уникнути виникнення пожежі або ураження електричним струмом не піддавайте пристрій дії дощу або вологи, не розміщуйте цей пристрій в умо-

вах підвищеної вологості (біля ванн, посудин з водою, кухонних раковин, пральних машин, поруч з плавальним басейном, у сирих підвалах тощо). Не допускайте попадання на пристрої крапель або бризок.

- Щоб уникнути виникнення пожежі або поразки електричним струмом не допускайте перевантаження розеток або подовжувачів, оскільки це може привести до пожежі або поразки електричним струмом.
- Встановіть цей пристрій так, щоб в разі несправності вилку мережевого шнура можна було негайно виїняти з розетки.
- Для додаткового захисту пристрою під час грози, а також в тих випадках, коли ви не збираєтесь використовувати його протягом довгого часу, відключіть пристрій від розетки електромережі. Це виключить вихід пристрою зі строю із-за ударів блискавки або стрибків напруги в електромережі.
- При відключенні пристрою беріться безпосередньо за вилку мережевого шнура, у жодному випадку не тягніть за шнур.
- Щоб уникнути удару електричним струмом не відкривайте корпус пристрою самостійно. Не ремонтуйте прилад і не вносьте до нього зміни. При виявленні несправностей відключіть прилад від мережі і зверніться до авторизованого сервісного центру.
- Встановіть пристрій в місцях з достатньою вентиляцією. Не

закривайте вентиляційні отвори приладу.

- Пристрій необхідно розмістити на рівній, стійкій поверхні, далеко від приладів з сильними магнітними полями, наприклад, від відео - і аудіо магнітофонів або великих колонок, оскільки силові лінії магнітного поля від цих приладів можуть викликати перешкоди в роботі пристрою.
- Не з'єднуйте FM - антену із зовнішньою антеною.
- Не розміщуйте пристрій поблизу джерел тепла, наприклад, радіаторів, електрообігрівачів, духовок, а також в місцях, схильних до дії прямих сонячних променів, надмірному запиленню, вібрації або механічним ударам. Не ставте на пристрій джерела відкритого полум'я, такі як свічки.
- Не допускайте попадання сторонніх предметів в отвори пристрою.
- Не дозволяйте дітям використовувати прилад як іграшки.
- Цей пристрій не призначений для використання дітьми та людьми з обмеженими можливостями. У виняткових випадках особа, відповідальна за їхню безпеку, має дати відповідні і зрозумілі інструкції про безпечне використання приладу і тієї небезпеки, яка може виникати при його неправильному використанні.
- З міркувань безпеки дітей не залишайте поліетиленові пакети, використовувани в якості упаковки, без нагляду.

- **Увага!** Не дозволяйте дітям грати з поліетиленовим пакетом або плівкою. **Загроза ядухи!**
- Зберігайте прилад в місцях, недоступних для дітей.

ПРИЛАД ПРИЗНАЧЕНИЙ ЛИШЕ ДЛЯ ПОБУТОВОГО ВИКОРИСТАННЯ

Підключення живлення

У разі транспортування або зберігання приладу при зниженій температурі необхідно витримати його при кімнатній температурі не менше двох годин.

- Переконайтеся, що робоча напруга пристрою відповідає напрузі домашній електричної мережі.
- Прилад обладнаний вбудованою батарейною системою резервного живлення, яка дозволяє в разі пропажі напруги в мережі змінного струму зберегти налаштування поточного часу, таймера, будильника і запрограмовані радіостанції. Як тільки напруга в мережі відновлюється, пристрій перемикається на живлення від електромережі.

Примітка: Спрацьовування будильника відбувається тільки при присутності напруги в електричній мережі.

- Відкрийте кришку батарейного відсіку (20), заздалегідь відкрутивши фіксуючий гвинт. Встановить елемент живлення CR2032 (не входить до комплекту постачання) «плюсом» вгору.
- Закрийте кришку батарейного відсіку (20) і закрутите гвинт.
- Для підключення пристрою до електромережі вставте вилку

мережевого шнура (19) в розетку.

Увага!

Протікання елемента живлення може стати причиною травм або пошкодження пристрою. Щоб уникнути пошкодження, слідуйте приведені нижче рекомендаціям:

- встановлюйте елемент живлення, дотримуючись полярності («плюсом» вгору);
- виймайте елемент живлення, якщо пристрій не використовувався протягом довгого часу;
- не розбирайте елемент живлення, не піддавайте його дії високої температури;
- своєчасно робіть заміну елемента живлення.

Настройка дати та часу

- Підключіть пристрій до електричної мережі.
- Натисніть і утримуйте кнопку (7), на дисплеї почне мигати символ року.
- Послідовно натискаючи або утримуючи кнопки (2) «▶» та (6) «◀», виберіть потрібний рік.
- Натисніть кнопку (7). На дисплеї почне блимати числове позначення місяця.
- Використовуючи кнопки (2) «▶» та (6) «◀», виберіть потрібний місяць.
- Натисніть кнопку (7). На дисплеї почне блимати числове позначення дня.
- Використовуючи кнопки (2) «▶» та (6) «◀», виберіть потрібний день.
- Натисніть кнопку (7), на дисплеї почне блимати символ, що

УКРАЇНСЬКА

позначає формат відображення часу: 24 години (24 Hr) або 12 годин (12 Hr).

- Використовуючи кнопки (2) «▶» та (6) «◀», виберіть формат відображення часу (12 Hr або 24 Hr).
- Натисніть кнопку (7). На дисплеї почнуть мигати цифри години.
- Використовуючи кнопки (2) «▶» та (6) «◀», виберіть потрібну годину

Примітка: При відображенні часу у форматі 12 годин (12 Hr), для установки часу пополудні послідовно натискайте кнопку (2) «▶» та (6) «◀» до появи індикатора (26) «PM».

- Натисніть кнопку (7). На дисплеї почнуть блимати свідчення часу в хвилинах.
- Використовуючи кнопки (2) «▶» та (6) «◀», встановите час в хвилинах.
- Для завершення процедури налаштування натисніть кнопку (7).

Примітка: Якщо протягом 30 секунд під час настроювання кнопки (2) «▶» та (6) «◀» не будуть натиснуті, станеться повернення в режим відображення поточного часу.

Перегляд поточної дати

- Для перегляду дати в режимі відображення часу (радіо вимкнене) натисніть кнопку (6) «◀».
- Послідовно натискуйте кнопку (6) «◀» для перегляду року, поточної дати і часу.

Переведення годинника на літній/зимній час



- Підключите пристрій до електричної мережі.

- Натисніть та утримуйте кнопку (2) «▶» до зміни показань часу.

Налаштування будильників (🕒 та 🕒)

- У режимі відображення часу для перегляду налаштувань першого будильника натисніть кнопку (5) 🕒.
- У режимі відображення налаштувань будильника повторно натисніть і утримуйте кнопку (5) 🕒. На дисплеї почнуть мигати цифри години.
- Використовуючи кнопки (2) «▶» та (6) «◀», виберіть необхідну годину.
- Натисніть кнопку (5) 🕒. На дисплеї почнуть мигати цифри хвилин.
- Використовуючи кнопки (2) «▶» та (6) «◀», виберіть потрібне значення хвилин.
- Натисніть кнопку (5) 🕒. На дисплеї з'являться мигаючі символи режимів повтору будильника. Використовуючи кнопки (2) «▶» та (6) «◀», виберіть потрібний режим:
 - 1-1 без повтору,
 - 1-5 повтор сигналу будильника з понеділка по п'ятницю,
 - 1-7 повтор сигналу будильника сім днів на тиждень,
 - 6-7 повтор сигналу будильника з суботу та неділю.
- Натисніть кнопку (5) 🕒. Якщо Ви встановили сигнал будильника без повтору (1-1), на дисплеї з'явиться числове позначення дня тижня, в який повинен спрацювати будильник. Використовуючи кнопки (2) «▶» та (6) «◀», встановіть день, в який повинен спрацювати



будильник (1 - понеділок, 2 - вівторок і т.д.).

- Натисніть кнопку (5) . На дисплеї почнуть блимати символи типа сигналу будильника. Використовуючи кнопки (2) «▶» та (6) «◀», виберіть потрібний тип сигналу будильника: звуковий сигнал (символ «b») або радіо (віدображується частота настройки).
- Якщо Ви вибрали сигнал будильника "радіо", натисніть кнопку (5) , на дисплеї почне мигати символ рівня гучності будильника (від 1 до 15). Кнопками (2) «▶» та (6) «◀» налаштуйте потрібний рівень гучності.

Примітка: Якщо в якості сигналу пробудження Ви хочете вибрати радіо, то заздалегідь налаштуйтеся на необхідну радіостанцію (див. «Приюм радіостанцій»).

- Натисніть кнопку (5) . На дисплеї почнуть блимати символи рівня яскравості лампи-нічника (8). Налаштуйте рівень яскравості (від 1 до 10 - лампа-нічник вимкнена) кнопками (2) «▶» та (6) «◀».



Примітка: Лампа-нічник (8) загоряється за 5 хвилин до спрацювання будильника.

- Для завершення налаштування першого будильника натисніть кнопку (5) .
- Повторить описані вище дії для другого будильника (3) .

Примітка:

- Якщо протягом 30 секунд кнопки (2) «▶» та (6) «◀» не будуть натиснені, станеться повернення в режим відображення поточного часу.

Включення/виключення будильників

- Для вмикання будильника (будильників) в режимі відображення часу натисніть та утримуйте кнопку (5)  та/або (3)  до появи на дисплеї індикаторів (25) «AL.1» та/або (24) «AL.2» відповідно.
- Для вимкнення будильника (будильників) в режимі відображення часу натисніть і утримуйте відповідну кнопку ще раз. Індикатор відповідного будильника згасне.

Повтор сигналу будильника

- Сигнал будильника можна відключити на 9 хвилин натисненням кнопки (9) «SNOOZE/SLEEP». Індикатор вибраного будильника блиматиме, через 9 хвилин сигнал будильника повториться.
- Для відключення звукового сигналу будильника натисніть кнопку (1) .

Примітка:

- Разом з звуковим сигналом будильника умикається проєктор. Для відключення проєктора натискуйте кнопку (18) «ON/OFF».
- Сигнал будильника/радіо звучатиме протягом 30 хвилин, якщо ви не натискуватимете жодних кнопок.

Установка яскравості дисплея

У режимі відображення часу повторно натискуючи кнопку (9) «DIMMER», встановіть необхідну яскравість дисплея.

УКРАЇНСЬКА

Режим послідовного відображення

Ви можете включити функцію послідовного відображення показань поточного часу, року, дати та температури.

- Для активації функції у режимі перегляду часу (радіо вимкнене) натисніть та утримуйте кнопку (15) «DISPLAY» до появи на дисплеї символу «ON».
- Для відключення режиму послідовного відображення натисніть і утримуйте кнопку (15) «DISPLAY» до появи на дисплеї символу «OFF».

Автоматичне відключення дисплея



- Для активації функції натисніть і утримуйте кнопку (11) «M+/NAP» до появи індикатора (27) «». Дисплей буде вимкнати через 15 секунд після натиснення кнопки.

Примітка: Функція неактивна в режимі радіо.

- Для відключення функції повторно натисніть і утримуйте кнопку (11) «M+/NAP», індикатор (27) «» погасне.

Таймер зворотного відліку

- У режимі відображення часу натисніть кнопку (11) «M+/NAP», на дисплеї з'явиться символ «p90», що означає спрацювання таймера зворотного відліку через 90 хвилин.
- Повторним натисненням кнопки (11) «M+/NAP» встановить час спрацювання таймера від 10 до 90 хвилин з кроком в 10 хвилин.

- Для перегляду часу, що залишився, натисніть кнопку (11) «M+/NAP» один раз.
- Після закінчення заданого часу прозвучить звуковий сигнал, для відключення якого натисніть кнопку (1) «».
- Для відміни даної функції повторно натисніть кнопку (11) «M+/NAP» до появи на дисплеї символу «OFF» або включите радіо, натиснувши кнопку (1) «».

Переглядання показань температури

Для переглядання показань вбудованого термометра натисніть кнопку (7).

Для змінування одиниць виміру температури (C/F) у режимі переглядання температури натисніть кнопку (2) «» один раз.

Примітка: Термометр радіогодинника функціонує у діапазоні 0-50°C.

Проеціювання часу / температури

- Увімкніть проектор, натиснувши на кнопку (18) «ON/OFF».
- Для фокусування зображення повертайте регулятор проектора (10).
- Для повороту зображення на 180° натисніть кнопку (17) «180° FLIP».
- Для проєціювання показань термометра натисніть і утримуйте кнопку (17) «TIME/TEMP». Для повернення до проєціювання показань часу повторно натисніть і утримуйте кнопку (17).
- Для відключення проектора натисніть кнопку (18) «ON/OFF».



Примітка: Пристрій проектує зображення на стелю або стіну затемненої кімнати. Відстань проектування складає 90–270 см.



Примітка: Електромагнітні перешкоди можуть робити вплив на роботу пристрою. В цьому випадку відключите пристрій від джерел живлення, а потім підключите знову. При необхідності перемістите або пересуньте пристрій.



Лампа-нічник

- Увімкніть лампу-нічник (8) натисненням на кнопку (12).
- Кнопками (13) та (14) регулюйте яскравість освітлювання (від 1 до 10).
- Для вимикання лампи-нічника (8) натисніть кнопку (12) ще раз.

Прийом радіостанцій

- Підключите пристрій до мережі і натисніть кнопку (1) «», на дисплеї загориться індикатор умикання радіо (23) «MHz».
- За допомогою кнопок (2) «» та (6) «» налаштуйтеся на бажану радіостанцію.

Ручне налаштування: послідовно натискуйте кнопки (2) «» та (6) «» для вибору бажаної радіостанції з кроком 0,1 МГц в режимі FM.

Автоматичний пошук: натискуйте і утримуйте більш 2-х секунд кнопку (2) «» та (6) «». Тюнер почне сканування і автоматично зупинить сканування при виявленні найближчого сильного сигналу від радіостанції.

- Для вимкнення радіо натисніть кнопку (1) «».

Антенa (22)



Виберіть положення проводової антени (22), щоб добитися найбільш якісного прийому.

Регулювання рівня гучності

Для установки бажаного рівня гучності використовуйте кнопки (15) «+» і (16) «-».

Програмування радіостанцій

Ви можете налаштувати і зберегти 10 радіостанцій у діапазоні FM.

- Налаштуйтеся на радіостанцію, яку ви хочете запрограмувати.
- Натискуйте і утримуйте кнопку (11) «M+/NAP/MEM.SET» до появи миготливого символу «P--».
- Послідовно натискуючи кнопки (2) «» та (6) «», виберіть номер вічки програмування.
- Натисніть ще раз кнопку (11) «M+/NAP/MEM.SET», щоб зберегти вибрані настройки.
- Повторите пункти, що описані вище, для всіх радіостанцій, частоти яких Ви хочете зберегти в пам'яті радіогодинника.
- Щоб вибрати одну із заздалегідь запрограмованих радіостанцій, в режимі радіо послідовно натискайте кнопку (11).

Автоматичне вимикання радіо

Ви можете встановити час, після закінчення якого станеться автоматичне вимикання радіо.

- У режимі радіо натисніть кнопку (9) «SNOOZE/SLEEP». На дисплеї відображатимуться символи «90», що означає автоматичне відключення радіо через 90 хвилин.

УКРАЇНСЬКА

- Встановіть необхідний час авто вимкнення (90, 60, 30 або 15 хвилин) повторними натисненнями кнопки (9) «SNOOZE/SLEEP».
- Для відключення функції повторно натискайте кнопку (9) «SNOOZE/SLEEP» до появи на дисплеї символу «OFF» або вимкнете радіо, натиснув кнопку (1) «».

Примітка: Електромагнітні перешкоди можуть робити вплив на роботу пристрою. В цьому випадку відключите пристрій від джерел живлення, а потім підключите знову. При необхідності перемістите або пересуньте пристрій.

ЧИЩЕННЯ ТА ДОГЛЯД

- Перед чищенням відключите пристрій від мережі.
- Для чищення пристрою використовуйте м'яку тканину.
- Забороняється використовувати для цих цілей рідкі або аерозольні чистячі засоби.

ЗБЕРІГАННЯ

- Перед тим, як прибрати пристрій на зберігання, зробіть його чищення.
- Зберігаєте пристрій в сухому прохолодному місці, недоступному для дітей.

КОМПЛЕКТ ПОСТАЧАННЯ

Радіогодинник – 1 шт.
Інструкція – 1 шт.

ТЕХНІЧНІ ХАРАКТЕРИСТИКИ

Напруга живлення: 220-240 В ~ 50 Гц
Резервне живлення: елемент живлення типа «CR2032», 3 В
Діапазон частот, що приймаються FM: 87.5 – 108 МГц
Максимальна споживана потужність: 5 Вт

Виробник залишає за собою право змінювати характеристики приладу без попереднього повідомлення.

Термін служби приладу - 3 роки.

Гарантія





Докладні умови гарантії можна отримати в дилера, що продав дану апаратуру. При пред'явленні будь-якої претензії протягом терміну дії даної гарантії варто пред'явити чек або квитанцію про покупку.



Даний виріб відповідає вимогам до електромагнітної сумісності, що пред'являються директивою 89/336/ЄЕС Ради Європи й розпорядженням 73/23 ЄЕС по низьковольтних апаратурах.

РАДИОСАҒАТ

Сипаттамасы

1. Құрылғыны қосу/сөндіру түймесі 
2. Радионы баптау жиілігін ұлғайту / сағатты жазғы/қысқы уақытқа ауыстыру түймесі 
3. Екінші оятқышты қосу/баптау түймесі 
4. Дисплей
5. Бірінші оятқышты қосу/баптау түймесі 
6. Радионы баптау жиілігін төмендету/ағымдағы уақытты көрсету түймесі 
7. Күнді және уақытты орнату /темперетаруаны көрсету түймесі
8. Түнгі лампа
9. Оятқыш сигналын қайталау/радионы автоматты түрде ажырату/ дисплей жарқындылығын реттеу түймесі «SNOOZE/SLEEP/DIMMER»
10. Фокустауды реттейтін проектор
11. Р а д и о с т а н ц и я л а р д ы бағдарламалау және ауыстырып қосу/кері санау таймерін баптау/дисплейді автоажырату түймесі «M+/NAP/MEM.SET»
12. Түнгі лампыны қосу/сөндіру түймесі
13. Түнгі лампының жарқындылығын азайту түймесі
14. Түнгі лампының жарқындылығын көбейту түймесі
15. Дауыстылық деңгейін арттыру/кезекпен көрсету режимін сөндіру түймесі «+/DISPLAY»
16. Дауыстылық деңгейін азайту түймесі «-»
17. Проекцияланатын көріністі 180° бұру/проекциялау режимін бап-

тау түймесі «180° FLIP/TIME/TEMP»

18. Проекторды қосу/өшіру түймесі «ON/OFF»
 19. Желілік сым
 20. Резервтік қуаттандыратын батарея бөлігінің қақпағы
 21. Температуралық датчик
 22. FM-антенна сымы
- ### Дисплей
23. Радионың қосылу көрсеткіші «MHz»
 24. Екінші оятқыштың қосылу көрсеткіші «AL.2»
 25. Бірінші оятқыштың қосылу көрсеткіші «AL.1»
 26. Түстен кейінгі уақытты көрсететін көрсеткіш «PM»
 27. Дисплейдің автоажыратылу көрсеткіші 

ҚАУІПСІЗДІК ШАРАЛАРЫ

Электрприборды пайдаланбас бұрын, осы пайдалану бойынша нұсқаулықты мұқият оқып шығыңыз да, оны нақтыамалық материал ретінде пайдалану үшін сақтап қойыңыз.

Құрылғыны осы нұсқаулықта мазмұндалғандай тікелей мақсаты бойынша ғана пайдаланыңыз. Приборды дұрыс қолданбау оның бұзылуына және пайдаланушыға немесе оның мүлкіне зиян келтіруге әкеп соғуы мүмкін.

- Құрылғының жұмыс кернеуі үйдегі желі кернеуіне сәйкес келетінін тексеріп алыңыз.
- Өрт қаупінің пайда болуын немесе электр тоғының соғу қаупін болдырмау үшін құрылғыны жаңбырдың немесе ылғалдың әсеріне ұшыратпаңыз,

ҚАЗАҚША

құрылғыны ылғалдығы жоғары жайда ұстамаңыз (ваннаның, суға толы ыдыстардың, ас үйдегі раковинаның, кір жуатын машинаның, жүзу бассейнінің жанында, ылғалды жертөлелерде және т.б.). Құрылғыға су тамшысының тиюін немесе оның шашырауын болдырмаңыз.

- Өрттің пайда болуын немесе электр тоғының соғу қаупін болдырмас үшін розеткаларға немесе ұзартқыш сымдарға артық кернеу түсірмеңіз, себебі бұл өртке немесе электр тоғының соғуына әкеп соғуы мүмкін.
- Бұл құрылғыны бұзылған жағдайда желі шнурын дереу розеткадан суырып тастауға болатындай етіп орнатыңыз.
- Құрылғыны найзағай болған кезде, сонымен бірге сіз оны ұзақ уақыт бойы пайдаланбайтын болған жағдайда, оны қосымша қорғау үшін құрылғыны электр желісінің розеткасынан ажыратып қойыңыз. Бұл найзағай соққыларының немесе электр желісіндегі кернеудің кенет өзгеруі себебінен құрылғының істен шығып қалуын болдырмайды.
- Құрылғыны ажырату үшін тікелей желі шнурының ашасынан тартпаңыз.
- Электр тоғының соғуын болдырмас үшін құрылғының корпусын өз бетіңізше ашпаңыз. Приборды жөндейсіз және оның құрамына өзгертулер енгізбеңіз. Ақаулар табылған

жағдайда приборды желіден ажыратыңыз да, рұқсаты бар сервис орталығына жолығыңыз.

- Құрылғыны жеткілікті түрде желдетілетін жерге орнатыңыз. Прибордың желдетілетін саңылауының бетін жаппаңыз.
- Құрылғыны тегіс, орнықты бетке, күшті магниттік өрістері бар, мысалы видео- және аудиоманитофондардан немесе үлкен колонкалардан алшақ жерге орналастыру қажет, себебі осы құрылғылардың магниттік өрісінің күш желілері құрылғы жұмысындағы кедергілерді тудыруы мүмкін.
- FM-антеннаны сыртқы антеннаға жалғамаңыз.
- Құрылғыны радиаторлар, электрожылытқыштар және үрмелі пештер сияқты жылу көздеріне жақын жерлерге, сондай-ақ тікелей күн сәулесі түсетін, қатты шаң жиналатын, дірілдейтін немесе механикалық соққыларға ұшырайтын жерлерге орналастырмаңыз. Құрылғының үстіне майшам сияқты ашық оты бар заттарды қоймаңыз.
- Құрылғының саңылауына бөтен заттардың түсіп кетуіне жол бермеңіз.
- Құрылғыны балаларға ойыншық ретінде пайдалануға бермеңіз.
- Бұл құрылғы балалар мен мүмкіндіктері шектеулі адамдардың пайдалануына арналмаған, ол тек, олардың қауіпсіздігіне жауап беретін адаммен, оларға қауіпсіз пайдалану туралы тиісті және түсінікті нұсқаулықтар мен

құрылғыны дұрыс пайдаланбаған жағдайда пайда болуы мүмкін қауіптер туралы түсінік берілген жағдайда ғана мүмкін.

- Балалар қауіпсіздігі тұрғысынан, қаптама ретінде пайдаланылатын полиэтилен пакеттерді қадағалаусыз қалдырмаңыз.
- **Назар аударыңыз!** Балаларға полиэтилен пакеттермен немесе үлдірмен ойнауға рұқсат бермеңіз. **Тұншығу қаупі!**
- Құрылғыны балалардың қолдары жетпейтін жерде сақтаңыз.

ҚҰРЫЛҒЫ ТЕК ТҰРМЫСТЫҚ ЖАҒДАЙДА ПАЙДАЛАНУҒА АРНАЛҒАН

Қуат көзін қосу

Құрылғыны төменгі температурада тасымалдаған немесе сақтаған кезде оны бөлмелік температурада кемінде екі сағат уақыт бойы ұстау керек.

- Құрылғының жұмыс кернеуі үйдегі электр желісінің кернеуіне сәйкес келетінін тексеріп алыңыз.
- Прибор кіріктіріп орнатылған сақтық қуат беретін батарей жүйесімен жабдықталған, ол айнаымалы тоқ желісінде кернеу жолғалып кеткен жағдайда ағымдағы уақыттың, таймердің, оятқыштың және бағдарламаланған радиостанциялардың реттеулерін сақтап қалуға мүмкіндік береді. Желідегі кернеу қалыпқа келтірілген жағдайда, құрылғы желінің қуат көзіне қайта қосылады.

Ескертпе: Оятқыш тек электр желісінде кернеу болған жағдайда іске қосылады.

- Бекіткіш винтті алдын ала бұрап шешіп, батарей бөлігінің қақпағын (20) ашыңыз. CR2032 қуат көзі элементін (жеткізу жинағына кірмейді) «плюсін» жоғары қаратып орнатыңыз.
- Батарей бөлігінің қақпағын (20) жабыңыз да, винтті бұраңыз.
- Құрылғыны желіге қосу үшін желі шнурының ашасын (19) розеткаға сұғыңыз.

Назар аударыңыз!

Қуат көзі элементінің ағып кетуі құрылғының бүлінуі немесе бұзылуы себебіне айналуы мүмкін. Бұзылуды болдырмас үшін, төменде келтірілген нұсқаулықтарды сақтаңыз:

- қуат көзі элементін полярлығын сақтай отырып орнатыңыз («плюсі» жоғары қаратылады);
- егер құрылғы ұзақ уақыт бойы пайдаланылмайтын болса, онда қуат көзі элементін алып тастаңыз;
- қуат көзі элементін бөлшектемеңіз, оны жоғары температура әсеріне ұшыратпаңыз;
- қуат элементін уақытылы ауыстырып отырыңыз.

Күн мен уақытты реттеу

- Құрылғыны электр желіге қосыңыз.
- Түймені (7) басып ұстап тұрыңыз, дисплейде жылдың символы жыпылықтай бастайды.
- (2) «▶» және (6) «◀» түймелерін кезек-кезек басып немесе ұстап тұрып, қажетті жылды таңдаңыз.
- (7) түймесін басыңыз. Дисплейде айдың сандық таңбасы жыпылықтай бастайды.

ҚАЗАҚША

- (2) «▶▶» және (6) «◀◀» түймелерін пайдалана отырып, қажетті айды таңдаңыз.
- (7) түймесін басыңыз. Дисплейде күннің сандық таңбасы жыпылықтай бастайды.
- (2) «▶▶» және (6) «◀◀» түймелерін пайдалана отырып, қажетті күнді таңдаңыз.
- (7) түймесін басыңыз, дисплейде уақытты көрсету форматын білдіретін символ жыпылықтай бастайды: 24 сағат (24Hr) немесе 12 сағат (12Hr).
- (2) «▶▶» және (6) «◀◀» түймелерін пайдаланып, уақытты көрсету форматын таңдаңыз (12Hr немесе 24Hr).
- (7) түймесін басыңыз. Дисплейде сағаттың сандары жыпылықтай бастайды.
- (2) «▶▶» және (6) «◀◀» түймелерін пайдалана отырып, қажетті сағатты таңдаңыз.

Ескертпе: Уақыт 12 сағат (12Hr) форматында көрсетілген кезде түстен кейінгі уақытты орнату үшін (2) «▶▶» немесе (6) «◀◀» түймелерін (26) «PM» көрсеткіші пайда болғанша басыңыз.

- (7) түймесін басыңыз. Дисплейде уақыттың минутпен көрсетілуі жыпылықтай бастайды.
- (2) «▶▶» және (6) «◀◀» түймелерін пайдаланып, минутпен көрсетілген уақытты орнатыңыз.
- Реттеу процедурасын аяқтау үшін (7) түймесін басыңыз.

Ескертпе: Егер баптау кезінде (2) «▶▶» немесе (6) «◀◀» түймелері 30 секунд ішінде басылмайтын болса, ағымдағы уақытты көрсету режиміне қайту жағдайы орын алады.

Ағымдағы күнді қарау

- Уақытты көрсету режимінде күнді қарау үшін (радио сөндірулі) (6) «◀◀» түймесін басыңыз.
- Жылды, ағымдағы күн мен уақытты көру үшін (6) «◀◀» түймесін қайта-қайта басыңыз.

Сағатты жазғы/қысқы уақытқа ауыстыру

- Құрылғыны электр желіге қосыңыз.
- (2) «▶▶» түймесін басып, уақыт көрсетімі өзгергенше ұстап тұрыңыз.

Оятқыштарды (1 және 2) баптау

- Уақытты көрсету режимінде бірінші оятқыш баптауларын қарау үшін (5) 1 түймесін басыңыз.
- Оятқыш баптауларын қарау режимінде (5) 1 түймесін қайтадан басып, ұстап тұрыңыз. Дислейде сағаттың сандары жыпылықтай бастайды.
- (2) «▶▶» және (6) «◀◀» түймелерін пайдалана отырып, қажетті сағатты таңдаңыз.
- (5) 1 түймесін басыңыз. Дислейде минуттың сандары жыпылықтай бастайды.
- (2) «▶▶» және (6) «◀◀» түймелерін пайдалана отырып, қажетті минут мәнін таңдаңыз.
- (5) 1 түймесін басыңыз. Дисплейде оятқышты қайталау режимдерінің жыпылықтайтын символдары пайда болады. (2) «▶▶» және (6) «◀◀» түймелерін пайдалана отырып, қажетті режимді таңдаңыз.

1-1 қайталаусыз,

1-5 оятқыш сигналын дүйсенбіден жұмаға дейін қайталау,

1-7 оятқыш сигналын аптасына жеті күн қайталау,

6-7 оятқыш сигналын сенбі және жексенбіде қайталау.

– (5)  түймесін басыңыз. Егер сіз оятқыш сигналын қайталаусыз (1-1) орнатсаңыз, дисплейде оятқыш іске қосылуы тиіс апта күнінің сандық таңбасы пайда болады. (2) «**▶▶**» және (6) «**◀◀**» түймелерді пайдаланып, күнді орнатыңыз, сол күні оятқыш іске қосылуы тиіс (1- дүйсенбі, 2- сейсенбі және т.с.с.).

– (5)  түймесін басыңыз. Дисплейде оятқыш сигналы типінің символдары жыпылықтай бастайды. (2) «**▶▶**» және (6) «**◀◀**» түймелерін пайдалана отырып, қажетті оятқыш сигналының типін таңдаңыз. дыбыстық сигнал («bu» символы) немесе радио (реттеу жиіліктері көрсетіледі).

– Егер оятқыш сигналы ретінде «радио» режимін таңдасаңыз, (5)  түймесін басыңыз, дисплейде дауыстылық деңгейінің символдары жыпылықтай бастайды (1-ден 15-ке дейін). (2) «**▶▶**» және (6) «**◀◀**» түймелері арқылы қажетті дауыстылық деңгейін баптаңыз.

Ескертпе: Егер ояту сигналы ретінде сіз радионын таңдағыңыз келсе, онда қажетті радиостанцияны алдын ала баптаңыз («Радиостанцияларды қабылдау» бөлімін қараңыз).

– (5)  түймесін басыңыз. Дисплейде түнгі лампа жарықтылығы деңгейінің символдары (8) жыпылықтай бастайды. Жарықтылық деңгейін (1-ден 10-ға дейін, OFF –түнгі лампа ажы-

ратулы) (2) «**▶▶**» және (6) «**◀◀**» түймелерімен баптаңыз.

Ескертпе: Түнгі лампа (8) оятқыш іске қосылғанша 5 минут бұрын жаңады.



– Бірінші оятқышты баптауды аяқтау үшін (5)  түймесін басыңыз.

– Жоғарыдағы әрекеттерді екінші оятқыш (3)  үшін қайталауға болады.

Ескертпе:

• Егер (2) «**▶▶**» немесе (6) «**◀◀**» түймелері 30 секунд ішінде басылмайтын болса, ағымдағы уақытты көрсету режиміне қайту жағдайы орын алады.

Оятқыштарды қосу/өшіру

– Оятқышты (оятқыштарды) уақытты көрсету режимінде қосу үшін (5)  және/немесе (3)  түймесін басып, дисплейде тиісінше (25) «AL.1» және/немесе (24) «AL.2» көрсеткіштері пайда болғанша ұстап тұрыңыз.

– Оятқышты (оятқыштарды) уақытты көрсету режимінде сөндіру үшін тиісті түймені тағы бір рет басып ұстап тұрыңыз. Тиісті оятқыштың көрсеткіші сөніп қалады.

Оятқыш сигналының қайталануы

– Оятқыш сигналын (9) «SNOOZE/SLEEP» түймесін басып 9 минутқа ажыратып қоюға болады. Таңдалған оятқыштың көрсеткіші жыпылықтап тұрады, 9 минуттан кейін оятқыш сигналы қайталанады.

– Оятқыштың дыбыстық сигналын ажырату үшін (1) «» түймесін басыңыз.

ҚАЗАҚША

Ескертпе:

- *Оятқыштың дыбыстық белгісімен бірге проекторда қосылады. Проекторды ажырату үшін «ON/OFF» (18) түймесін басыңыз.*
- *Оятқыш/радио сигналы ешбір түйме басылмаған жағдайда 30 минут бойы естіліп тұрады.*

Дисплей жарықтылығын орнату

Уақытты көрсету режимінде, «DIMMER» (9) түймесін қайта басып, дисплейдің қажетті жарықтығын орнатыңыз.

Кезекпен көрсету режимі

Ағымдағы уақыттың, жылдың, күннің және температураның көрсетімдерін кезекпен көрсету функциясын қосуға болады.

- Уақытты қарау режимінде (радио ажыратулы) осы функцияны іске қосу үшін (15) «DISPLAY» түймесін басып, дисплейде «ON» символы пайда болғанша ұстап тұрыңыз.
- Кезекпен көрсету режимін ажырату үшін (15) «DISPLAY» түймесін басып, дисплейде «OFF» символы пайза болғанша ұстап тұрыңыз.



Дисплейді автоматты түрде ажырату

- Бұл функцияны іске қосу үшін (11) «M+/NAP» түймесін басып, (27) «» көрсеткіші пайда болғанша ұстап тұрыңыз. Дисплей түймелер басылғаннан кейін 15 секундтан соң ажыратылады.

Ескертпе: Функция радио режимінде іске қосылмайды.

- Бұл функцияны ажырату үшін (11) «M+/NAP» түймесін қайта басып ұстап тұрыңыз, (27) «» көрсеткіші сөніп қалады.

Кері санау таймері

- Уақытты көрсету режимінде (11) «M+/NAP» түймесін басыңыз,) дисплейде «p90» символы пайда болады, бұл кері санау таймері 90 минуттан кейін іске қосылады дегенді білдіреді.
- «M+/NAP» (11) түймесін қайтадан басып, таймердің іске қосылу уақытын 10-нан 90 минутқа дейін 10 минуттық қадаммен орнатыңыз.
- Қалған уақытты қарау үшін (11) «M+/NAP» түймесін бір рет басыңыз.
- Белгіленген уақыт аяқталған кезде дыбыстық сигнал естіледі, оны ажырату үшін (1) «» түймесін басыңыз.
- Бұл функциядан бас тарту үшін (11) «M+/NAP» түймесін қайтадан дисплейде «OFF» символы шыққанша басыңыз немесе (1) «» түймесін басып радионы сөндіріңіз.

Температура көрсетімдерін қарау

Кіріктірілген термометр көрсетімдерін қарау үшін (7) түймесін басыңыз. Температураның өлшем бірліктерін (C/F) өзгерту үшін температураны қарау режимінде (2) «» түймесін бір рет басыңыз.

Ескертпе: Радиосағат термометрі 0-50°C ауқымында жұмыс істейді.

Уақытты/температураны проекциялау

- «ON/OFF» (18) түймесін басып проекторды қосыңыз.

- Көріністі айқындау үшін проектор реттегішін (10) бұраңыз.
- Көріністі 180° бұру үшін (17) «180° FLIP» түймесін басыңыз.
- Термометр көрсетімдерін проекциялау үшін (17) «TIME/TEMP» түймесін басып ұстап тұрыңыз. Уақыт көрсетімдерін проекциялауға қайту үшін (17) түймесін қайтадан басып ұстап тұрыңыз.
- Проекторды ажырату үшін «ON/OFF» (18) түймесін басыңыз.



Ескертпе: Құрылғы көріністі қараңғы бөлменің төбесіне немесе қабырғасына проекциялайды. Проекциялау қашықтығы 90-270 см құрайды.



Ескертпе: Электромагнитті кедергілер құрылғы жұмысына әсер етуі мүмкін. Мұндай жағдайда құрылғыны қуат қорегінің көздерінен ажыратыңыз да, қайта қосыңыз. Қажет болған жағдайда прибордың орнын ауыстырыңыз немесе оны әрі-бері қозғалтыңыз.



Түнгі лампа

- (12) түймесін басып, түнгі лампаны (8) қосыңыз.
- (13) және (14) түймелерімен жарық түсіру жарықтылығын реттеңіз (1-ден 10-ға дейін).
- Түнгі лампаны (8) ажырату үшін (12) түймесін тағы бір рет басыңыз.

Радиостанцияларды қабылдау

- Құрылғыны желіге қосыңыз және (1) «» түймесін басыңыз, дисплейде радионың қосылу көрсеткіші (23) «MHz» жанады.
- (2) «» және (6) «» түймелерінің көмегімен қалаған радиостанцияны таңдаңыз.

Қолмен реттеу: қалаған радиостанцияны таңдау үшін 0,1 МГц қадамымен FM режимінде (2) «» және (6) «» түймелерін кезекпен басыңыз.

Автоматты түрде іздеу: (2) «» және (6) «» түймесін 2 секундтан астам уақыт бойы басып ұстап тұрыңыз. Тюнер сканерлеуді бастайды да, радиостанциядан келіп тұрған жуықтағы күшті сигналды тапқан кезде автоматты түрде тоқтатады.

- Радионы сөндіру үшін «» (1) түймесін басыңыз.

Антенна (22)



Аса сапалы қабылдау үшін сымды антеннаның (22) күйін таңдаңыз.

Дауыс деңгейін реттеу

Қалаған дауыстылық деңгейін орнату үшін (15) «+» және (16) «-» түймелерін пайдаланыңыз.

Радиостанцияларды бағдарламалау

Сіз FM ауқымында 10 радиостанцияны ретке келтіріп, сақтап қоя аласыз.

- Өзіңіз бағдарламалағыңыз келген радиостанцияны реттеп алыңыз.
- (11) «M+/NAP/MEM.SET» түймесін басып, жыпылықтайтын «P--» символы шыққанға дейін ұстап тұрыңыз.
- (2) «» және (6) «» түймелерін кезекпен-кезек басып, бағдарламалайтын ұяшық нөмірін таңдаңыз.
- Таңдалған реттеуді сақтау үшін «M+/NAP/MEM.SET» (11) түймесін тағы бір рет басыңыз.
- Өзіңіз радиосағаттың жадында сақтағыңыз келген барлық радиостанциялар үшін жоғарыда суреттелген тармақтарды қайталаңыз.

ҚАЗАҚША

- Алдын ала бағдарламаланған радиостанциялардың біреуін таңдап алу үшін радио режимінде (11) түймесін кезек-кезек басыңыз.

Радионың автоматты түрде сөндірілуі

Сіз радио автоматты түрде сөнділетін уақытты орната аласыз.

- Радио режимінде «SNOOZE/SLEEP» (9) түймесін басыңыз. Дисплейде «90» символы пай болады, бұл радио 90 минуттан кейін автоматты түрде сөндіріледі дегенді білдіреді.
- «SNOOZE/SLEEP» (9) түймелерін қаталап басу арқылы қажетті автоажыратылатын уақытты (90, 60, 30 немесе 15 минут) орнатыңыз.
- Бұл функцияны ажырату үшін қайтадан «SNOOZE/SLEEP» (9) түймесін дисплейде «OFF» символы шыққанша басыңыз немесе (1) «» түймесін басып радионы сөндіріңіз.

Ескертпе: *Электромагнитті кедергілер құрылғы жұмысына әсер етуі мүмкін. Мұндай жағдайда құрылғыны қуат қорегінің көздерінен ажыратыңыз да, қайта қосыңыз. Қажет болған жағдайда прибордың орнын ауыстырыңыз немесе оны әрі-бері қозғалтыңыз.*

ТАЗАРТУ ЖӘНЕ КҮТІМ

- Тазаламас бұрын құрылғыны желіден ажыратыңыз.
- Құрылғыны тазалау үшін жұмсақ матаны пайдаланыңыз.
- Бұл мақсат үшін сұйық және аэрозольді тазартқыш заттарды пайдалануға тыйым салынады.

САҚТАУ

- Құрылғыны сақтауға алып қоймас бұрын, оны тазалап алыңыз.
- Құрылғыны қолғақ, салқын, балалардың қолдары жетпейтін жерде сақтаңыз.

ЖЕТКІЗУ ЖИНАҒЫ

Радиосағат – 1 дн.

Нұсқаулық – 1 дн.

ТЕХНИКАЛЫҚ СИПАТТАРЫ

Қуат көзінің кернеуі: 220-240 В ~50Гц

Сақтық қуат көзі: «CR2032» типті қуат көзі, 3В

Қабылдайтын жиіліктердің FM ауқымы: 87,5 – 108 МГц

Максималды қажет ететін қуаты: 5 Вт

Өндіруші прибордың сипаттарын алдын ала хабарламай өзгерту құқығына ие болып қалады.

Прибордың қызмет ету мерзімі – 3 жыл.

Гарантиялық міндеттілігі





Гарантиялық жағдайдағы қаралып жатқан бөлшектер дилерден тек сатып алынған адамға ғана беріледі. Осы гарантиялық міндеттілігіндегі шағымдалған жағдайда төлеген чек немесе квитанциясын көрсетуі қажет.

Бұл тауар EMC – жағдайларға сәйкес келеді негізгі Міндеттемелер 89/336/ЕЕС Дерективаның ережелеріне енгізілген Төменгі Ережелердің Реттелуі (73/23 ЕЕС)



RADIOLI SOAT

Asosiy qismlari

1. Radioni ishlatadigan/o'chiradigan tugma 
2. Radio to'lqini topiladigan oraliqni oshiradigan/soatni yozgi/qishgi vaqtga o'tkazadigan tugma 
3. Ikkinchi qo'ng'iroqni ishlatadigan/to'g'rilyadigan tugma 
4. Display
5. Birinchi qo'ng'iroqni ishlatadigan/to'g'rilyadigan tugma 
6. Radio to'lqin topiladigan oraliqni kamaytiradigan/sanani ko'rsatadigan tugma 
7. Sana va vaqt to'g'rilanadigan/haroratni ko'rsatadigan tugma
8. Tungi chiroq
9. Qo'ng'iroq chalinishini qaytaradigan/radioni o'zi o'chiradigan/display yorug'ligini o'zgartiradigan tugma «SNOOZE/SLEEP/DIMMER»
10. Tiniqlikni o'zgartiradigan murvatli proektor
11. Radiostansiyalarni dasturga kiritadigan, o'tkazadigan/vaqtini teskari hisoblaydigan taymer ishlatiladigan/displayni o'zi o'chiradigan tugma «M+/NAP/MEM.SET»
12. Tungi chiroqni yoqadigan/o'chiradigan tugma
13. Tungi chiroq yorug'ligini kamaytiradigan tugma
14. Tungi chiroq yorug'ligini ko'paytiradigan tugma
15. Ovozini ko'taradigan/ketma-ket ko'rsatish usulini ishlatadigan/o'chiradigan tugma «+/DISPLAY»
16. Ovozini pasaytiradigan tugma «-»
17. Proeksiya qilingan tasvirni 180° aylantiradigan/proeksiya usulini to'g'rilyadigan tugma «180° FLIP/TIME/TEMP»
18. Proektorni ishlatadigan/o'chiradigan tugma «ON/OFF»
19. Elektrga ulanadigan sim
20. Qo'shimcha quvvat berish uchun batareya solinadigan bo'lma qopqog'i
21. Harorat datchigi
22. FM antenna simi

Display

23. Radio ishlayotgani ko'rsatgichi «MHz»
24. Ikkinchi qo'ng'iroq ishlayotgani ko'rsatgichi «AL.2»
25. Birinchi qo'ng'iroq ishlayotgani ko'rsatgichi «AL.1»
26. Tushdan keyingi vaqt ko'rsatilayotgani ko'rsatgichi «PM»
27. Display o'zi o'chishi ko'rsatgichi 

EHTIYOT CHORALARI

Elektr jihazini ishlatishdan oldin qo'llanmasini diqqat bilan o'qib chiqing, keyinchalik kerak bo'lganda o'qib bilish uchun qo'llanmasini saqlab olib qo'ying.

Jihazni faqat bevosita maqsadiga muvofiq, qo'llanmasida aytilgandek ishlatang. Jihaz noto'g'ri ishlatilsa buzilishi, foydalanuvchi yoki uning mulkiga zarar qilishi mumkin.

- Jihaz ishlaydigan tok kuchi uyingiz elektr tarmog'idagi tok

O'ZBEKCHA

kuchiga to'g'ri kelishini tekshirib ko'ring.

- Yong'in chiqimasligi, tok urmasligi uchun jihozga yomg'ir yoki suv tekkizmang, jihozni namlik ko'p bo'ladigan joyga (vanna, suv solingan idishlar, oshxona idish yuvgichi, kir yuvish mashinasi, suzish havzasi, zax yerto'la va hk yaqiniga) qo'ymang. qo'ymang. Jihozga tomchi tekkizmang, suv sachratmang.
- Yong'in chiqimasligi yoki tok urmaslii uchun rozetka yoki uzaytgichga ortiqcha yuk tushirmang, sababi bunday qilish yong'in chiqishi yoki tok urishiga sabab bo'lishi mumkin.
- Jihozni biror joyi buzilsa elektr vilkasini rozetkadan tez chiqarib olish mumkin bo'ladigan qilib qo'ying.
- Jihozni qo'shimcha himoya qilish uchun, chaqmoq chaqayotganda yoki ko'proq vaqt ishlatilmaydigan bo'lsa, jihozni elektrdan ajratib qo'ying. Shunda chaqmoq urganda yoki elektr tarmog'idagi quvvat birdan ko'payib ketganda jihoz buzilmaydi.
- Jihozni elektrdan ajratganda elektr vilkasidan ushlab torting, hech qachon elektr shnuridan ushlab tortmang.
- Tok urmasligi uchun jihoz korpusini o'zingiz ochmang. Jihozni ta'mirlamang, uning biror qismini o'zgartirmang. Biror joyi buzilgan bo'lsa jihozni elektrdan ajratib vakolatli xizmat markaziga olib boring.
- Jihozni havo yaxshi aylanadigan joyga qo'ying. Jihozning havo kiradigan joylarini berkitib qo'ymang.
- Jihozni tekis, qimirlamaydigan, magnit maydoni kuchli bo'ladigan jihozlardan, masalan, video-audio magnitofonlar yoki katta kolonkalar va shunga o'xshashlardan uzoqroqqa qo'ying, sababi bu jihozlari magnit maydonidagi quvvat liniyasi jihoz ishlashiga ta'sir qilishi mumkin.
- FM antennani tashqi antennaga ulamang.
- Jihozni o'zidan issiq chiqaradigan jihozlar, masalan, radiatorlar, elektr isitgichlar, duxovkalar yaqiniga, quyosh nuri tushadigan, chang ko'p bo'ladigan, titraydigan yoki mexanik urilishi mumkin bo'lgan joylarga qo'ymang. Jihozga shuningdek ochiq olov manbaalarini, misol uchun, sham qo'ymang.
- Jihozning ochiq joylariga yot jismlarni kiritmang.
- Bolalar jihozni o'yinchoq qilib o'ynashlariga ruxsat bermang.
- Bolalar bilan imkoniyati cheklangan insonlarning xavfsizligi uchun javob beradigan insonlar ularga jihozni xavfsiz ishlatish qoidalarini to'g'ri va tushunarli qilib o'rgatishmagan va noto'g'ri ishlatilganda qanday xavf bo'lishi mumkinligini tushuntirishmagan bo'lishsa jihoz bolalar va imkoniyati cheklangan insonlarning ishlatishiga mo'ljallanmagan.

- Bolalarni ehtiyot qilish uchun o'rashga ishlatilgan polietilen xaltalarni qarovsiz qoldirmang.
- **Diqqat!** Bolalar polietilen xalta yoki o'rashga ishlatilgan plyonkani o'ynashlariga ruxsat bermang.
Bo'g'ilish xavfi bor!
- Jihozni bolalarning qo'li yetmaydigan joyga olib qo'ying.

JIHOZ FAQAT UYDA ISHLATISHGA MO'ljALLANGAN

Elektrga ulash

Jihoz sovuq havoda olib kelingan yoki turgan bo'lsa ishlatishdan oldin kamida ikki soat xona haroratida turishi kerak.

- Jihoz ishlaydigan tok kuchi uyingiz elektr tarmog'idagi to kuchiga to'g'ri kelishini tekshirib ko'ring.
- O'zgaruvchan tok tizimiga keladigan elektr uzilganda soat, taymer, qo'ng'iroq chalinadigan vaqt va dasturlab qo'yilgan radiostansiyalarni saqlashi uchun jihozga qo'shimcha quvvat beradigan batareya qo'yilgan. Tizimga elektr kelishi bilan jihoz elektr tarmog'idan quvvat olib ishlashga o'tadi.

Eslatma: Elektr tarmog'ida tok bo'lgandagina qo'ng'iroq chalinadi.

- Mahkamlaydigan vintini bo'shatib batareya solinadigan bo'lma qopqog'ini (20) oching. Manfiy tomonini yuqoriga qilib CR2032 turidagi batareya qo'ying (jihozga qo'shib berilmaydi).
- Batareya solinadigan bo'lma qopqog'ini (20) yopib vint bilan mahkamlab qo'ying.

- Jihozni elektrga ulash uchun elektr shnuridagi (19) vilkani rozetkaga ulang

Diqqat!

Batareya oqsa inson jarohatlanishi yoki jihoz buzilishi mumkin. Jihoz buzilmasligi uchun quyidagi tavsiyalarga amal qiling:

- batareyani manfiy va musbat tomonlarini to'g'rilab qo'ying (manfiy tomoni yuqoriga qaragan bo'lishi kerak);
- agar jihoz ko'p vaqt ishlatilmaydigan bo'lsa batareyasini chiqarib olib qo'ying;
- batareyani qismlarga ajratmang, baland harorat ta'sir qildirmang;
- batareyani vaqtda almashtirib turing.

Sana bilan soatni to'g'rilash

- Jihozni elektrga ulang.
- Tugmasini (7) bosib ushlab turing, displeyda yil raqami o'chib-yona boshlaydi.
- (2) «▶▶» va (6) «◀◀» tugmalarni ketma-ket bosib yoki bosib ushlab yilni to'g'rilang.
- Tugmasini (7) bosing. Displeyda oy raqami o'chib-yona boshlaydi.
- (2) «▶▶» va (6) «◀◀» tugmalar bilan oyni to'g'rilang.
- Tugmasini (7) bosing. Displeyda kun raqami o'chib-yona boshlaydi.
- (2) «▶▶» va (6) «◀◀» tugmalar bilan kunni to'g'rilab qo'ying.
- Tugmasini (7) bosing, displeyda vaqt ko'rsatiladigan usul belgilari o'chib-yona boshlaydi: 24 soat

O'ZBEKCHA

- (24Hr) yoki 12 soat (12Hr)
 - (2) «▶▶» va (6) «◀◀» tugmalar bilan vaqt ko'rsatiladigan usulni tanlang: (12Hr yoki 24Hr).
 - Tugmasini (7) bosong. Displayda soat raqamlari o'chib-yona boshlaydi.
 - (2) «▶▶» va (6) «◀◀» tugmalar bilan soatni to'g'rilab qo'ying.
- Eslatma:** Vaqt 12 soat (12Hr) usulida ko'rsatiladigan bo'lsa tushdan keyingi vaqtni belgilash uchun, «PM» ko'rsatgichi (26) ko'ringuncha, ketma-ket (2) «▶▶» va (6) «◀◀» tugmalarni bosong
- Tugmasini (7) bosong. Displayda daqiqa raqami o'chib-yona boshlaydi.
 - (2) «▶▶» va (6) «◀◀» tugmalar bilan daqiqani to'g'rilab qo'ying.
 - To'g'rilashni tugatish uchun tugmasini (7) bosong.

Eslatma: Agar vaqt to'g'rilanayotganda (2) «▶▶» va (6) «◀◀» tugmalar 30 sekund bosilmasa jihoz soatni ko'rsatish holatiga qaytib ishlaydi.

Sanani ko'rish

- Vaqt ko'rsatilayotganda sanani ko'rish uchun (radio o'chirilgan) «◀◀» tugmasini (6) bosong.
- Yil, sana va vaqtni ko'rish uchun «◀◀» tugmasini (6) ketma -ket bosong.



Soatni yozg/qishgi vaqtga o'tkazish

- Jihozni elektrga ulang.
- Soat o'zgarguncha «▶▶» tugmasini (2) bosib ushlab turing.

Qo'ng'iroq chalinadigan vaqtga qo'yish (1 va 2)

- Birinchi qo'ng'iroq chalinadigan vaqtni ko'rish uchun vaqt ko'rsatilayotganda (1) tugmasini (5) bosong.
- Qo'ng'iroq chalinadigan vaqt ko'ringanda (1) tugmasini (5) ketma-ket bosong yoki bosib ushlab turing. Displayda soat raqami o'chib-yona boshlaydi.
- (2) «▶▶» va (6) «◀◀» tugmalar bilan qo'ng'iroq chalinadigan soatni to'g'rilab qo'ying.
- (1) tugmasini (5) bosong. Displayda daqiqa raqami o'chib-yona boshlaydi.
- (2) «▶▶» va (6) «◀◀» tugmalar bilan qo'ng'iroq chalinadigan daqiqani to'g'rilab qo'ying.
- (1) tugmasini (5) bosong. Displayda o'chib-yonib qo'ng'iroq qayta chalinishini bildiradigan belgi ko'rinadi. (2) «▶▶» va (6) «◀◀» tugmalarni bosib kerakli usulni tanlang:
 - 1-1 qaytarilmaydi,
 - 1-5 dushanbadan jumagacha qo'ng'iroq qayta chalinadi,
 - 1-7 haftada yetti kun qo'ng'iroq qayta chalinadi.
 - 6-7 shanba va yakshanba kunlari qo'ng'iroq qayta chalinadi.
- (1) tugmasini (5) bosong. Agar qo'ng'iroq qayta chalinmaydigan (1-1) qilib qo'yilgan bo'lsa displayda qo'ng'iroq chalinadigan hafta kuni ko'rinadi. (2) «▶▶» va (6) «◀◀» tugmalar bilan qo'ng'iroq chalinadigan kunni to'g'rilab



qo'ying (1 – dushanba, 2 – seshanba va hk.)

-  tugmasini (5) bosib. Displayda qo'ng'iroq chalinadigan usul belgisi o'chib-yona boshlaydi. (2) «▶▶» va (6) «◀◀» tugmalar bilan qo'ng'iroq chalinadigan usulni tanlang: ovoz eshitiladi («bu» belgisi) yoki radio eshitiladi (qaysi to'lqinga to'g'rilab qo'yilgani ko'rinadi).
- Agar qo'ng'iroq o'rniga «radio» eshitletishini xohlasangiz  tugmasini (5) bosib, displayda qo'ng'iroq balandligi belgisi o'chib-yona boshlaydi (1 dan 15 gacha). (2) «▶▶» va (6) «◀◀» tugmalar bilan qo'ng'iroq balandligini to'g'rilab qo'ying.

Eslatma: Agar qo'ng'iroq o'rniga radio ovozini eshitletish uyg'onmoqchi bo'lsangiz oldin kerakli radiostansiyaga to'g'rilab qo'yish kerak bo'ladi («Radiostansiyalarni qabul qilish» bo'limida aytilgan).

-  tugmasini (5) bosib. Displayda tungi chiroq (8) yorug'ligi belgisi o'chib yona boshlaydi. (2) «▶▶» va (6) «◀◀» tugmalar bilan yorug'lik qanday bo'lishini belgilab qo'ying (1 dan 10 gacha, OFF – tungi chiroq o'chirilgan)



Eslatma: Tungi chiroq (8) qo'ng'iroq chalinishidan 5 daqiqa oldin yonadi.

- Birinchi qo'ng'iroq to'g'rilanishini tugatish uchun  tugmasini (5) bosib
- Ikkinchi  qo'ng'irog'ini (3) to'g'rilash uchun yuqorida aytilganlarni qaytarasiz.

Eslatma:

- Agar 30 sekundda (2) «▶▶» va (6) «◀◀» tugmalar bosilmasa jihoz vaqtini ko'rsatishga o'tib ishlaydi.

Qo'ng'iroqlarni ishlatish/o'chirish

- Qo'ng'iroq(lar)ni ishlatish uchun vaqt ko'rsatilayotganda displayda «AL.1» (25) va/yoki «AL.2» (24) belgilari ko'ringuncha  (5) va/ yoki  (3) tugmalarini bosib ushlab turing.
- Qo'ng'iroq(lar) ni o'chirish uchun vaqt ko'rsatilayotganda shu tugmalarni yana bir marta bosib ushlab turing. Tegishli qo'ng'iroq ko'rsatgichi o'chadi.

Qayta qo'ng'iroq chalinishi

- «SNOOZE/SLEEP» tugmasini (9) bosib qo'ng'iroq chalinishini 9 daqiqaga o'chirib qo'ysa bo'ladi. Tanlangan qo'ng'iroq ko'rsatgichi o'chib-yona boshlaydi va 9 daqiqadan so'ng yana qo'ng'iroq chalinadi.
- Qo'ng'iroq ovozini o'chirish uchun  tugmasini (1) bosib.

Eslatma:

- Qo'ng'iroq chalinganda proektor ham yorishadi. Proektorni o'chirish uchun «ON/OFF» tugmasini (18) bosib.
- Agar birorta ham tugma bosilmasa qo'ng'iroq 30 daqiqa chalinadi/radio eshitletadi.

Display yorug'ligini o'zgartirish

Vaqt ko'rsatilayotganda «DIMMER»

O'ZBEKCHA

(9) tugmasini ketma-ket bosib displey yorug'ligini o'zingiz xohlagandek qilib o'zgartirib qo'ying.

Birin ketin ko'rsatish usulida ishlatish

Jihozni soat, yil, kun va harorat birin-ketin ko'rsatiladigan qilib to'g'rilab qo'yishingiz mumkin.

- Bu usul ishlashi uchun jihaz vaqtini ko'rsatayotganda (radio o'chirilgan bo'ladi) displeyda «ON» yozuvi ko'ringuncha «DISPLAY» (15) tugmasini bosib ushlab turing.
- Birin ketin ko'rsatish usulida ishlashini to'xtatish uchun displeyda «OFF» yozuvi ko'ringuncha «DISPLAY» (15) tugmasini bosib ushlab turing.

Displey o'zi o'chishi



- Bu usul ishlashi uchun «» ko'rsatgichi (27) ko'ringuncha «M+/NAP» tugmasini (11) bosib ushlab turing. Tugma bosilgandan keyin 15 sekundda displey o'chadi.

Eslatma: Radiyo yoqilgan bo'lsa jihazning bu xususiyati ishlamaydi.

- Jihaz bu xususiyatini o'chirish uchun «M+/NAP» tugmasini (11) yana bir marta bosing, ko'rsatgich «» (27) o'chadi.

Teskari hisoblaydigan taymer

- Vaqt ko'rsatilayotganda «M+/NAP» tugmasini (11) bosing, 90 daqiqadan keyin taymer teskari hisoblashini bildirib displeyda «n90» belgisi ko'rinadi.

- «M+/NAP» tugmasini (11) qayta bosib, 10 daqiqa oraliqda, taymer ishlaydigan vaqtini 10 daqiqadan 90 daqiqagacha qo'ying.
- Qolgan vaqtini ko'rish uchun «M+/NAP» tugmasini (11) bir marta bosing.
- Belgilangan vaqt o'tganidan keyin ovoz eshutiladi, ovozni o'chirish uchun «» tugmasini (1) bosing.
- Jihaz bu usulda ishlashini bekor qilish uchun, displeyda «OFF» yozuvi ko'ringuncha «M+/NAP» tugmasini (11) bosing yoki «» tugmasini (1) bosib radioni ishlatish.

Haroratni bilish

Jihozga qo'yilgan termometr ko'rsatadigan haroratni bilish uchun tugmasini (7) bosing.

Harorat ko'rsatiladigan birlikni (C/F) o'zgartirish uchun harorat ko'rsatilayotganda «» tugmasini (2) bir marta bosing.

Eslatma: Radioli soatdagi termometr haroratni 0-50°C oraliqda ko'rsatadi.

Vaqtni/haroratni proeksiya qilishi

- «ON/OFF» tugmasini (18) bosib proektorni ishlatish.
- Tasvirni tiniqlashtirish uchun proektor murvatini (10) burang.
- Tasvir 180° daraja aylanishi uchun «180° FLIP» tugmasini (17) bosing.
- Termometr ko'rsatgichi proeksiya qilinishi uchun «TIME/TEMP» tugmasini (17) bosib ushlab turing. Vaqt proeksiya qilinishi uchun

esa yana shu tugmani (17) bosib ushlab turing.

- Proektorni o'chirish uchun «ON/OFF» tugmasini (18) bosing.



Eslatma: Jihoz tasvirni qorong'u xonadagi shiftga yoki devorga tushiradi. Proeksiya 90-270 cm oraliqqa tushadi.



Eslatma: Elektromagnit xalaqit berish jihazning ishlashiga ta'sir qilishi mumkin. Shunday bo'lganda jihazni elektrdan ajrating, so'ng yana elektrga ulang. Zarur bo'lsa jihazning joyini o'zgartiring.



Tungi chiroq

- Tugmasini (12) bosib tungi chiroqni (8) yoqing.
- Tugmalarini (13) va (14) bosib yorug'ligini (1 dan 10 gacha) o'zgartiring.
- Tungi chiroqni (8) o'chirish uchun tugmasini (12) yana bir marta bosing.

Radiostansiyalarni qabul qilish

- Jihazni elektrga ulab  tugmasini (1) bosing, displeyda radio ishlayotganini bildirib «MHz» yozuvi (23) ko'rinadi.
-  (2) va  (6) tugmalari bilan kerakli radiostansiyani toping.

Qo'lda to'g'rilash: 0,1 MHz oraliqda FM to'liqinidagi radiostansiyani topish uchun  (2) va  (6) tugmalarini bosing.

Avtomatik qidirish:  (2) va  (6) tugmalarini 2 sekunddan ko'p b osib ushlab turing. Tyuner to'liqin qidirishni boshlaydi va yaqin

radiostaniyadan kelayotgan kuchliroq radio to'liqinni topganda o'zi to'xtaydi.

- Radioni o'chirish uchun  tugmasini (1) bosing.

Antenna (22)



To'liqin yaxshiroq qabul qilinishi uchun simli antennani (22) to'g'rilab qo'ying.

Ovoz balandligini o'zgartirish

«+» (15) va «-» (16) tugmalarini bosib ovoz balandligini o'zingiz xohlagandek o'zgartirasiz.

Radiostansiyalarni dasturga kiritish

FM diapazonidagi 10 radiostansiyani topib jihaz xotirasiga kiritib qo'yishingiz mumkin.

- Dasturga kiritmoqchi bo'lgan radiostansiyaga o'ting.
- O'chib-yonayotgan «P-» yozuvi ko'ringuncha «M+/NAP/MEM.SET» tugmasini (11) bosib ushlab turing.
-  (2) va  (6) tugmalarini ketma-ket bosib dasturlanadigan katak raqamini tanlang.
- Tanlangan to'g'rilash saqlanishi uchun «M+/NAP/MEM.SET» tugmasini (11) yana bir marta bosing.
- Boshqa to'liqindagi radiostansiyalarni radioli soat xotirasiga kiritib qo'yish uchun yuqorida aytilganlarni qaytaring.
- Dasturga kiritilgan radiostansiyaga o'tish uchun, radio ishlayotganda, jihaz tugmasini (11) bosing.

O'ZBEKCHA

Radioning o'zi o'chishi

Radio qancha vaqtdan keyin o'zi o'chishini belgilab qo'yishingiz mumkin.

- Radio ishlayotganda «SNOOZE/SLEEP» tugmasini (9) bosib. Displayda «90» soni ko'rinib radio 90 daqiqadan keyin o'zi o'chishini bildiradi.
- «SNOOZE/SLEEP» tugmasini (9) ketma-ket bosib radio o'zi o'chadigan vaqtni (90, 60, 30 yoki 15 daqiqa) belgilab qo'ying.
- Belgilangan vaqtni bekor qilish uchun, displayda «OFF» yozuvi ko'ringuncha «SNOOZE/SLEEP» tugmasini (9) bosib yoki  » tugmasini (1) bosib radioni o'chiring.

Eslatma: Elektromagnit xalaqit berish jihozning ishlashiga ta'sir qilishi mumkin. Shunday bo'lganda jihozni elektrdan ajratib so'ng yana ulang. Zarur bo'lsa jihozni boshqa joyga oling.

TOZALASH VA EHTIYOT QILISH

- Tozalashdan oldin jihozni elektrdan ajratib qo'ying.
- Jihozni nam mato bilan tozalang.
- Tozalash uchun suyuq yoki purkaladigan tozalash vositalarini ishlatish ta'qiqlanadi.

SAQLASH

- Saqlashga olib qo'yishdan oldin jihozni tozalang.
- Jihozni quruq, salqin, bolalarning

qo'li yetmaydigan joyga olib qo'ying.

TO'PLAMI

Radioli soat – 1 dona.

Qo'llanma – 1 dona.

TEXNIK XUSUSIYATLARI

Ishlaydigan tok kuchi: 220-240 V
~50Hz

Qo'shimcha quvvat manbai: 3V

«CR2032» turidagi batareya qo'yiladi

Qabul qiladigan to'lqin uzunligi: FM:

87.5 – 108 MHz

Eng ko'p ishlatadigan quvvati: 5 W

Ishlab chiqaruvchining oldindan xabar bermay jihoz xususiyatlarini o'zgartirishga huquqi bo'ladi.

Jihozning ishlash muddati – 3 yil.

Kafolat shartlari

Ushbu jihozga kafolat berish masalasida hududiy diler yoki ushbu jihoz xarid qiningan kompaniyaga murojaat qiling. Kassa cheki yoki xaridni tasdiqlaydigan boshqa bir moliyaviy hujjat kafolat xizmatini berish sharti hisoblanadi.

Ushbu jihoz 89/336 YAES Ko'rsatmasi asosida belgilangan va Quvvat kuchini belgilash Qonunida (73/23 YAES) aytilgan YAXS talablariga muvofiq keladi.



GB

A production date of the item is indicated in the serial number on the technical data plate. A serial number is an eleven-unit number, with the first four figures indicating the production date. For example, serial number 0606xxxxxx means that the item was manufactured in June (the sixth month) 2006.

RUS

Дата производства изделия указана в серийном номере на табличке с техническими данными. Серийный номер представляет собой одиннадцатизначное число, первые четыре цифры которого обозначают дату производства. Например, серийный номер 0606xxxxxx означает, что изделие было произведено в июне (шестой месяц) 2006 года.

KZ

Бұйымның шығарылған мерзімі техникалық деректері бар кестедегі сериялық нөмірде көрсетілген. Сериялық нөмір он бір саннан тұрады, оның бірінші төрт саны шығару мерзімін білдіреді. Мысалы, сериялық нөмір 0606xxxxxx болса, бұл бұйым 2006 жылдың маусым айында (алтыншы ай) жасалғанын білдіреді.

UA

Дата виробництва виробу вказана в серійному номері на табличці з технічними даними. Серійний номер представляє собою одинадцятизначне число, перші чотири цифри якого означають дату виробництва. Наприклад, серійний номер 0606xxxxxx означає, що виріб був виготовлений в червні (шостий місяць) 2006 року.

UZ

Mahsulot ishlab chiqarilgan muddat texnik xususiyatlari yozilgan yorliqdagi seriya raqamida ko'rsatilgan. Seriya raqami o'n bitta raqamdan iborat bo'ladi, birinchi to'rtta son ishlab chiqarilgan sanani bildiradi. Misol uchun, seriya raqami 0606xxxxxx bo'lsa, mahsulot iyun (oltinchi oy) 2006 yili ishlab chiqarilgan bo'ladi.



© ООО ГОЛДЕР-ЭЛЕКТРОНИКС, 2013
© GOLDER-ELECTRONICS LLC, 2013