

VT-3450

CD/MP3 player

Магнитола с CD/MP3-проигрывателем

Инструкция по эксплуатации

GB Manual instruction	3
RUS Инструкция по эксплуатации	10
UA Інструкція з експлуатації	18
KZ Пайдалану нұсқасы	26
UZ Фойдаланиш қоидалари	34

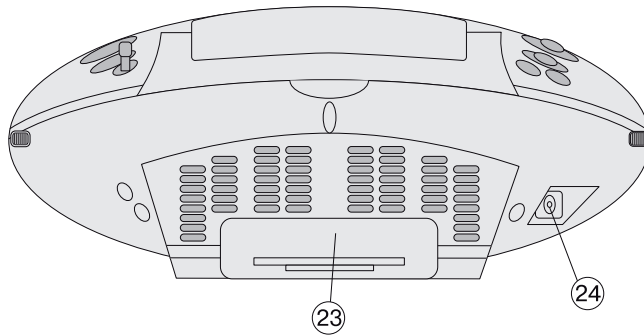
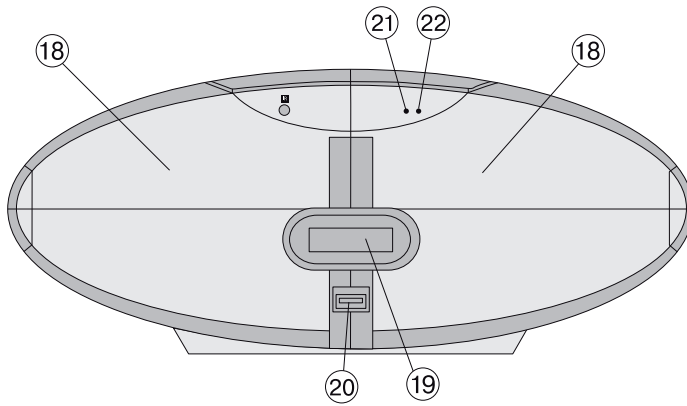
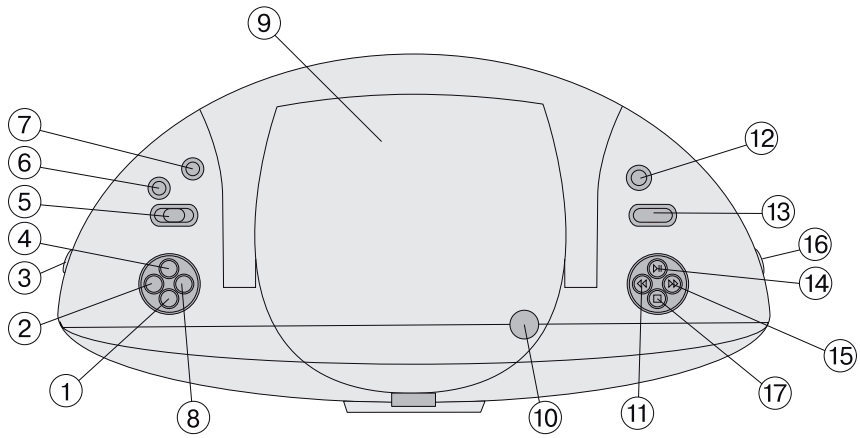

PORTABLE CD/MP3 PLAYER

Please read these instructions carefully before connecting, operating or adjusting the unit. Follow all warnings and operating recommendations in this manual.

Keep this manual for future reference.

	ATTENTION! RISK OF ELECTRIC SHOCK DO NOT OPEN	
<p>Warning: To prevent fire or shock hazard do not expose the appliance to rain or moisture. To prevent shock hazard do not remove the cover yourself. Apply to a service centre for repair and maintenance.</p>		

DANGEROUS VOLTAGE

This lightning flash with arrowhead symbol, within an equilateral triangle, is intended to alert the user to the presence of uninsulated "dangerous voltage" within the product's enclosure that may be of sufficient magnitude to constitute a risk of electric shock to persons.



ATTENTION

The exclamation point within an equilateral triangle is intended to alert the user to the presence of important operating and maintenance (servicing) instructions in the manual accompanying the appliance.



CLASS 1 LASER PRODUCT

This unit is classified as Class 1 Laser Product. The corresponding mark is on the rear panel of the unit and it means that the unit employs a beam system. Do not attempt to disassemble the unit. REFER TO QUALIFIED SERVICE PERSONNEL FOR REPAIR.

PRECAUTIONS

Connecting to power sources

Check, whether the electricity supply in your home sockets corresponds to the voltage specified on the housing of the unit.

To prevent fire or shock hazard do not use this unit near water for example, near a bath tub, wash bowl, kitchen sink or laundry tub, in a wet basement, or near a swimming pool

and such like places. Prevent the unit from dripping and splashing. Do not immerse the unit into water.

Do not overload wall outlets or extension cords as this can result in a risk of fire or electric shock.

Place the unit in a way that you could easily pull out the plug from the socket if there are some damages.

Place the unit on the flat surface.

For additional protection during lightning and in cases when you are not going to use the unit for a long time, unplug the unit. It will prevent the unit from failure during lightning and power surges.

To unplug the unit, hold it by the plug. Do not pull by the cord.

In order to avoid electric shock do not remove the cover yourself. Do not repair and do not modify the unit. Technical maintenance must be performed only by qualified service personnel.

Install the unit in places with proper ventilation. Do not cover ventilation openings.

The product should be situated away from heat sources such as radiators, heat registers, stoves, or other products (including amplifiers) that produce heat. Do not expose the unit to direct sunlight, excessive dust or mechanical shocks.

Be especially careful if children or disabled persons are near the operating appliance. Do not leave them unattended.

Do not place sources of open fire, such as candles or the unit.

Provide that no foreign objects get into

ENGLISH

openings of the unit; it can lead to fire or electric shock. If it happens unplug the unit and apply to the service centre.

Do not use high volume while using the earphones. Doctors do not recommend continuous using of earphones.

Conditions Requiring Service

Unplug this unit from the wall outlet and refer servicing to qualified service personnel under the following conditions:

- a) When the power supply cord or plug is damaged.
- b) There are foreign objects inside the unit.
- c) If the unit has been exposed to rain or water.
- d) If the unit does not operate normally by following the operating instructions.
- e) If the unit has been dropped or its cabinet has been damaged.
- f) When the unit exhibits a distinct change in performance-this indicates a need for service.

Cleaning

Unplug this unit from the wall outlet before cleaning. Use a damp cloth for cleaning. Do not use liquid cleaners or aerosol cleaners.

Cleaning discs

Do not use cracked or deformed discs, it can damage a unit.

Hold the disc by the edges. Do not touch the surface. Dust, scratches or fingerprints on the surface may lead to a failure of the unit.

Protect the disc from direct sunlight; keep them away from heat sources, high temperature and moisture.

After usage, put the discs in the case for storage.

Wipe periodically the surface of the discs with a soft cloth from the center to the edges.

Before operation

Unpack the unit. Press the OPEN /CLOSE button and remove the protective insert before starting to operate.

Remove all advertising labels/stickers, which prevent the operation of the unit, from the upper and front part of the recorder.

DESCRIPTION

- 1 – REP/RAN button
- 2 – POWER button
- 3 – – VOL+ control
- 4 – BASS control
- 5 – operating modes (MP3/CD, AUX, RADIO) switch
- 6 – AUX IN jack for connecting of the external device
(Set the operating modes switch to the AUX position, connect the MP3 player.)
- 7 – PHONES jack
- 8 – PROG button
- 9 – disc slot
- 10 - OPEN/CLOSE button
- 11 - BACK/ button ◀ (press and hold the button for more than 1,5 seconds to back wind)
- 12 - FM –antenna
- 13 –band switch (AM, FM, FM. ST)
- 14 –PLAY/PAUSE/USB (▶ ||) button (press and hold the button for more than 1,5 seconds to switch between CD/USB)
- 15 - NEXT/▶▶ button (press and hold the button for more than 1,5 seconds to fast forward)
- 16 – TUNING knob
- 17 - STOP/ ■ button
- 18 – speakers
- 19 – LCD-display (reflects FM/AM frequency and the current state of the unit)
- 20 - USB-jack
- 21 – BASS indicator
- 22 - FM ST indicator
- 23 – battery compartment lid
- 24 – power supply jack

Before operation

Unpack the unit. Remove all stickers from the upper and front part of the unit.

Attention! Do not remove stickers, concerning safety, on the rear panel of the unit!

Press the OPEN /CLOSE button and remove the protective insert before starting to operate.

POWER CONNECTION**Line supply**

Before connecting the unit, make sure that your home electricity supply corresponds to the voltage specified on the unit.

1. To connect the unit insert the power plug to the (24) jack. Set the operating modes switch (5) to the desired position.
2. To switch off the unit, disconnect the power cord from the power socket.

Note: Static electricity can lead to interferences in the operation of the unit. In this case disconnect the unit, and then connect it again. If the problem does not disappear, apply to the service center.

Battery supply

1. Disconnect the unit.
2. Open the battery compartment lid.
3. Insert 6 batteries UM-2/R 14/ C (not supplied) in the battery compartment following the polarity.
4. Close the battery compartment lid.

Attention! Battery leakage can lead to injuries and damages of the unit. To avoid damages of batteries follow the instructions below:

- Place the batteries properly, following the polarity according to the marks on the unit.
- Do not use different batteries together (old and new, different types etc.).
- take the batteries out if you are not going to use the unit for a long time.

BASIC FUNCTIONS

- Select the operating mode using the switch (5): MP3/CD, AUX, RADIO.
- To select the desired volume level, use the volume control (3) – VOL+.
- To switch on the unit, press the (2) POWER button

Note: When the unit is in the standby mode, it still consumes energy, to switch off the unit completely, take the power cord out of the socket and remove the batteries from the battery compartment.

Radio stations reception

1. Set the operating modes switch to the RADIO position.
2. Select the desired band: FM, AM or FM ST (FM stereo), set the band switch to the corresponding position.

When tuning to the station, transmitting a stereo signal, the FM ST indicator will light up

3. Select the desired radio station by turning the TUNING knob.
4. For better reception in the FM band, extend the antenna completely and position it at the desired angle. For reception in AM band the cassette recorder has a built-in antenna, for better reception in AM band, try several variants of the cassette recorder location.
5. After you finish listening to the radio press the POWER button or select another operating mode.

BASS button

For low frequency amplification press the BASS button, the corresponding indication will light up. To switch off low frequency amplification press this button once again, the indication will go out.

Playback of CD/MP3 discs

The unit can playback discs of the following types: Audio CD, MP3, CD-R, CD-RW. It does not playback the following discs CD-

ENGLISH

ROM, CDi, VCD, DVD, as well as computer discs.

Note: Always close the disc slot lid to prevent dust from getting into the disc slot. Always remove the disc from the disc slot if it is not being played back

Note: This unit can playback most of the discs recorded in the MP3 format, but there are cases when the disc is not played back due to the settings of the software, used while recording of the disc.

1. Select the discs playback mode, by setting the operating modes switch to the MP3/CD position.
2. Press the OPEN/CLOSE button to open the disc slot. Inset a disc and close the disc slot lid. Make sure that the disc is inserted properly – with the label upwards.
3. To start playback press the button ► II . To pause playback press this button once again.
4. To stop playback press the STOP/■ button.

Note: Playback of CD/MP3 discs will stop when opening of the discs slot, when switching to the RADIO or AUX mode, and after all the tracks on the disc have been played back.

Track selection, moving to the previous and the next track

While playback or pause of the playback you can select the desired track using the ◀◀ or ▶▶ buttons.

To move to the next track, press the ▶▶ button once.

To move to the previous track, in the playback mode, press the ◀◀ button.

Fast forward/fast rewind

Press and hold the ▶▶ or ◀◀ buttons to fast forward and fast rewind correspondingly, sound will not be played back.

Different playback modes

Note: This function is available only after pressing of the PLAY/PAUSE/USB button.

Repeat playback of a track or a disc

1. To repeat one track, press the REP/RAN button once, the “REP” symbols will appear on the LCD-display. The selected track will be repeated continuously.



2. To repeat all tracks on the disc press the REP/RAN button twice, the “REP ALL” symbols will appear on the LCD-display. The disc will be repeated continuously.



3. To repeat the folder (album), press the REP/RAN button thrice. The selected folder (album) will be repeated continuously.

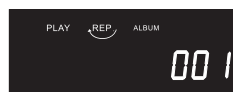

4. To playback all tracks on the disc in random order, press the REP/RAN button four times. The “RANDOM” symbols will appear on the LCD-display.



5. To cancel, press the REP/RAN button five times, the symbols on the LCD-display will go out.

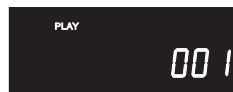

Note:

If there are no folders on the disc, after you press the REP/RAN button tree times, random playback of the tracks will start.

While playback of MP3 tracks the corresponding indication will appear on the LCD-display.

While playback of tracks from the USB-device the "USB" symbols will appear on the LCD-display.

Programmed playback

You can program playback of tracks (max. 99) at the desired order.

CD - disc

1. When the playback of the disc is stopped, press the PROG button once. The number of the track while programming "P 01" will appear on the LCD-display.



2. Select the desired track, successively pressing the ►► or ◀◀ buttons. To store the desired track in memory press the PROG button.



3. Repeat points 1 and 2 to program the following tracks.
4. To playback programmed tracks press the PLAY button.



5. To stop playback of the tracks in the programmed order, press the STOP button once. To cancel programmed playback press the STOP button once again.

Note: The sequence, in which the tracks have been programmed, will not be stored automatically.

MP3-disc

1. When the playback of the disc is stopped, press the PROG button once. The number of the track while programming "P 01" will appear on the LCD-display.



2. Select the desired track, successively pressing the ►► or ◀◀ buttons. To store the desired track in memory press the PROG button.



3. Repeat points 1 and 2 to program the following tracks.
4. To playback programmed tracks press the PLAY button.



5. To stop playback of the tracks in the programmed order, press the STOP button once. To cancel programmed playback press the STOP button once again.

Note:

The sequence, in which the tracks have been programmed, will not be stored automatically.

When playing back of tracks from the USB-device the "USB" symbols will appear on the LCD-display.

ENGLISH

Playback of MP3 files from the USB device (USB flash driver)

Note: This unit does not support playback from all HDD and some MP3 players.

1. Select the discs playback mode, by setting the operating modes switch to the MP3/CD position.
2. Connect an external device to the USB-jack. The "USB" symbols will appear on the LCD-display. Press the PLAY/PAUSE/USB button to playback.

Control buttons and sequence of operations while operation with a USB-device, are the same as those while operation with a disc.

Note: If there is a disc in the drive while switching between USB and MP3/CD press and hold the PLAY/PAUSE/USB button for more than 1.5 seconds. The "--" symbols will appear on the LCD-display. Press the PLAY/PAUSE/USB button to playback.

TROUBLESHOOTING GUIDE

Improper usage is always the case of trouble. If you consider that there is something wrong with the unit, check possible causes in this table.

If you have not managed to solve the problem, apply to the nearest authorized service center or to the dealer for repair.

Problem	Possible cause	Solution
No sound	Zero level of volume	Adjust volume level
	No power	Check the power supply
Improper operation of the LCD-display	Electrostatic electricity	Switch off the unit and switch it on in a while
Noise while listening to radio stations in FM or AM band	The station is not tuned FM band: the antenna is not extended AM band: the unit is out of reception area or in the unstable receipt area	Tune the station Extend the antenna Try other location variants
The cassette recorder does not playback stations in FM or AM band	Radio mode is not switched on	Set the operating mode switch to the RADIO position
No disc indication / Disc is not played back	Disc playback mode is not switched on	Switch on the disc playback mode
	Disc is absent or set improperly	Check the disc, it should be placed with its label down
	CD-R disc is empty or not finalized	Use a finalized CD-R disc
Some tracks cannot be played back	Condensation on the optical system	Wait for a while
	Disc is scratched or dirty	Wipe the disc with a soft cloth, do not use the damaged discs

Disc is in its place but tracks cannot be played back	Disc is placed improperly	Check the disc, it should be placed with its label upwards
	Disc is scratched or dirty	Wipe the disc with a soft cloth, do not use the damaged discs
	Improper disc format	Use discs with corresponding format
USB-device is not played back	Playback of files from the external device is not switched on	Switch on playback of files from the external device
	USB-device is not inserted into the jack or there are no MP3 files on it	Make sure that the USB-device is inserted into the jack and that there are MP3 files on it

Specifications

Power supply	230 V ~ 50 Hz
Power consumption	16 W
Dimensions, mm	330x165x138
Operating temperature	+5°C - 35°C
Power output (nom)	1,8 W x 2
Disc loading	UPPER
Frequency range FM	64 – 108 MHz
Antenna	telescopic
Frequency range AM	520 – 1620 kHz
Antenna	Built-in ferrite

The manufacturer reserves the right to make changes to the characteristics of the device without prior notice.

The service life of the device - five years.



Guarantee

Details regarding guarantee conditions can be obtained from the dealer from whom the appliance was purchased. The bill of sale or receipt must be produced when making any claim under the terms of this guarantee.

 This product conforms to the EMC-Requirements as laid down by the Council Directive 89/336/EEC and to the Low Voltage Regulation (23/73 EEC)

МАГНИТОЛА С CD/MP3

Перед подключением, использованием и настройкой устройства внимательно прочитайте инструкцию. Необходимо соблюдать все предупреждения и рекомендации по эксплуатации устройства, приведенные в этом руководстве. Сохраните руководство, используйте его в дальнейшем в качестве справочного материала.

	<p>Внимание Опасность поражения электрическим током Не открывать</p>	
<p>Предупреждение: Во избежание возникновения пожара или поражения электрическим током не подвергайте устройство воздействию дождя или влаги. Во избежание удара электрическим током не открывайте корпус устройства самостоятельно. Сервисное обслуживание должно осуществляться только квалифицированными специалистами сервисных центров.</p>		

Опасное напряжение



Значок молнии в равностороннем треугольнике указывает пользователю на наличие опасного напряжения внутри корпуса устройства, которое может привести к поражению электрическим током.

Внимание



Значок восклицательного знака в равностороннем треугольнике указывает пользователю на наличие важных рекомендаций в инструкции по эксплуатации.

ЛАЗЕРНОЕ УСТРОЙСТВО КЛАССА 1

Данный продукт классифицируется как ЛАЗЕРНОЕ УСТРОЙСТВО КЛАССА 1. Соответствующая этикетка находится на задней панели устройства и означает, что устройство использует лазерные лучи. Возможность лазерного облучения отсутствует без вскрытия прибора. ОБСЛУЖИВАНИЕ УСТРОЙСТВА ДОЛЖНО ВЫПОЛНЯТЬСЯ ТОЛЬКО КВАЛИФИЦИРОВАННЫМИ СПЕЦИАЛИСТАМИ СЕРВИСНОГО ЦЕНТРА.

МЕРЫ ПРЕДОСТОРОЖНОСТИ

Подключение к источникам питания

Проверьте, соответствует ли напряжение в электрической сети рабочему напряжению устройства.

Во избежание возникновения пожара или поражения электрическим током не размещайте это устройство в условиях повышенной влажности (около ванн, тазов с водой, кухонных раковин, стиральных машин, рядом с плавательным бассейном, в сырых подвалах и т.д.) Не допускайте попадания на устройства капель или брызг. Запрещается погружать прибор в воду.

Не допускайте перегрузки розеток или удлинителей, так как это может привести к пожару или поражению электрическим током.

Установите это устройство таким образом, чтобы в случае неисправности вилку сетевого провода можно было немедленно вынуть из розетки.

Размещайте устройство на ровной поверхности.

Для дополнительной защиты устройства во время грозы, а также в тех случаях, когда вы не собираетесь использовать его в течение длительного времени, отключите его от розетки электросети. Это исключит выход устройства из строя из-за ударов молнии или скачков напряжения в электросети.

Для отсоединения сетевого шнура беритесь непосредственно за сетевую вилку, ни в коем случае не тяните за шнур.

Во избежание удара электрическим током не открывайте корпус устройства самостоятельно. Не ремонтируйте прибор и не вносите в него изменения. Сер-

висное обслуживание должно осуществляться только квалифицированными специалистами сервисных центров.

Установите устройство в местах с достаточной вентиляцией. Не накрывайте вентиляционные отверстия.

Не размещайте устройство вблизи источников тепла, например, радиаторов, электрообогревателей, духовок или других устройств, являющихся источниками тепла (в том числе и усилителей), а также в местах, подверженных воздействию прямых солнечных лучей, чрезмерному запылению или механическим ударам.

Будьте особенно внимательны, если рядом с включенным прибором находятся дети или лица с ограниченными возможностями, не оставляйте их без присмотра.

Не ставьте на устройство источники открытого пламени, такие как свечи.

Не допускайте попадания каких-либо посторонних предметов через отверстия в корпусе устройства, это может повлечь за собой возгорание устройства и поражение электрическим током. Если это произошло, отсоедините устройство от сети и для дальнейшего его использованием обратитесь в сервисный центр.

Не воспроизводите через наушники звук большой громкости. Врачи не рекомендуют длительное непрерывное прослушивание через наушники.

Повреждения, требующие ремонта

В описанных ниже ситуациях необходимо выключить устройство из розетки и обратиться к квалифицированному персоналу для ремонта устройства:

a) Сетевой провод или вилка повреждены.

b) В устройство попали посторонние предметы.

c) Устройство попало под дождь или на него разлили воду.

d) Устройство не работает нормально.

e) Устройство упало или было повреждено каким-либо другим образом.

f) Заметны явные изменения в работе устройства.

Уход за устройством

Перед чистой выключите устройство из розетки. Для чистки устройства используйте влажную мягкую ткань. Запрещается использовать для этих целей жидкие или аэрозольные чистящие средства.

Уход за дисками

Не используйте треснутые или деформированные диски, это может вызвать поломку устройства.

Берите диск только за края. Не прикасайтесь к рабочей поверхности диска. Пыль, царапины или отпечатки пальцев на рабочей поверхности диска могут привести к выходу его из строя.

Не подвергайте диски воздействию прямых солнечных лучей, источников тепла, высокой температуры и влажности.

После использования уберите диск в футляр на хранение.

Периодически протирайте рабочую поверхность диска мягкой тканью от центра к краям.

Перед началом работы

Извлеките магнитолу из упаковки. Нажмите кнопку OPEN /CLOSE и извлеките защитный вкладыш перед началом использования.

Удалите все рекламные этикетки/наклейки с верхней и передней части магнитолы, которые мешают работе магнитолы.

ОПИСАНИЕ

- 1 – кнопка включение режимов повтора/ воспроизведения в произвольном порядке REP/RAN
- 2 – кнопка включения магнитолы POWER
- 3 – регулятор уровня громкости – VOL+
- 4 – кнопка усиления низких частот BASS
- 5 - переключатель режимов работы (MP3/CD, AUX, RADIO)
- 6 – гнездо AUX IN для подключения внешнего устройства (Установите переключатель режимов работы в положение AUX, подключите MP3 плеер.)
- 7 – гнездо PHONES для подключения наушников
- 8 – кнопка программирования и просмотра запрограммированных треков PROG
- 9 – отсек для дисков
- 10 - кнопка открытия/закрытия отсека для дисков OPEN/CLOSE
- 11 - кнопка перехода к предыдущему треку BACK/ ⏪ (нажмите и удерживайте данную кнопку более 1,5 секунд для перемотки назад)
- 12 - FM –антенна
- 13 - переключатель диапазонов (AM, FM, FM. ST)
- 14 – кнопка воспроизведения/ приостановки воспроизведения/ выбора носителя PLAY/PAUSE/USB (▶ ||) (Нажмите и удерживайте данную кнопку более 1,5 секунд для смены носителя CD/USB)
- 15 - кнопка перехода к следующему треку NEXT/▶ (нажмите и удерживайте данную кнопку более 1,5 секунд для перемотки вперед)
- 16 - ручка настройки радиостанций TUNING
- 17 - кнопка остановки воспроизведения/ отмены программирования STOP/ ■
- 18 –динамики
- 19 - ЖК-дисплей (отображает частоту

настройки FM/AM и текущее состояние устройства)

- 20 - USB-разъем
- 21 - индикатор усиления низких частот BASS
- 22 - индикатор стерео режима FM ST
- 23 - крышка батарейного отсека
- 24 - гнездо для подключения к электросети

Перед началом работы

Извлеките магнитолу из упаковки. Удалите наклейки, которые могут находиться на верхней или фронтальной панели.

Внимание! Не удаляете наклейки, касающиеся безопасности, на задней панели!

Нажмите кнопку CLOSE/OPEN и извлеките защитный вкладыш перед началом использования.

Подключение питания

Питание от сети

Перед подключением устройства к сети убедитесь, что напряжение в электрической сети соответствует рабочему напряжению устройства.

1. Для подключения магнитолы к сети вставьте штекер сетевого шнура в соответствующее гнездо (24). Установите переключатель режимов работы (5) в желаемое положение.
2. Чтобы полностью отключить устройство, отсоедините сетевой шнур от розетки электросети.

Примечание: Статическое электричество может привести к помехам в работе устройства. В этом случае отключите устройство от источников питания, а затем подключите снова. Если проблема не решится, обратитесь в ближайший сервисный центр.

Питание от батареек

1. Отключите магнитолу от сети

2. Откройте крышку батарейного отсека.
3. Вставьте 6 батареек UM-2/R 14/ С (не входят в комплект поставки) в батарейный отсек, соблюдая полярность.
4. Закройте крышку батарейного отсека.

Внимание!

Протечка батареек может стать причиной травм и повреждения устройства. Чтобы избежать этого, следуйте приведенным ниже инструкциям:

- Устанавливайте батарейки правильно, соблюдая полярность в соответствии с обозначениями на устройстве.
- Не используйте вместе разные батарейки (старые и новые, разных типов и т.п.).
- Вынимайте батарейки, если устройство не будет использоваться в течение длительного времени.

ОСНОВНЫЕ ФУНКЦИИ

- Выберите режим работы при помощи переключателя (5): MP3/CD, AUX, RADIO.
- Для установки желаемого уровня громкости используйте регулятор уровня громкости (3) – VOL+.
- Для включения магнитолы нажмите кнопку (2) POWER

Примечание: Когда устройство находится в режиме ожидания, оно все еще потребляет энергию, чтобы полностью отключить устройство, отсоедините сетевой шнур из розетки и выньте батарейки из батарейного отсека.

Прием радиостанций

1. Установите переключатель режимов работы в положении RADIO.
2. Выберите желаемый диапазон: FM, AM или FM ST (FM стерео), установив переключатель диапазонов в соответствующее положение.

При настройке на станцию, передающую стереосигнал, загорается индикатор FM ST

3. Вращая ручку настройки радиостанций TUNING, выберите желаемую радиостанцию.
4. Для наилучшего приема в диапазоне FM выдвиньте полностью антенну и сориентируйте ее под нужным углом. Для приема в диапазоне AM магнитолы имеет встроенную антенну, для наилучшего приема в диапазоне AM попробуйте несколько вариантов размещения магнитолы.
5. По окончании прослушивания нажмите кнопку POWER или выберите другой режим работы.

Усиление низких частот BASS

Для усиления низких частот нажмите кнопку BASS, при этом загорится соответствующий индикатор. Для отключения усиления низких частот нажмите данную кнопку еще раз, индикатор погаснет.

Воспроизведение CD/MP3 дисков

Ваша магнитола может воспроизводить диски следующих типов: Audio CD, MP3, CD-R, CD-RW. Данное устройство не воспроизводит CD-ROM, CDi, VCD, DVD, а также компьютерные диски.

Примечание: Всегда закрывайте крышку отсека для дисков для предотвращения попадания в него пыли. Всегда извлекайте диск из отсека, если он не воспроизводится

Примечание: Данное устройство может воспроизводить большинство дисков, записанных в формате MP3, но бывают случаи, когда диск не воспроизводится из-за настроек программного обеспечения, которое использовалось при записи диска.

1. Выберите режим воспроизведения дисков, установив переключатель режимов работы в положение MP3/CD.

РУССКИЙ

- Откройте отсек для дисков нажатием кнопки OPEN/CLOSE. Установите диск и закройте крышку отсека. Убедитесь, что диск установлен правильно - этикеткой вверх.
- Для воспроизведения нажмите кнопку ► II. Для приостановки воспроизведения нажмите данную кнопку еще раз.
- Для остановки воспроизведения нажмите кнопку STOP/■.

Примечание: Воспроизведение CD/MP3 прекратится при открытии отсека для дисков, при переключении в режим прослушивания радио RADIO или AUX, а также при завершении воспроизведения всех треков на диске.

Выбор трека, переход к предыдущему и следующему треку

При воспроизведении или приостановки воспроизведения Вы можете выбрать желаемый трек при помощи кнопок ◀◀ или ▶▶.

Для перехода к следующему треку нажмите один раз кнопку ▶▶.

Для перехода к предыдущему треку нажмите в режиме воспроизведения кнопку ◀◀.

Перемотка вперед/назад

Нажмите и удерживайте кнопки ▶▶ или ◀◀ для перемотки вперед или назад соответственно, звук при этом не воспроизводится.

Различные режимы воспроизведения

Примечание: Функция доступна только после нажатия кнопки воспроизведения ► II PLAY/PAUSE/USB.

Повтор воспроизведения трека или диска

- Для повтора одного трека нажмите

один раз кнопку REP/RAN, на ЖК-дисплее отобразятся символы «REP». Выбранный трек будет воспроизводиться непрерывно.



- Для повтора всех треков на диске нажмите два раза кнопку REP/RAN, на ЖК-дисплее отобразятся символы «REP ALL». Диск будет воспроизводиться непрерывно.



- Для повтора папки (альбома) нажмите три раза кнопку REP/RAN. Выбранная папка (альбом) будет воспроизводиться непрерывно.

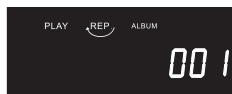

- Для воспроизведения всех треков на диске в произвольном порядке нажмите четыре раза кнопку REP/RAN. На ЖК-дисплее появятся символы «RANDOM».



- Для отмены нажмите пять раз кнопку REP/RAN, символы на ЖК-дисплее погаснут.

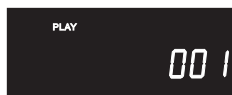

Примечания:

Если диск не содержит папок, то после нажатия кнопки REP/RAN третий раз, начнется воспроизведение треков в про-

извольном порядке.

При воспроизведении треков в формате MP3 на ЖК-дисплее будет отображаться соответствующая индикация.

При воспроизведении треков с USB-носителя на ЖК-дисплее будут отображаться символы «USB»

Программирование воспроизведения

Вы можете запрограммировать воспроизведение треков (максимум 99) в желаемом порядке.

CD - диск

1. Когда воспроизведение диска остановлено, нажмите один раз кнопку PROG. На ЖК-дисплее отобразится номер трека при программировании «P 01».



2. Выберите желаемый трек, последовательно нажимая кнопки ►► или ◄◄. Для сохранения выбранного трека нажмите кнопку PROG.



3. Повторите пункты 1 и 2 для программирования следующих треков.
4. Для воспроизведения запрограммированных треков нажмите кнопку PLAY.



5. Для остановки воспроизведения треков в запрограммированном порядке нажмите кнопку STOP один раз. Для отмены запрограммированного воспроизведения нажмите кнопку STOP еще раз.

Примечание: Последовательность, в которой были запрограммированы треки, автоматически не сохраняется.

MP3-диск

1. Когда воспроизведение диска остановлено, нажмите один раз кнопку PROG. На ЖК-дисплее отобразится номер трека при программировании «P 01».



2. Выберите желаемый трек, последовательно нажимая кнопки ►► или ◄◄. Для сохранения выбранного трека нажмите кнопку PROG.



3. Повторите пункты 1 и 2 для программирования следующих треков.
4. Для воспроизведения запрограммированных треков нажмите кнопку PLAY.



5. Для остановки воспроизведения треков в запрограммированном порядке нажмите кнопку STOP один раз. Для отмены запрограммированного воспроизведения нажмите кнопку STOP еще раз.

Примечание:

Последовательность, в которой были запрограммированы треки, автоматически не сохраняется.

При воспроизведении треков с USB-носителя на ЖК-дисплее будут отображаться символы «USB».

Воспроизведение MP3 файлов с USB носителя (USB flash driver)

Примечание: Данное устройство не поддерживает воспроизведение со всех HDD и некоторых MP3 плееров.

1. Выберите режим воспроизведения дисков, установив переключатель режимов работы в положение MP3/CD.
2. Подсоедините внешнее устройство к USB-разъему. На ЖК-дисплее отобразятся символы «USB». Нажмите кнопку PLAY/PAUSE/USB для воспроизведения.

Кнопки управления и последовательность действий при работе с USB-носителем, аналогичны кнопкам управления и последовательности действий при работе с диском.

Примечание: При наличии диска в приводе для переключения между USB и MP3/CD нажмите и удерживайте кнопку PLAY/PAUSE/USB более 1,5 секунд. На ЖК-дисплее отобразятся символы «- - -». Нажмите кнопку PLAY/PAUSE/USB для воспроизведения.

ПОИСК И УСТРАНЕНИЕ НЕИСПРАВНОСТЕЙ

Причиной неисправностей или помех часто является неправильное использование. Если вы считаете, что с устройством что-то не так, проверьте возможные причины неисправности по данной таблице.

Если вам не удалось устранить неисправность, обратитесь в ближайший авторизованный сервисный центр.

Неисправность	Возможная причина	Устранение
Отсутствует звук	Нулевой уровень громкости	Отрегулируйте уровень громкости
	Нет питания	Проверьте питание устройства
Неправильная работа ЖК-дисплея	Электростатическое электричество	Отключите устройство и включите его через некоторое время
Шум при прослушивании радиостанций в диапазоне FM или AM	Станция не настроена FM диапазон: антенна не выдвинута AM диапазон: устройство размещено вне зоны приема или в зоне неустойчивого приема	Настройтесь на станцию Выдвиньте антенну Попробуйте другие варианты размещения
Магнитола не воспроизводит радиостанции в диапазоне FM или AM	Не включен режим прослушивания радио	Установите переключатель режимов работы в положение RADIO
Нет индикации диска / Диск не воспроизводится	Не включен режим воспроизведения дисков	Включите режим воспроизведения дисков
	Диск отсутствует или установлен неправильно	Проверьте правильность установки диска, он должен быть установлен этикеткой вверх
	Диск CD-R чистый или не финализирован	Используйте финализированный CD-R
	Конденсат на оптической системе	Подождите некоторое время

Отдельные треки не воспроизводятся	Диск с царапинами или загрязнен	Протрите диск мягкой тканью, не используйте поврежденные диски
Диск установлен, но треки не воспроизводятся	Диск установлен неправильно	Проверьте правильность установки диска, он должен быть установлен этикеткой вверх
	Диск с царапинами или загрязнен	Протрите диск мягкой тканью, не используйте поврежденные диски
	Несоответствующий формат диска	Используйте диски надлежащего формата
USB-устройство не воспроизводится	Не включен режим воспроизведения файлов с внешнего устройства	Включите режим воспроизведения файлов с внешнего устройства.
	USB-устройство не вставлено в разъем или на нем нет MP3 файлов	Проверьте, вставлено ли USB-устройство и убедитесь, что оно содержит MP3 файлы

Технические характеристики

Питание	230 В ~ 50 Гц
Потребляемая мощность	16 Вт
Размеры, мм	330x165x138
Рабочая температура	+5°C - 35°C
Выходная мощность (ном)	1,8 Вт x 2
Загрузка диска	верхняя
Диапазон частот FM	64 – 108 МГц
Антенна	телескопическая
Диапазон частот AM	520 – 1620 кГц
Антенна	встроенная ферритовая

Производитель оставляет за собой право изменять характеристики прибора без предварительного уведомления.

Срок службы прибора - 5 лет.





Данное изделие соответствует всем требуемым европейским и российским стандартам безопасности и гигиены.

АНДЕР ПРОДАКТС ГмБХ, Австрия
Нойбаугюртель, 38/7А 1070, Вена, Австрия

ІНСТРУКЦІЯ З ЕКСПЛУАТАЦІЇ

Перед підключенням, використанням та налагодженням пристрою уважно прочитайте інструкцію. Необхідно виконувати всі рекомендації та попередження щодо експлуатації пристрою, надані в даному посібнику. Зберігайте цей посібник та використовуйте його в майбутньому як довідковий матеріал.

	Увага Небезпека поразки електричним струмом Не відкривати	
<p>Застереження: Щоб запобігти виникненню пожежі або ураженню електричним струмом, не допускайте на пристрій впливу дощу чи вологи. Щоб уникнути удару електричним струмом, не відкривайте корпус пристрою самостійно. Сервісне обслуговування має виконуватися лише кваліфікованими спеціалістами сервісних центрів.</p>		

Небезпечна напруга



Знак блискавки в рівносторонньому трикутнику вказує користувачеві на наявність небезпечної напруги всередині корпусу пристрою, яка може стати причиною ураження електричним струмом.

Увага



Окличний знак в рівносторонньому трикутнику вказує користувачеві на наявність важливих рекомендацій в інструкції з експлуатації.

ЛАЗЕРНИЙ ПРИСТРІЙ КЛАСУ 1

Даний продукт класифікується як ЛАЗЕРНИЙ ПРИСТРІЙ КЛАСУ 1. Відповідна етикетка знаходиться на задній панелі пристрою і вказує на те, що пристрій використовує лазерні промені. Можливість лазерного опромінення відсутня без розкриття пристрою.

СЕРВІСНЕ ОБСЛУГОВУВАННЯ ПРИСТРОЮ МАЄ ВИКОНУВАТИСЯ ЛИШЕ

КВАЛІФІКОВАНИМИ СПЕЦІАЛІСТАМИ СЕРВІСНИХ ЦЕНТРІВ.

ЗАСТЕРЕЖНІ ЗАХОДИ

Підключення до джерел живлення

Перевірте, чи напруга в електричній мережі відповідає робочій напрузі пристрою.

Щоб запобігти виникненню пожежі або ураженню електричним струмом, не розташовуйте цей пристрій в надто вологих місцях (біля ванн, тазів з водою, кухонних раковин, пральних машин, поблизу плавального басейну, в вологих підвалах тощо). Уникайте попадання на пристрій крапель та бризок. Забороняється занурювати пристрій у воду.

Не допускайте перевантаження розеток та подовжувачів, оскільки це може стати причиною пожежі або ураження електричним струмом.

Встановіть пристрій таким чином, щоб, в разі несправності, вилку проводу мережі можна було б негайно витягнути з розетки.

Розташовуйте пристрій на рівній поверхні.

Для додаткового захисту пристрою під час грози, а також, коли ви не збираєтесь використовувати його протягом тривалого часу, вимкніть його з мережі. Це не допустить виходу пристрою з ладу від удару блискавки або через стрибки напруги в мережі.

При від'єднанні мережного шнура тримайтеся безпосередньо за мережну вилку, ні в якому разі не тягніть за шнур.

Щоб уникнути удару електричним струмом, невідкривайте корпус пристрою

самостійно. Не ремонтуйте пристрій і не робіть змін в його конструкції. Сервісне обслуговування має виконуватися лише кваліфікованими спеціалістами сервісних центрів.

Розташуйте пристрій в місцях з достатньою вентиляцією. Не накривайте вентиляційні отвори.

Не розташуйте пристрій поблизу джерел тепла як-от радіатори, електронагрівачі, духовки та інші пристрої, які є джерелом тепла (враховуючи і підсилювачі), а також під дією прямих сонячних променів, в місцях надто запилених або під дією механічних ударів.

Будьте особливо уважні, якщо поруч з ввімкненим пристроєм знаходяться діти або особи з обмеженими можливостями, не залишайте їх без нагляду.

Не ставте на пристрій джерела відкритого полум'я, як-от свічки.

Не допускайте попадання будь-яких предметів через отвори в корпусі пристрою, це може призвести до загорання пристрою та ураження електричним струмом. Якщо таке сталося, від'єднайте пристрій від мережі та для подальшого користування зверніться в сервісний центр.

Не відтворюйте через навушники звук великої гучності. Лікарі не рекомендують довге безперервне прослуховування через навушники.

Пошкодження, які вимагають ремонту

В наведених далі ситуаціях необхідно вимкнути пристрій з розетки та звернутися до кваліфікованого персоналу для ремонту пристрою:

- a) Мережний дріт або вилка пошкоджені;
- b) В пристрій попали сторонні предмети;
- c) Пристрій попав під дощ або на нього вилили воду;
- d) Пристрій не працює нормально;
- e) Пристрій впав або був пошкоджений якимось іншим чином;
- f) Помітні явні зміни в роботі пристрою.

Догляд за пристроєм

Перед чищенням вимкніть пристрій з розетки. Для чищення пристрою використовуйте вологу м'яку тканину. Забороняється використовувати рідкі та аерозольні чистильні засоби.

Догляд за дисками

Не використовуйте тріснуті або деформовані диски, це може викликати поломку пристрою.

Беріть диск тільки за краї. Не торкайтесь робочої поверхні диску. Пил, подряпини або відбитки пальців робочій поверхні диску можуть вивести його з ладу.

Слідкуйте, щоб диски не потрапляли під вплив прямих сонячних променів, джерел тепла, високої температури та вологи. Після використання кладіть диски до футляру на зберігання.

Періодично протирайте робочу поверхню диску м'якою тканиною від центру до краю.

Перед початком використання

Дістаньте магнітолу з упаковки. Натисніть кнопку OPEN/CLOSE та витягніть захисну вкладку перед початком використання. Приберіть з верхньої та передньої частин пристрою всі рекламні етикетки й наліпки, які заважають його роботі.

ОПИС

- 1 - кнопка увімкнення режимів повторення/програвання в довільній послідовності REP/RAN

УКРАЇНСЬКИЙ

- 2 - кнопка вмикання магнітоли POWER
- 3 - регулятор рівня гучності - VOL+
- 4 - кнопка підсилення низьких частот BASS
- 5 - перемикач режимів роботи (MP3/CD, AUX, RADIO)
- 6 - гніздо AUX IN для приєднання зовнішнього пристрою (Встановіть перемикач режимів роботи в положення AUX, підключіть MP3-плеєр)
- 7 - гніздо PHONES для під'єднання навушників
- 8 - кнопка програмування та перегляду запрограмованих треків PROG
- 9 - відсік для дисків
- 10 - кнопка відкриття/закриття відсіку для дисків OPEN/CLOSE
- 11 - кнопка переходу до попереднього треку BACK/⏮ (натисніть і потримайте цю кнопку понад 1,5 секунди для перемотування назад)
- 12 - FM-антена
- 13 - перемикач діапазонів (AM, FM, FM.ST)
- 14 - кнопка програвання/призупинення програвання/обрання носія PLAY/PAUSE/USB (▶ ||) (натисніть і утримуйте цю кнопку понад 1,5 секунди для зміни носія CD/USB)
- 15 - кнопка переходу до наступного треку NEXT/⏭ (натисніть і утримуйте цю кнопку понад 1,5 секунди для перемотування вперед)
- 16 - ручка настроювання радіостанцій TUNING
- 17 - кнопка припинення програвання/скасування програмування STOP/■
- 18 - динаміки
- 19 - РК-дисплей (відображає частоту настроювання FM/AM та поточний стан пристрою)
- 20 - USB-вхід
- 21 - індикатор підсилення низьких частот BASS
- 22 - індикатор стереорежиму FM ST

- 23 - кришка батарейного відсіку
- 24 - гніздо для підключення до електромережі

Перед початком використання

Дістаньте магнітолу з упаковки. Приберіть наклейки, які можуть бути на верхній або передній панелях пристрою.

Увага! Не видаляйте наліпок на задній панелі, що стосуються безпеки!

Натисніть кнопку CLOSE/OPEN і витягніть захисну вкладку перед початком використання.

Підключення живлення

Живлення від електромережі

Перш ніж підключити прилад до мережі, переконайтеся, що напруга в електричній мережі відповідає робочій напрузі пристрою.

1. Для підключення магнітоли до електромережі вставте штекер мережевого шнура у відповідне гніздо (24). Встановіть перемикач режимів роботи (5) у бажане положення.
2. Щоб повністю вимкнути пристрій, від'єднайте мережевий шнур від розетки електромережі.

Примітка: Статична електрика може спричинити перешкоди в роботі магнітоли. У такому разі від'єднайте прилад від джерел живлення, а потім під'єднайте його знову. Якщо проблема не зникне, зверніться до найближчого сервісного центру.

Живлення від батарейок

1. Від'єднайте магнітолу від електромережі.
2. Відкрийте кришку батарейного відсіку.
3. Вставте 6 батарейок UM-2/R 14/ C (не входять до комплекту поставки) в батарейний відсік, дотримуючись полярності.

4. Закрийте кришку батарейного відсіку.

Увага!

Протікання батарейок може стати причиною травм чи пошкодження приладу. Щоб цього уникнути, чітко виконуйте наведені нижче інструкції:

- Розміщуйте батарейки правильно, додержуючись полярності відповідно до позначок на пристрої.
- Не використовуйте разом різні батарейки (старі та нові, різних типів тощо).
- Виймайте батарейки з приладу, якщо не користуватиметесь ним упродовж тривалого часу.

ОСНОВНІ ФУНКЦІЇ

- Виберіть режим роботи за допомогою перемикача (5): MP3/CD, AUX або RADIO.
- Для налаштування бажаного рівня гучності скористайтеся регулятором рівня гучності (3) - VOL+.
- Для ввімкнення магнітоли натисніть кнопку (2) POWER.

Примітка: Коли пристрій перебуває в режимі очікування, він усе ще споживає електроенергію. Щоб повністю вимкнути прилад, витягніть вилку мережевого шнура з розетки та вийміть батарейки з батарейного відсіку.

Приймання радіостанцій

1. Перемістіть перемикач режимів роботи в положення RADIO.
2. Оберіть необхідний діапазон: FM, AM чи FM ST (FM стерео), поставивши перемикач діапазонів у відповідну позицію.
Під час настроювання на станцію, яка передає стереосигнал, загоряється індикатор FM ST.
3. Обертаючи ручку настроювання радіостанцій TUNING, виберіть бажану радіостанцію.

4. Для якнайкращого приймання в діапазоні FM висуньте повністю антену та зорієнтуйте її під потрібним кутом. Для приймання в діапазоні AM магнітола має вмонтовану антену, для найкращого приймання в діапазоні AM спробуйте кілька варіантів розміщення пристрою.

5. Після завершення прослуховування натисніть кнопку POWER або виберіть інший режим роботи.

Підсилення низьких частот BASS

Для підсилення низьких частот натисніть кнопку BASS, при цьому загориться відповідний індикатор. Для вимкнення підсилення низьких частот натисніть цю кнопку ще раз, індикатор згасне.

Програвання CD/MP3 дисків

Ваша магнітола може програвати диски таких типів: Audio CD, MP3, CD-R та CD-RW. Цей пристрій не програє CD-ROM, CDi, VCD, DVD, а також комп'ютерні диски.

Примітка: Обов'язково закривайте кришку відсіку для дисків, аби запобігти потраплянню до нього пилу. Завжди виймайте диск із відсіку, якщо він не програється.

Примітка: Ця магнітола здатна програвати більшість дисків, записаних у форматі MP3, але трапляються випадки, коли диск не програється через налаштування програмного забезпечення, котре використовувалося під час запису цього диска.

1. Виберіть режим програвання дисків, встановивши перемикач режимів роботи в положення MP3/CD.
2. Відкрийте відсік для дисків, натиснувши кнопку OPEN/CLOSE. Встановіть диск і закрийте кришку відсіку. Переконайтеся, що диск розміщений правильно - етикеткою догори.

УКРАЇНСЬКИЙ

3. Для програвання натисніть кнопку ► II. Для призупинення програвання натисніть цю кнопку ще раз.
4. Для остаточного припинення програвання натисніть кнопку STOP/■.

Примітка: Програвання CD/MP3 припиниться в разі відкриття відсіку для дисків, перемикання в режим прослуховування радіо RADIO або AUX, а також після завершення програвання всіх треків на диску.

Вибирання треку, перехід до попереднього чи наступного треку

Під час програвання або призупинення програвання Ви можете обрати бажаний трек за допомогою кнопок ◀◀ чи ▶▶.

Для переходу до наступного треку натисніть один раз кнопку ▶▶.

Для переходу до попереднього треку натисніть у режимі програвання кнопку ◀◀.

Перемотування вперед/назад

Натисніть і утримуйте кнопки ▶▶ або ◀◀ для перемотування відповідно вперед чи назад, звук при цьому не програватиметься.

Різні режими програвання

Примітка: Функція доступна тільки після натиснення кнопки програвання ► II PLAY/PAUSE/USB.

Повторення програвання треку або диска

1. Для повторного програвання одного треку натисніть один раз кнопку REP/RAN, на РК-дисплеї з'являться літери «REP». Обраний трек програватиметься безупинно.



2. Щоб повторно програти всі треки на диску, натисніть кнопку REP/RAN двічі, на РК-дисплеї відобразиться напис «REP ALL». Диск буде програватися безперервно.



3. Для повторення папки (альбому) натисніть кнопку REP/RAN тричі. Обрана папка (альбом) програватиметься без зупину.

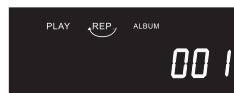

4. Для програвання всіх треків на диску в довільній послідовності натисніть чотири рази кнопку REP/RAN. На РК-дисплеї загоряться символи «RANDOM».

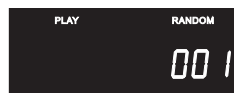

5. Для скасування натисніть кнопку REP/RAN п'ять разів, індикатор на РК-дисплеї згасне.

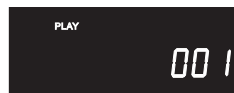

Примітки:

Якщо диск не містить папок, то після натискання кнопки REP/RAN втретє розпочнеться програвання треків у довільному порядку.

У разі програвання треків у форматі MP3 на РК-дисплеї відобразиться відповідна індикація.

При програванні треків з USB-носія на РК-дисплеї з'явиться позначка «USB».

Програмування програвання

Ви можете запрограмувати програвання треків (щонайбільше 99) у бажаній послідовності.

CD-диск

1. Коли програвання диска зупинене, натисніть один раз кнопку PROG. На РК-дисплеї відобразиться номер треку при програмуванні «P01».



2. Виберіть потрібний трек, послідовно натискаючи кнопки ►► або ◄◄. Для збереження обраного треку натисніть кнопку PROG.



3. Повторіть пункти 1 і 2 для програмування наступних треків.
4. Для програвання запрограмованих треків натисніть кнопку PLAY.



5. Для припинення програвання треків у запрограмованій послідовності натисніть кнопку STOP один раз. Для скасування запрограмованого програвання натисніть кнопку STOP ще раз.

Примітка: Послідовність, у якій були запрограмовані треки, автоматично не зберігається.

MP3-диск

1. Коли програвання диска зупинене, натисніть один раз кнопку PROG. На РК-дисплеї висвітлиться номер треку при програмуванні «P01».



2. Виберіть необхідний трек, послідовно натискаючи кнопки ►► або ◄◄. Для збереження обраного треку натисніть кнопку PROG.



3. Повторіть пункти 1 і 2 для програмування наступних треків.
4. Для програвання запрограмованих треків натисніть кнопку PLAY.



5. Для припинення програвання треків у запрограмованій послідовності натисніть кнопку STOP один раз. Для скасування запрограмованого програвання натисніть кнопку STOP ще раз.

Примітка:

Послідовність, у якій були запрограмовані треки, автоматично не зберігається. У разі програвання треків з USB-носія на РК-дисплеї відобразяться символи «USB».

Програвання MP3-файлів з USB-носія (USB flash driver)

Примітка: Цей пристрій не підтримує програвання з усіх HDD та деяких MP3-плеєрів.

1. Виберіть режим програвання дисків, встановивши перемикач режимів роботи в положення MP3/CD.

2. Приєднайте зовнішній пристрій до USB-входу. На РК-дисплеї з'являться літери «USB». Натисніть кнопку PLAY/PAUSE/USB для початку програвання.

Кнопки керування та послідовність дій під час роботи з USB-носієм аналогічні кнопкам керування й послідовності дій під час роботи з диском.

Примітка: У разі наявності диска у відсіку для дисків для перемикання між USB та MP3/CD натисніть і утримуйте кнопку PLAY/PAUSE/USB понад 1,5 секунди. На РК-дисплеї відобразяться символи «- -

->. Натисніть кнопку PLAY/PAUSE/USB, щоб почати програвання.

ПОШУК ТА УСУНЕННЯ НЕСПРАВНОСТЕЙ

Причиною несправностей чи перешкод у роботі приладу часто є неправильне користування ним. Якщо ви вважаєте, що з пристроєм щось негаразд, перевірте можливі причини неполадок за наведеною нижче таблицею.

Якщо вам не вдалося усунути несправність, зверніться до найближчого авторизованого сервісного центру.

Несправність	Можлива причина	Усунення
Відсутній звук	Нульовий рівень гучності	Відрегулюйте рівень гучності
	Немає живлення	Перевірте живлення пристрою
Неправильна робота РК-дисплея	Статична електрика	Вимкніть прилад та ввімкніть його за деякий час
Шум під час прослуховування радіостанцій у діапазоні FM чи AM	Станція не настроєна FM діапазон: антена не висунута AM діапазон: пристрій розташований поза зоною приймання або в зоні нестійкого приймання	Настройте станцію Висуньте антену Спробуйте інші варіанти розміщення приладу
Магнітола не програвє радіостанцій у діапазоні FM або AM	Не ввімкнений режим прослуховування радіо	Перемістіть перемикач режимів роботи в положення RADIO
Немає індикації диска / Диск не програвється	Не ввімкнений режим програвання дисків	Увімкніть режим програвання дисків
	Диск відсутній чи встановлений неправильно	Перевірте правильність установлення диска, він повинен бути розміщений етикеткою догори
	Диск CD-R чистий або не фіналізований	Використайте фіналізований CD-R
	Конденсат на оптичній системі	Трохи зачекайте
Окремі треки не програвються	Диск із подряпинами чи забруднений	Протріть диск м'якою тканиною, не програвайте пошкоджених дисків

Диск установлений, але треки не програвуються	Диск установлений неправильно	Перевірте правильність установлення диска, він має бути розміщений етикеткою догори
	Диск із подряпинами або забруднений	Протріть диск м'якою тканиною, не використовуйте пошкоджених дисків
	Невідповідний формат диска	Програвайте диски належного формату
Треки з USB-пристрою не програвуються	Не ввімкнений режим програвання файлів із зовнішнього пристрою	Увімкніть режим програвання файлів із зовнішнього пристрою
	USB-пристрій не вставлений у відповідне гніздо, або ж на ньому немає MP3-файлів	Перевірте, чи вставлено USB-пристрій, і переконайтеся, що він містить MP3-файли

Технічні характеристики

Живлення	230 В, ~50 Гц
Споживана потужність	16 Вт
Розміри, мм	330x165x138
Робоча температура	+5-35°C
Вихідна потужність (ном.)	1,8 Вт x 2
Завантаження диска	верхнє
Діапазон частот FM	64–108 МГц
Антенa	телескопічна
Діапазон частот AM	520–1620 кГц
Антенa	вмонтована феритова

Виробник залишає за собою право змінювати характеристики приладу без попереднього повідомлення.

Строк служби приладу - 5 років.

Гарантія

Докладні умови гарантії можна отримати в дилера, що продав дану апаратуру. При пред'явленні будь-якої претензії протягом терміну дії даної гарантії варто пред'явити чек або квитанцію про покупку.





Даний виріб відповідає вимогам до електромагнітної сумісності, що пред'являються директивою 89/336/ЄЕС Ради Європи й розпорядженням 23/73 ЄЕС по низьковольтних апаратурах.

ПАЙДАЛАНУ НҰСҚАУЛЫҒЫ

Құрылғыны қоспас, пайдаланбас және реттемес бұрын нұсқаулықты мұқият оқып шығыңыз. Осы нұсқаулықта келтірілген құрылғыны пайдалану бойынша ескертулерді және ұсыныстардың барлығын сақтау керек.

Нұсқаулықты сақтап қойыңыз, оны бұдан кейін анықтамалық материал ретінде пайдаланыңыз.

	Назар салыңыз Электр токпен соғу қаупі Ашуға болмайды	
<p>Ескерту: Өрт қаупінің пайда болуын немесе электр тоғының соғуын болдырмас үшін құрылғыны жаңбырдың немесе ылғалдың әсеріне ұшыратпаңыз. Электр тоғының соғуын болдырмас үшін құрылғының корпусын өз бетіңізше ашпаңыз. Сервистік қызмет көрсетуді сервис орталықтарының білікті мамандары ғана жүзеге асыруы керек.</p>		

Қауіпті кернеу

Тең қабырғалы үшбұрыштың ішіндегі найзағай белгісі пайдаланушыға электр тоғының соғу қаупі бар, құрылғының корпусының ішінде қауіпті ток кернеуінің бар екендігін көрсетеді.

Назар салыңыз

Тең қабырғалы үшбұрыштың ішіндегі леп белгісі пайдаланушыға пайдалану нұсқаулығының мазмұнында маңызды ұсыныстар бар екендігін көрсетеді



CLASS 1 LASER PRODUCT

Бүлөнім 1 СЫНЫПТЫ ЛАЗЕРЛІК ҚҰРЫЛҒЫ ретінде топтастырылады. Тиісті зат белгі құрылғының артқы панелінде орналасқан және құрылғы лазер сәулелерін пайдаланатынын білдіреді. Құрылғыны ашпайынша, лазерлік сәулеленуге ұшырау мүмкіндігі жоқ. ҚҰРЫЛҒЫҒА ТЕК СЕРВИС ОРТАЛЫҒЫНЫҢ БІЛІКТІ МАМАНДАРЫ ҒАНА ҚЫЗМЕТ КӨРСЕТУІ КЕРЕК.

ҚАУІПСІЗДІК ШАРАЛАРЫ

Қорек көздеріне қосу

Электр желісіндегі кернеу құрылғының кернеуіне сәйкес келетіндігін тексеріңіз

Өрт қаупінің пайда болуын немесе электр тоғының соғу қаупін болдырмас үшін бұл құрылғыны ылғалдығы жоғары жайда ұстамаңыз (ваннаның, суға толы елегеннің, ас үйдегі раковинаның, кір жуатын машинаның, жүзу бассейнінің жанында, ылғалды жөртөлелерде және т.б.). Құрылғыға су тамшысының тиісін немесе оның шашырауын болдырмаңыз. Құрылғыны суға батыруға тыйым салынады.

Розеткалардың немесе ұзартқыш сымдардың кернеуі шамадан тыс болуына жол бермеңіз, себебі бұл өртке немесе электр тоғының соғуына ұшыратуы мүмкін.

Бұл құрылғыны, бұзылған жағдайда желі сымын дереу розеткадан суырып тастауға болатындай етіп, орнатыңыз.

Құрылғыны тегіс бетке орналастырыңыз.

Құрылғыны найзағай болған кезде, сонымен бірге сіз оны ұзақ уақыт бойы пайдаланбайтын болған жағдайда, оны электр желісінің розеткасынан ажыратып қойыңыз. Бұл найзағай соққыларының немесе электр желісіндегі кернеудің кенет өзгеруі себебінен құрылғының істен шығып қалуын болдырмайды.

Желі шнурын ажырату үшін тікелей желі ашасынан ұстаңыз, еш уақытта шнурдан тартпаңыз.

Электр тоғының соғуын болдырмас үшін құрылғының корпусын өз бетіңізше ашпаңыз. Құрылғыны жөндемеңіз және оның құрамына өзгерістер енгізбеңіз. Сервистік қызмет көрсетуді сервис орталықтарының білікті мамандары ғана жүзеге асыруы керек.

Құрылғыны жеткілікті түрде желдетілетін жерге орнатыңыз. Желдетілетін саңылаудың бетін жаппаңыз.

Құрылғыны жылу көздерінің, мысалы, радиаторлардың, электр жылытқыштардың, духовкалардың немесе жылу көздері (соның ішінде күшейткіш) болып табылатын басқа да құрылғылардың жанына орналастырмаңыз, сондай-ақ тікелей күн сәулесі түсетін, қатты шаңданатын және механикалық соққыларға ұшырайтын жерлерге орналастырмаңыз.

Егер қосұлы тұрған құрылғының қасында балалар немесе мүмкіншілігі шектеулі адамдар болған жағдайда, өте мұқият болыңыз, оларды қараусыз қалдырмаңыз.

Құрылғының үстіне майшам сияқты ашық оты бар заттарды қоймаңыз.

Құрылғының ішіне, оның корпусының саңылауынан қандайда бір заттың түсіп кетуін болдырмаңыз, Бұл құрылғының жануына немесе электр тоғының соғуына әкеп соғуы мүмкін. Егер бұл жағдай орын алса, құрылғыны желіден ажыратыңыз да, оны әрі қарай пайдалану үшін сервис орталығына жолығыңыз.

Құлақаспап арқылы қатты дауысты ойнатпаңыз. Дәрігерлер құлақаспап арқылы ұзақ уақыт бойы үздіксіз тындауға кеңес бермейді.

Жөндеуді қажет ететін бөлінулер.

Төменде суреттелген жағдайларда құрылғыны розеткадан ажырату керек және құрылғыны жөндеу үшін білікті маманға жүгініңіз:

Желі сымы немесе ашасы бүлінген.

Құрылғының ішіне бөтен заттар түсіп кетті.

Құрылғы жаңбырдың астында қалып қойды немесе оған су төгілді.

Құрылғы қалыпты жұмыс істемейді.

Құрылғы құлап қалды немесе қандайда бір жолмен бүлінді.

Құрылғының жұмысында өзгерістер анық байқалады.

Құрылғының күтімі

Тазартпас бұрын құрылғыны розеткадан ажыратыңыз. Құрылғыны тазарту үшін ылғалды жұмсаө матаны пайдаланыңыз. Бұл мақсат үшін сұйық және аэрозольді тазартқыш қаттарды пайдалануға тыйым салынады.

Дискілердің күтімі

Жарылған немесе деформацияға ұшыраған дискілерді пайдаланбаңыз, бұл құрылғының бұзылуына әкеп соғуы мүмкін.

Дискіні тек шеткі жиегінен ұстаңыз. Дискінің жұмыс бетіне қол тигізбеңіз. Дискінің жұмыс бетіндегі шаң, сызық немесе саусақтардың іздері оның істен шығуына әкеп соғуы мүмкін.

Дискілерді тікелей күн сәулесінің, жылу көздерінің, жоғары температураның және ылғалдың әсеріне ұшыратпаңыз.

Пайдаланып болғаннан кейін дискіні сақтау үшін өзінің қорабына салып қойыңыз. Кезеңімен дискінің жұмыс бетін жұмсақ матамен ортасынан шетіне қарай сүртіп тұрыңыз.

Жұмысты бастар алдында

Магнитоланы қораптан шығарыңыз.

OPEN /CLOSE тетігін басыңыз да, пайдалану алдында қорғаушы қосымша бетті алып тастаңыз.

Магнитоланың үстіңгі және алдыңғы жағынан оның жұмыс істеуіне кедергі келтіретін барлық жарнамалық затбелгілерді/жапсырмаларды алып тастаңыз.

СУРЕТТЕМЕ

- 1 – қайталау/еркін тәртіппен ойнату күйін қосу тетігі REP/RAN
- 2 – магнитоланы қосу тетігі POWER
- 3 – дауыстылық деңгейін реттегіш – VOL+
- 4 – төменгі жиіліктерді күшейту тетігі BASS
- 5 - жұмыс күйлерін ауыстырып қосқыш (MP3/CD, AUX, RADIO)
- 6 – AUX IN ұяшығы сыртқы құрылғыны қосуға арналған (Жұмыс күйінің ауыстырып-қосқышын AUX күйіне орнатыңыз да, MP3 плеерді қосыңыз.)
- 7 – PHONES ұяшығы құлақаспапты қосуға арналған
- 8 – бағдарламалау және бағдарламаланған тректерді қарау тетігі PROG
- 9 – дискілер бөлімі
- 10 – дискілер бөлімін ашуға/жабуға арналған тетік OPEN/CLOSE
- 11 – ылдыңғы трекке өту тетігі BACK/ ⏪ (артқа айналдыру үшін осы тетікті басып, 1,5 секундтан астам ұстап тұрыңыз)
- 12 – FM –антенна
- 13 – ауқымдарды ауыстырып-қосқыш (AM, FM, FM. ST)
- 14 – ойнату/ ойнатуды кідірту/ тасымалдағышты таңдау тетігі PLAY/PAUSE/USB (▶ ||) (CD/USB тасымалдағышын ауыстыру үшін осы тетікті басып, 1,5 секундтан астам ұстап тұрыңыз)
- 15 – келесі трекке өту тетігі NEXT/ ▶▶ (алдыға айналдыру үшін осы тетікті басып, 1,5 секундтан астам ұстап тұрыңыз)
- 16 – радиостанцияларды реттеу тұтқасы TUNING
- 17 – ойнатуды тоқтату/бағдарламалауды болдырмау тетігі STOP/ ■
- 18 – динамиктер
- 19 - СК-дисплей (FM/AM реттеу жиіліктерін және құрылғының ағымдағы жағдайын көрсетеді)

- 20 - USB-ұя
- 21 – төменгі жиіліктерді күшейтудің көрсеткіші BASS
- 22 - стерео күйінің көрсеткіші FM ST
- 23 – батарея салынатын бөліктің қақпағы
- 24 – электр желісіне қосуға арналған ұяшық

Жұмысты бастар алдында

Магнитоланы қораптан шығарыңыз. Үстіңгі және беткі панелде болуы мүмкін жапсырмаларды алып тастаңыз.

НАЗАР АУДАРЫҢЫЗ! Артқы панелде орналасқан, қауіпсіздікке қатысты жапсырмаларды алып тастамаңыз! CLOSE/OPEN тетігін басыңыз да, пайдалану алдында қорғаушы қосымша бетті алып тастаңыз.

Қуат қорегін қосу

Желіден алатын қуат қорегі

Құрылғыны желіге қоспас бұрын, электр желісінің кернеуі құрылғының жұмыс кернеуіне сәйкес келетінін тексеріп алыңыз.

1. Магнитоланы желіге қосу үшін желі шнурының штекерін тиісті ұяшыққа (24) сұғыңыз. Жұмыс күйінің ауыстырып-қосқышын (5) қалаған күйге орнатыңыз.
2. Құрылғыны толық сөндіру үшін желі шнурын электр желісінің розеткасынан ажыратыңыз.

Ескертпе: Статиктік электр тоғы құрылғы жұмысының кедергілеріне әкеп соғуы мүмкін. Мұндай жағдайда құрылғыны қуат қорегінің көздерінен ажыратыңыз да, қайта қосыңыз. Егер проблема шешілмесе, жақын орналасқан сервис орталығына жолығыңыз.

Батареядан қуат қорегін алу

1. Магнитоланы желіден ажыратыңыз.
2. Батарея бөлігінің қақпағын ашыңыз.
3. 6 UM-2/R 14/ C батареяны (жеткізу жинағына кірмейді) ерістілігін сақтай

- отырып, батарея бөлігіне салыңыз.
4. Батарея бөлігінің қақпағын жабыңыз.

НАЗАР АУДАРЫҢЫЗ!

Батареялардың ағып кетуі құрылғының бүліну немесе бұзылу себебі болуы мүмкін. Мұндай жағдайды болдырмас үшін, төменде келтірілген нұсқаулықты сақтаңыз:

Батареяларды құрылғыда көрсетілген белгілерге сәйкестендіріп өрістілігін сақтай отырып орнатыңыз.

Әр түрлі батареяларды бірге пайдаланбаңыз (жаңалары, ескілері, басқа типті және т.б.).

Егер құрылғы ұзақ уақыт бойы пайдаланылмайтын болса, онда батареяларды алып тастаңыз.

НЕГІЗГІ ФУНКЦИЯЛАРЫ

- Ауыстырып-қосқыш (5) арқылы жұмыс күйін таңдаңыз: MP3/CD, AUX, RADIO.
- Қалаған дауыс деңгейін орнату үшін дауыс деңгейін реттеу тұтқасын (3) пайдаланыңыз – VOL+.
- Магнитоланы қосу үшін POWER тетігін (2) басыңыз

Ескертпе: Құрылғы күту күйінде тұрған кезде, ол қуатты пайдалана береді, құрылғыны толығымен сөндіру үшін желі шнурын розеткадан ажыратыңыз және батареяларды батареялар бөлігінен алып тастаңыз.

Радиостанцияларды қабылдау

1. Жұмыс күйінің ауыстырып-қосқышын RADIO күйіне орнатыңыз.
2. Қалаулы ауқымды таңдаңыз: FM, AM немесе FM ST (FM стерео), ауқымдардың ауыстырып қосқышын тиісті күйге орнату арқылы. Стереосигнал жіберіп тұрған станцияға дәлдеген кезде FM ST көрсеткіші жанады.
3. TUNING радиостанцияларды дәлдеу тұтқасын айналдыра отырып, қалаған

- радиостанцияңызды таңдаңыз.
4. Для наилучшего приема в диапазоне FM ауқымында жақсы қабылдау үшін антеннаны толық шығарыңыз да, оны қажетті бұрышқа бейімдеңіз. AM ауқымында қабылдау үшін магнитолада ішінде орнатылған встроенную антенна бар, AM ауқымында өте жақсы қабылдау үшін магнитоланы бірнеше жерге орналастырып көріңіз.
 5. Тыңдап болғаннан кейін POWER тетігін басыңыз немесе басқа жұмыс күйін таңдаңыз.

Төменгі жиіліктерді күшейту BASS

Төменгі жиіліктерді күшейту үшін BASS тетігін басыңыз, осы кезде тиісті көрсеткіш жанады. Төменгі жиіліктерді күшейтуді ажырату үшін осы тетікті тағы бір рет басыңыз, көрсеткіш сөнеді.

CD/MP3 дискілерді ойнату

Сіздің магнитолаңыз келесі типтегі дискілерді ойната алады: Audio CD, MP3, CD-R, CD-RW. Бұл құрылғы CD-ROM, CDi, VCD, DVD, сонымен бірге компьютерлік дискілерді ойнатпайды.

Ескертпе: Дискілер бөлімінің ішіне шаң түсіп кептес үшін оның қақпағын үнемі жауып жүріңіз. Егер дискі ойнатылмайтын болса, онда оны үнемі алып тастап отырыңыз.

Ескертпе: Бұл құрылғы MP3 форматында жазылған көптеген дискілерді ойната алады, бірақ дискіні жазу кезінде пайдаланылған бағдарламалық жасақтаманың реттеулерінің себебінен, дискі ойнатылмай қалатын кездер де болады.

1. Жұмыс күйінің ауыстырып-қосқышын MP3/CD күйіне орнатып, дискілерді ойнату күйін таңдаңыз.
2. OPEN/CLOSE тетігін басу арқылы дискілер бөлігін ашыңыз. Дискіні орнатып, бөлімнің қақпағын жабыңыз.

ҚАЗАҚ

Дискінің дұрыс орнатылғанын тексеріңіз, затбелгісі жоғары қарау керек.

3. Ойнату үшін ► || тетігін басыңыз. Ойнатуды кідірте тұру үшін осы тетікті тағы бір рет басыңыз.
4. Ойнатуды тоқтату үшін STOP/■ тетігін басыңыз.

Ескертпе: Дискілер бөлігін ашқан кезде, RADIO немесе AUX радиосын тыңдау күйіне қосқан кезде, сондай-ақ дискідегі барлық тректерді ойнатуды тоқтатқан кезде CD/MP3 дискілерін ойнату тоқтатылады.

Тректі таңдау, алдыңғы және келесі трекке өту

Ойнату ойнатылған немесе кідірілген кезде Сіз ◀ немесе ▶ тетіктері арқылы қалаған тректі таңдай аласыз.

Келесі трекке өту үшін бір рет ▶ тетігін басыңыз.

Алдыңғы трекке өту үшін ойнату күйінде ◀ тетігін басыңыз.

Алдыға/артқа айналдыру

Алдыға немесе артқа айналдыру үшін ▶ немесе ◀ тетіктерін басып, ұстап тұрыңыз, бұл кезде дауыс ойнатылмайды.

Ойнатудың әртүрлі күйлері

Ескертпе: Функция тек ойнату ► || PLAY/PAUSE/USB күйін басқан кезде ғана қолжетімді.

Тректі немесе дискіні қайталап ойнату

1. Бір тректі қайталау үшін REP/RAN тетігін бір рет басыңыз, СК-дисплейде «REP» таңбасы көрінеді. Таңдалған трек үздіксіз ойнатылатын болады.



2. Дискідегі барлық тректерді қайталап ойнату үшін REP/RAN тетігін екі рет басыңыз, СК-дисплейде «REP ALL» таңбасы көрінеді. Дискі үздіксіз ойнатылады.



3. Қалтаны (альбомды) қайталау үшін REP/RAN тетігін үш рет басыңыз. Таңдалған қалта (альбом) үздіксіз ойнатылатын болады.

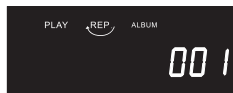

4. Дискідегі барлық тректі ойнату үшін еркін түрде REP/RAN тетігін төрт рет басыңыз. СК-дисплейде «RANDOM» таңбасы пайда болады.



5. Болдырмау үшін REP/RAN тетігін бес рет басыңыз, СК-дисплейдегі таңбалар сөніп қалады.

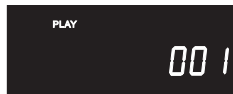

Ескертпе:

Егер дискіде қалталар болмаса, онда REP/RAN тетігін үшінші рет басқаннан кейін, тректер еркін күйде күйде ойнатыла бастайды.

Тректер MP3 форматында ойнатылған кезде СК-дисплейде тиісті көрсеткіш жанады.

Тректерді USB-тасымалдағышынан ойнатқан кезде СК-дисплейде «USB» таңбасы көрінеді

Ойнатуды бағдарламалау

Сіз тректерді (ең көбі 99) ойнатуды өзіңіз қалаған тәртіппен бағдарламалай аласыз.

CD - дискі

1. Дискіні ойнату тоқтатылған кезде PROG. тетігін бір рет басыңыз. СК-дисплейде бағдарламалау кезінде тректің нөмірі көрінеді «P 01».



2. Кезек кезекпен ►► немесе ◄◄ тетіктерін баса отырып, қалаған тректі таңдаңыз. Таңдалған тректі сақтау үшін PROG тетігін басыңыз.



3. Келесі тректерді бағдарламалау үшін 1 және 2 пункттерді қайталаңыз.
4. Бағдарламаланған тректерді ойнату үшін PLAY тетігін басыңыз.



5. Бағдарламаланған тәртіпте тректерді ойнатуды тоқтату үшін STOP тетігін бір рет басыңыз. Ойнатуды болдырмау үшін STOP тетігін тағы бір рет басыңыз.

Ескертпе: Бағдарламаланған тректердің кезектілігі өздігінен сақталмайды.

MP3-дискі

1. Дискіні ойнату тоқтатылған кезде PROG. тетігін бір рет басыңыз. СК-дисплейде бағдарламалау кезінде тректің нөмірі көрінеді «P 01».



2. Кезек кезекпен ►► немесе ◄◄ тетіктерін баса отырып, қалаған тректі таңдаңыз. Таңдалған тректі сақтау үшін PROG тетігін басыңыз.



3. Келесі тректерді бағдарламалау үшін 1 және 2 пункттерді қайталаңыз.
4. Бағдарламаланған тректерді ойнату үшін PLAY тетігін басыңыз.



5. Бағдарламаланған тәртіпте тректерді ойнатуды тоқтату үшін STOP тетігін бір рет басыңыз. Ойнатуды болдырмау үшін STOP тетігін тағы бір рет басыңыз.

Ескертпе:

Бағдарламаланған тректердің кезектілігі өздігінен сақталмайды.

Тректерді USB-тасымалдағышынан ойнатқан кезде СК-дисплейде «USB» таңбасы көрінеді

USB тасымалдағышынан MP3 файлдарды ойнату (USB flash driver)

Ескертпе: Бұл құрылғы барлық HDD және кейбір MP3 плеерлерден ойнатуды қолдамайды.

1. Жұмыс күйінің ауыстырып-қосқышын MP3/CD күйіне орнатып, дискілерді ойнату күйін таңдаңыз.
2. Сыртқы құрылғыны USB-ұяшығына жалғаңыз. СК-дисплейде «USB» таңбасы пайда болады. Ойнату үшін PLAY/PAUSE/USB тетігін басыңыз.

ҚАЗАҚ

USB-құрылғымен жұмыс істеген кезде басқару тетіктері мен әрекеттердің кезектілігі, дискімен жұмыс істегендегі басқару тетіктері мен әрекеттерінің кезектілігіне ұқсайды.

Ескертпе: Жетекте дискі тұрған кезде USB мен MP3/CD арасында ауысу үшін PLAY/PAUSE/USB тетігін басып, 1,5 секундтан астам ұстап тұрыңыз. СК-дисплейде « - - » таңбасы пайда болады. Ойнату үшін PLAY/PAUSE/USB тетігін басыңыз.

АҚАУЛАРДЫ ІЗДЕУ ЖӘНЕ ЖОЮ

Бұзылу мен кедергілердің себебі, көбінесе, дұрыс пайдаланбаудан болады. Егер сіз құрылғы дұрыс жұмыс істемей тұр деп ойласаңыз, онда мына кесте бойынша мүмкін болатын ақаулықтардың себебін тексеріңіз.

Егер сіз ақауды жоя алмасаңыз, онда жақын жерде орналасқан рұқсаты бар сервис орталығына жолығыңыз.

Ақау	Мүмкін болатын себебі	Жою
Дыбыс жоқ	Дауыстың нөлдік деңгейі	Дауыс деңгейін реттеңіз
	Қуат көзі жоқ	Құрылғының қуат көзін тексеріңіз
СК-дисплейдің дұрыс жұмыс істемеуі	Электрстатикті электр тоғы	Құрылғыны сөндіріңіз де, біраз уақыттан кейін оны қайта қосыңыз
FM немесе AM ауқымындағы радиостанцияларды тыңдау кезіндегі шу	Станция FM ауқымына дәлденбеген: антенна шығарылмаған AM ауқым: құрылғы қабылдау аймағынан тыс немесе тұрақсыз қабылдайтын жерде орналасқан	Станцияны дәлдеңіз Антеннаны шығарыңыз Басқа жерге орналастырып көріңіз
Магнитола радиостанцияларды FM немесе AM ауқымында ойнатпайды	Радионы тыңдау күйі қосылмаған	Жұмыс күйінің ауыстырып-қосқышын RADIO күйіне орнатыңыз
Дискіні көрсеткіші жоқ / Дискі ойнатылмайды	Дискілерді ойнату күйі қосылмаған	Дискілерді ойнату күйін қосыңыз
	Дискі жоқ немесе дұрыс орнатылмаған	Дискінің дұрыс орнатылуын тексеріңіз, ол затбелгісі жоғары қаратылып орнатылуы керек
	CD-R дискісі таза немесе финалданбаған	Финалданған CD-R дискіні пайдаланыңыз
Кейбір тректер ойнатылмайды	Оптикалық жүйеде конденсат бар	Біраз уақыт күтіңіз
	Дискі сырылған немесе кірлеген	Дискіні құрғақ матамен сүртіңіз, бүлінген дискілерді пайдаланбаңыз

Дискі орнатылған, бірақ тректер ойнатылмайды	Дискі дұрыс орнатылмаған	Дискінің дұрыс орнатылуын тексеріңіз, ол затбелгісі жоғары қаратылыпы орнатылуы керек
	Дискі сырылған немесе кірлеген	Дискіні құрғақ матамен сүртіңіз, бүлінген дискілерді пайдаланбаңыз
	Дискінің форматы сәйкес келмейді	Тиісті форматы бар дискілерді пайдаланыңыз
USB-құрылғы ойнатылмайды	Сыртқы тасымалдағыштан файлдарды ойнату күйі қосылмаған	Сыртқы тасымалдағыштан файлдарды ойнату күйін қосыңыз.
	USB-құрылғы ұяшыққа сұғылмаған немесе онда MP3 файлдары жоқ	USB-құрылғының қойылғандығын тексеріңіз және онда MP3 файлдардың бар екендігіне көз жеткізіңіз

Техникалық сипаттары

Қуат қорегі	230 V ~ 50 Гц
Қажетті ететін қуаты:	16 W
Көлемі, мм	330x165x138
Жұмыс температурасы	+5°C - 35°C
Шығаратын қуаты (ном)	1,8 W x 2
Дискіні салу	үстінде
FM жиілігінің ауқымы	64 – 108 МГц
Антенна	телескоптық
AM жиілігінің ауқымы	520 – 1620 кГц
Антенна	ішіне орнатылған ферритті

Өндіруші өз артынан құқықты қалдырады аспаптың сипаттамаларды өзгертуге алдына ескертпесіз.

Гарантиялық міндеттілігі

Гарантиялық жағдайдағы қаралып жатқан бөлшектер дилерден тек сатып алынған адамға ғана беріледі. Осы гарантиялық міндеттілігіндегі шағымдалған жағдайда төлеген чек немесе квитанциясын көрсетуі қажет.





Бұл тауар EMC – жағдайларға сәйкес келеді негізгі Міндеттемелер 89/336/ EEC Дерективаның ережелеріне енгізілген Төменгі Ережелердің Реттелуі (73/23 EEC)

CD/MP3 VA BIR KASSETALI STEREO MAGNITOLA

FOYDALANISH YO'RIQNOMASI

Buyumni ulash, undan foydalanish va uni sozlashdan avval ushbu yo'riqnomani diqqat bilan o'qib chiqing. Bu qo'llanmada keltirilgan buyumdan foydalanish yuzasidan barcha ogohlantirishlarga va tavsiyalarga amal qilish lozim..

Bu qo'llanmani saqlab qoling, keyinchalik undan ma'lumot uchun yig'ma materiallar sifatida foydalaning.

	<p>Diqqat Elektr tokini bilan shikastlanish xavfi mavjud Ochilmasin</p>	
<p>Ogohlantirish: Yong'in yoki elektr tokning zarbasiga uchramaslik uchun buyumni yong'ir yoki namlik ta'sirida qoldirmang. Elektr zarbasining xavfiga uchramaslik uchun buyumning korpusini o'zingiz mustaqil ochmang. Servis xizmat ko'rsatishni faqat servis markazlarining malakali mutaxassislari amalga oshirishi lozim.</p>		



Diqqat

Teng tomonli uchburchak ichidagi yashin belgisi foydalanuvchiga buyum ichidagi xavfli kuchlanish borligini ko'rsatadi, u elektr tokining zarbasi tufayli shikastlanishga olib kelishi mumkin



Xavfli

Teng tomonli uchburchak ichidagi undov belgisi foydalanuvchiga buyumdan foydalanish yo'riqnomasida muhim tavsiyalar borligini ko'rsatadi.

CLASS 1 LASER PRODUCT

Ushbu buyum 1 SINF TOIFASIDAGI LAZER MAHSULOT kabi tasniflanadi. Bunga oid tegishli yorliq buyumning orqa panelida joylashgan va buyum lazer nurlaridan foydalanishini bildiradi. Buyum ochilmagan holda lazer nurlanishining imkoniyati mavjud emas. BUYUMGA XIZMAT KO'RSATISH FAQAT SERVIS MARKAZINING MALAKALI MUTAXASSISLARI TOMONIDAN AMALGA OSHIRILISHI LOZIM.

EHTIYOT CHORALARI

Elektr ta'minot manbalariga ulanish

Elektr ta'minot tarmogidagi kuchlanish buyumning ish kuchlanishiga mos kelishini tekshiring.

Yong'in yoki elektr tokining zarbasi bilan shikastlanish kelib chiqmasligi uchun ushbu buyumni yuqori namlik sharoitlarida (vannalarga yaqin joyda, suvli idishlar, oshxona chig'anoqlari, kir yuvish mashinalari yonida, suzish havzalari yonida, zax yerto'lalar ichida va shu kabi joylarda) joylashtirmang. Buyumga suyuqlik tomchilari yoki sachragan tomchilar tushishiga yo'l qo'ymang. Buyumni suvga botirish qat'iy tanqiqlanadi.

Rozetkalar yoki uzun simli ulagichlarga ortiqcha yuk tushishiga yo'l qo'ymang, chunki bu yong'inga yoki elektr tokining zarbasi bilan shikastlanishga olib kelishi mumkin.

Ushbu buyumni nosozlik yuz bergan holda tarmoq simining vilkasini rozetkadan darhol olish mumkin bo'lgan tarzda o'rning.

Buyumni tekis yuzaga qo'yib joylashtiring.

Buyumni chaqmoq va momaqaldiroq paytida qo'shimcha himoyalash uchun, shuningdek undan uzoq vaqt mobaynida foydalanmaydigan bo'lsangiz, uni elektr tarmog'ining rozetkasidan olib o'chiring. Bu chaqmoq urishining oqibatida yoki elektr tarmog'ida kuchlanish sakrashi tufayli buyumning ishdan chiqishining oldini oladi.

Tarmoq simini rozetkadan olib o'chirish uchun bevosita tarmoq vilkasidan ushlab o'chiring, hech bir holda simdan ushlab tortmang.

Elektr tokining zarbasiga uchramaslik uchun buyumning korpusinimustaqil holda o'zingiz ochmang. Buyumni o'zingiz ta'mirlamang va unga o'zgarishlar kiritmang. Servis xizmatlarni ko'rsatishni faqat servis markazlarining malakali mutaxassislari amalga oshirishi mumkin.

Buyumni yetarli shamollatish imkoniyati bo'lgan joylarda o'rning. Shamollatish tuynukchalarining ustini yopmang.

Buyumni issiqlik manbalariga yaqin joyda, masalan, radiatorlar, elektr isitkichlar, duxovkalar yoki issiqlik manbalari bo'lgan boshqa buyumlar va moslamalarning (jumladan kuchaytirgichlarning) yonida, shuningdek to'g'ridan-to'g'ri quyosh nurlari tushadigan, chang o'ta ko'p bo'lgan yoki

mexanik zarbalar tushishi imkoniyati mavjud bo'lgan joylarda joylashtirmang.

Agar yoqilgan buyum yonida bolalar yoki imkoniyatlari cheklangan kishilar bo'lganda alohida ehtiyotkor bo'lib, ularga diqqat qiling, ularni qarovsiz qoldirmang.

Buyumning ustiga ochiq alangan manbalarini, masalan, shamlarni qo'ymang.

Buyumning korpusidagi tuynukchalar orqali biror-bir begona jismlarning ichiga tushishiga yo'l qo'ymang, bu buyumning yonib ketishiga va elektr tokining zarbasi bilan shikastlanishga olib kelishi mumkin. Agar bu hol yuz bergan bo'lsa, buyumni tarmoqdan olib o'chiring va undan keyingi foydalanish uchun servis markaziga murojaat qiling.

Quloqliklar orqali katta ovoz balandligidagi tovushlarni tinglamang. Shifokorlar quloqliklar orqali uzoq to'xtovsiz tinglashni tavsiya etmaydi.

Ta'mirlashni talab etuvchi shikastlanishlar

Quyida tasvirlab berilgan vaziyatlarda buyumni tarmoqdan olib o'chirib, buyumni ta'mirlash uchun malakali xodimlarga murojaat qilish lozim:

- Tarmoq simi yoki vilkasi shikastlangan.
- Buyum ichiga begona jismlar tushib qolgan.
- Buyum yomg'ir ostida qoldi yoki uning ustiga suv to'kildi.
- Buyum normal ravishda ishlamayapti.
- Buyum tushib ketdi yoki boshqacha biror holda shikastlangan edi.
- Buyumning ishlashida oshkora o'zgarishlar sezilib turibdi.

Buyumni parvarish qilish

Tozalashdan avval buyumni rozetkadan olib o'chiring. Buyumni tozalash uchun mayin nam mato bo'lagidan foydalaning. Bu maqsadda suyuq yoki aerezolli tozalash vositalaridan foydalanish taqiqlanadi.

Disklarni parvarish qilish

Darz ketgan yoki shakli o'zgarib ketgan disklardan foydalanmang, bu hol buyumning buzilishiga olib kelishi mumkin.

Diskni faqat chetidan ushlab ishlating. Diskning ish yuzalariga tegmang. Diskning ish yuzasidagi chang, tirmalgan joylar yoki barmoq izlari uning ishdan chiqishiga olib kelishi mumkin.

Disklarni to'g'ridan-to'g'ri quyosh nurlarining ta'sirida, yuqori harorat va namlikning ta'sirida qoldirmang. Ishlatishdan keyin diskni saqlash uchun g'lofining ichiga solib qo'ying.

Diskning ish yuzasini vaqt-vaqti bilan markazidan chetlariga qarab artib turing.

Ishni boshlashdan avval

Magnitolani o'ramidan chiqarib oling. OPEN /CLOSE tugmasini bosib va foydalanishni boshlashdan avval himoya qiluvchi qatlarni chiqarib oling.

Magnitolaning ustki va oldingi tarafidagi magnitolaning ishiga xalal berishi mumkin bo'lgan barcha reklama yorliqlarini olib tashlang.

TA'RIFI

- VOLUME ovoz balandligi darajasini sozlash dastasi
- tashish uchun dasta
- disklar bo'linmasi
- disklar bo'linmasini ochish uchun tirqish OPEN/CLOSE
- FM –antenna
- buyumning ishlash rejimlarini o'tkazish dastagi FUNCTION (RADIO /CD / AUX /OFF)
- BAND (AW/FM ST) diapazonlarini o'tkazish dastagi
- radiostantsiyalarni sozlash uchun dasta TUNING
- dinamiklar
- +10 tugmasi
- 10 tugmasi
- ▶ || qayta tinglash / qayta tinglashni to'xtatib turish tugmasi PLAY/PAUSE
- SK-display
- qayta tinglashni dasturlashtirish tugmasi PROGRAM
- 16 – papkalarni tanlash tugmalari FOLDER UP /FOLDER DOWN
- axborot tashuvchisi tanlash tugmasi CD/ USB /SD
- ▶▶ keyingi trekka o'tish tugmasi
- SD/MMC-kartasi uchun kirish
- qayta tinglashni to'xtatish tugmasi STOP
- USB- kirish
- ◀ keyingi trekka o'tish tugmasi
- qayta tinglash rejimlarini tanlash tugmasi MODE
- bataryalar bo'linmasining qopqog'i
- tashqi moslamalarni ulash uchun kirish uyasi AUX IN

ЎЗБЕК

- 26 – quloqliklarni ulash uchun chiqish uyasi
27 – elektr tarmog'iga ulanish uchun uya

Tarmoqdan ta'minotga ulanish

Buyumni elektr tarmog'iga ulashdan avval elektr tarmog'idagi kuchlanish buyumning ish kuchlanishiga mos ekanligiga ishonch hosil qiling.

1. Buyumni tarmoqqa ulash uchun tarmoq simining bir uchini uyaga (27), ikkinchisini esa rozetkaga kiriting. FUNCTION Ishlash rejimlarini o'zgartirish dastakchasini CD, RADIO ili AUX holatiga o'tkazib o'rnatish.

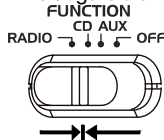

2. Buyumni o'chirish uchun FUNCTION Ishlash rejimlarini o'zgartirish dastakchasini OFF holatiga o'tkazing.

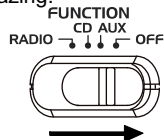

Eslatma: Statik elektr yig'ilishi buyumning ishidagi buzilishlarga olib kelishi mumkin. Bu holda buyumni ta'minot manbalaridan uzib chiqarib olib, o'chiring, keyin esa buyumni yana yoqing. Agar muammo hal etilmasa, Sizga eng yaqin bo'lgan servis markaziga murojaat qiling.

Batareykalardan ta'minotga ulanish

1. Magnitolani elektr tarmog'idan o'chiring.
2. Magnitolaning orqasidagi batareyalar bo'linmasining qopqoqchasini o'q ko'rsatib turgan yo'nalishda yopqichlarni bosib, oching.
3. Batareyalarning bo'linmasiga ularning qutblari tartibiga rioya qilgan holda 8 dona UM-2/ R 14/ C batareykalarini (etkazib berishning to'plamiga kirmaydi) qo'yib o'rnatish.
4. Batareyalar bo'linmasining qopqoqchasini yoping.

Diqqat! Batareyalarning oqib ketishi inson shikastlanishi yoki buyumning buzilishiga olib kelishi mumkin. Bunga yo'l qo'ymaslik uchun quyida keltirilgan yo'riqnomalarga amal qiling:

- Batareykalarini to'g'ri, qutblarining yo'nalishini belgilashlarga rioya qilgan holda o'rnatish
- Buyum uzoq vaqt mobaynida ishlatilmaydigan holda batareykalarni olib qo'ying;

- batareykalarni qayta zaryadlamang, ularni qismlarga ajratmang, ularni yuqori harorat ta'sirida qoldirmang;
- batareykalarni o'z vaqtida almashtiring.

Quloqliklarni ulash

Musiqani quoloqliklar orqali tinglash uchun (etkazib berishning to'plamiga kirmaydi) ularni PHONES uyasiga ulang. VOLUME sozlagichi yordamida kerakli ovoz balandligining darajasini o'rnatish. Quloqliklarni ulaganda magnitolaning dinamiklari avtomatik ravishda o'chiriladi.

Diqqat! Quloqliklar orqali katta ovoz balandligidagi tovushlarni tinglamang. Shifokorlar quloqliklar orqali uzoq to'xtovsiz tinglashni tavsiya etmaydi.

AUX IN Funktsiyasi

Tashqi moslamalarni ulash uchun AUX IN uyasidan foydalaning. Tashqi moslamani AUX IN uyasiga 3,5 mm Jack - 3,5 mm Jack audiokabeli yordamida (etkazib berishning to'plamiga kirmaydi) ulang.

ASOSIY FUNKTSIYALARI

Ovoz balandligi darajasini sozlash

Kerakli ovoz balandligi darajasini o'rnatish uchun ovoz balandligi darajasini sozlash dastasidan foydalaning.

Radiostantsiyalarni qabul qilish

1. FUNCTION Ishlash rejimlarini o'tkazish dastakchasini RADIO holatiga o'tkazib o'rnatish.

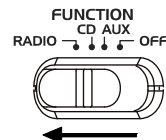

2. BAND Diapazonlarni o'tkazish dastakchasini tegishli holatiga o'tkazib o'rnatib, o'zingiz istagan diapazonni tanlang: FM yoki AM.

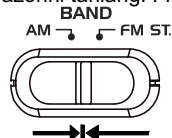

3. Radiostantsiyalarni sozlash uchun sozlagich TUNING ni aylantirib, o'zingiz istagan radiostantsiyani tanlang.
4. Tinglashni tugatganingizdan so'ng FUNCTION ishlash rejimlarini o'tkazish dastakchasini OFF holatiga o'tkazib o'rnatish.

Antenna

FM diapazonida signalni eng yaxshi qabul qilish uchun antennani to'liq ochib chiqarib, uni kerakli burchakda qaratib o'rninging.

CD disklarni qayta tinglash

Eslatma:

Diskni yuklash – Diskni qo'yish bo'linmasining qopqog'ini oching. Diskni o'rninging va qopqog'ini yoping.

Chiqarib olish – Qayta tinglashni to'xtatgandan keyin disklar bo'linmasining qopqog'ini oching va diskni chiqarib oling. Diskni g'ilofning ichiga solib qo'ying.

Disklar bo'linmasining ichiga chang kirmasligi uchun doimo uni yopiq holda saqlang. Agar disk qayta tinglanmaydigan bo'sa, uni doimo chiqarib oling.

1. Magnitolani yoping.
2. FUNCTION Ishlash rejimlarini o'tkazish dastakchasini CD holatiga o'rnatib, disklarni qayta tinglash rejimini tanlang.

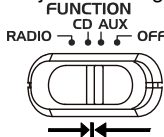

3. Disklar bo'linmasida disk bo'lmaganda yoki disk shikastlangan bo'lsa, SK-displeyda «no» belgilari aks etadi.



4. Disklar bo'linmasini oching. Diskni o'rninging va disklar bo'linmasining qopqog'ini yoping. Diskning to'g'ri holda - yorlig'ini tepaga qilib o'rnatilganligiga ishonch hosil qiling.
5. SK-displeyda treklarning soni va «CD» belgilari aks etadi.



Eslatma: Ushbu buyum CD-R va CD-RW disklarni qayta eshittirishi mumkin.

Qayta tinglash

Qayta tinglashni to'xtatish rejimida PLAY/

PAUSE tugmasini bosib, diskni qayta tinglash boshlanadi.

**Pauza**

Qayta tinglashni vaqtincha to'xtatish uchun qayta tinglash rejimida PLAY/PAUSE tugmasini bosib.



Qayta tinglashni davom ettirish uchun PLAY/PAUSE tugmasini yana bir marta bosib.

Qayta tinglashni to'xtatish

Qayta tinglashni to'xtatish uchun STOP tugmasini bosib. SK-displeyda treklarning soni aks ettiriladi.

**O'nta trekka oldinga/orqaga o'tish**

O'nta trekka oldinga/orqaga o'tish uchun «+10»/«-10» tugmalaridan foydalaning.

Trekning boshiga, undan avvalgi trekka va undan keyingi trekka o'tish.

1. Qayta tinglanayotgan trekning boshiga qaytish uchun qayta tinglash rejimiga ⏮ tugmasini bir marta bosib.
2. Keyingi trekka o'tish uchun ⏭ tugmasini bir marta bosib.
3. Undan avvalgi trekka o'tish uchun qayta tinglash rejimida ⏮ tugmasini ikki marta bosib, agar qayta tinglash to'xtatilgan bo'lsa, ⏮ tugmasini bir marta bosib.

Trekni yoki diskni takrorlash

1. Trekni bir marta takrorlash uchun MODE tugmasini bir marta bosib, SK-displeyda «REP» belgilari yonib-o'chadi.



2. Diskdagi barcha treklarni takrorlash uchun MODE tugmasini ikki marta bosib, SK-displeyda «REP» belgilari aks ettiriladi.



Qayta tinglashni bekor qilish uchun takrorlash belgilari o'chib qolmaguncha MODE tugmasini qayta bosib turing.

Tasodifiy tartibda qayta tinglash

1. Diskdagi barcha treklarni tasodifiy tartibda qayta tinglash uchun qayta tinglashni to'xtatish rejimida MODE tugmasini uch marta bosib, SK-displeyda «RDM» belgilari paydo bo'ladi. PLAY tugmasini bosib, treklarni tasodifiy tartibda qayta tinglash boshlanadi.



2. Tasodifiy tartibda qayta tinglashni bekor qilish uchun MODE tugmasini yana bir marta bosib, «RDM» belgilari o'chib qoladi.

QAYTA TINGLASHNI DASTURLASHTIRISH

Siz treklarni o'zingiz istalgan tartibda (ko'pi bilan 20 tasini) qayta tinglashni dasturlashtirishingiz mumkin.

1. Diskni qayta tinglash to'xtatilganida, PROGRAM tugmasini bir marta bosib, SK-displeyda dasturlashtirishdagi birinchi raqamli kompozitsiyaning raqami «P01» va dasturlashtirish rejimining yonib-o'chib turuvchi belgisi «PROG» yonib-o'chib turadi.



2. ►/ ◀ yoki +10/-10 tugmalarini ketma-ket bosib, kerakli trekni tanlang.



3. Tanlangan trekni xotirada saqlash uchun PROGRAM tugmasini bosib. Dasturlashtiriladigan trekning raqami «R02» bo'lib o'zgaradi.



4. Keyingi trekni dasturlashtirish: ►/ ◀ yoki +10/-10 tugmalarini ketma-ket bosib, keyingi trekni tanlang. Keyin tanlangan trekni xotirada saqlash uchun PROGRAM tugmasini bosib. Xotirada ko'pi bilan 20 tagacha treklar saqlanib qolishi mumkin
5. Dasturlashtirilgan treklarni qayta tinglash uchun PLAY/PAUSE tugmasini bosib.



6. Dasturlashtirilgan qayta tinglashni bekor qilish uchun STOP tugmasini bosib yoki diskni qo'yish bo'linmasining qopqog'ini oching, yoki FUNCTION ishlash rejimlarini o'tkazish dastagini boshqa holatga o'tkazing.

Diskdan, USB axborot tashuvchisidan yoki SD / MMC kartasidan MR3 fayllarni qayta tinglash

Mazkur buyum MP3 formatida yozilgan disklarning ko'pchiligini qayta eshittirishi mumkin, lekin ushbu diskni yozish paytida ishlatilgan dasturiy ta'minotning sozlanishlari tufayli ushbu disk yozuvlarini qayta eshittirilmaydigan holatlar ham bo'lishi mumkin. (Masalan, diskning finallashtirilishi mavjud emasligi tufayli).

1. Magnitolani yoqing. FUNCTION Ishlash rejimlarini o'zgartirish dastakhasini CD holatiga o'tkazing.
2. Buyum avtomatik ravishda diskni o'qishni boshlaydi.
3. Magnitoladagi CD/SD/USB tugmasini bosib va tashuvchining turini tanlang: disk, xotira kartasi yoki USB moslamasi.

4. MR3 diskni disklar bo'linmasiga kiriting, yoki USB moslamasini yoki SD kartasini tegishli uyasiga kiriting. Ushbu tashuvchini o'qish boshlanadi, keyin esa displeyda treklarning umumiy soni aks ettiriladi.



5. Disklar bo'linmasida disk bo'lmaganda yoki disk shikastlangan bo'lsa, USB uyasiga USB moslamasi ulanmagan bo'lsa, MMC uyasiga hech qanday xotira kartasi ulanmagan bo'lsa, SK-displeyda «no» belgilari aks ettiriladi.



6. Keyingi/avvalgi papkaga o'tish uchun, qayta tinglash to'xtatilgan rejimda, mos holda FOLDER UP yoki FOLDER DOWN va +10/-10 tugmalarini bosing.

7. ⏮/⏭ yoki +10/-10 tugmalarini ketma-ket bosib, kerakli trekni tanlang.

8. Tanlangan trekni qayta tinglash uchun PLAY/PAUSE tugmasini bosing.



9. Qayta tinglashni to'xtatib turish uchun PLAY/PAUSE tugmasini bosing.

10. Qayta tinglashni tiklash uchun PLAY/PAUSE tugmasini yana bir marta bosing.

11. Qayta tinglashni to'xtatish uchun STOP tugmasini bosing.

Trekni yoki papkani takroriy qayta tinglash

1. CD, USB yoki SD Qayta tinglash rejimida bitta trekni doimo qaytarib turish uchun MODE tugmasini bir marta bosing, ushbu trek doimo takrorlanib turadi.



2. Papkadagi barcha treklarni doimo qaytarib turish uchun MODE tugmasini ikki marta bosing, tanlangan papka doimo takrorlanib turadi.



3. Barcha papkalarni doimo qaytarib turish uchun MODE tugmasini uch marta bosing, barcha papkalar doimo takrorlanib turadi.



Diskni tasodifiy tartibda qayta tinglash

1. Diskdagi barcha treklarning tasodifiy tartibda qayta tinglash uchun qayta tinglashni to'xtatish rejimiga kirib, MODE tugmasini to'rt marta bosing, SK-displeyda «RDM» belgilari paydo bo'ladi. PLAY tugmasini bosing, va barcha treklar tasodifiy tartibda qayta eshittiriladi boshlanadi.



2. Treklarni tasodifiy tartibda qayta tinglashni bekor qilish uchun MODE tugmasini yana bir marta bosing, tasodifiy tartibda qayta tinglashning indikatorini «RDM» o'chadi.

Qayta tinglashni dasturlashtirish

Siz treklarni o'zingiz istalgan tartibda (ko'pi bilan 20 tasini) qayta tinglashni dasturlashtirishingiz mumkin.

1. Magnitoladagi CD/SD/USB tugmalarini bosib Yu tashuvchining turini tanlang: disk, xotira kartasi yoki USB moslamasi.
2. PROGRAM tugmasini bir marta bosing. SK-displeyda dasturlashtirish rejimining yonib-o'chib turuvchi belgisi «PROG», dasturlashtirishdagi birinchi raqamli kompozitsiyaning raqami «P01» aks ettiriladi.



3. FOLDER UP / FOLDER DOWN tugmalarini ketma-ket bosib, o'zingiz istagan papkani tanlang.



4. ►/◄ yoki +10/-10 tugmalarini ketma-ket bosib, kerakli trekni tanlang.



5. Tanlangan trekni xotirada saqlash uchun PROG tugmasini bosib. Dasturlanadigan trekning raqami «R02» ga o'zgaradi.



6. Har bir keyingi trekni dasturlashtirish uchun 2-5 amallarni takrorlang. Siz ko'pi bilan 20 tagacha treklarni dasturlashtirishingiz mumkin.
7. Dasturlashtirilgan treklarni qayta tinglash uchun PLAY/PAUSE tugmasini bosib.



Eslatma: Dasturlashtirilgan qayta tinglashni to'xtatib turish uchun avval STOP tugmasini, keyin esa PLAY/PAUSE tugmasini bosib.

Dasturlashtirilgan qayta tinglash tartibini bekor qilish uchun qayta tinglashni to'xtatish rejimida STOP tugmasini bosib yoki diskni qo'yish bo'linmasining qopqog'ini oching, yoki tegishli uyasidan xotira kartasini yoki USB –moslamasini chiqarib oling, yoki ishlash rejimlarini o'zgartirish dastagini FUNCTION boshqa holatga o'rnatib.

NOSOZLIKLARNI IZLASH VA BARTARAF ETISH

Nosozliklar yoki buzilishlarning sababi ko'pincha noto'g'ri foydalanish bo'ladi. Agar Siz buyumda biror-bir kori-hol ro'y bergan, deb hisoblasangiz, ushbu jadvalga qarab nosozliklarning ehtimoliy sabablarini tekshirib oling.

Agar nosozlikni bartaraf qilish qo'lingizdan kelmasa, o'zingizga eng yaqin bo'lgan ro'yxatga olingan servis markaziga yoki dileringizga ta'mirlash ishlarini bajarish uchun murojaat qiling.

Nosozlik	Ehtimoliy sababi	Bartaraf etish usuli
Radio		
FM yoki AM diapazonida radiostantsiyalarni tinglash paytida shovqin	Stantsiya sozlanmagan	Radiostantsiyani sozlang
	FM diapazon: antena to'liq chiqarib olinmagan AM diapazon: buyum signalni qabul qilish zonasidan tashqarida joylashgan	Antennani chiqarib oling Boshqa joylashtirish usullarini sinab ko'ring
Magnitola FM yoki AM diapazonida radiostantsiyalarni qabul qilib eshittirmaydi	FUNCTION ishlash rejimlarini o'tkazish dastagi RADIO holatiga o'tkazilmagan	FUNCTION ishlash rejimlarini o'tkazish dastagini RADIO holatiga o'tkazib
	Ovoz balandligining darajasi past	Ovoz balandligining darajasini oshiring
Disk		
Disk eshittirilmaydi	FUNCTION ishlash rejimlarini o'tkazish dastagi CD holatiga o'tkazilmagan	FUNCTION ishlash rejimlarini o'tkazish dastagini CD holatiga o'tkazib
	Disk ichida yo'q yoki noto'g'ri o'rnatilgan	Diskning to'g'ri o'rnatilganligini tekshiring, u yorlig'ini tepaga qilib o'rnatilishi lozim
Ayrim treklar eshittirilmaydi	Disk tiralgan yoki ifloslangan	Diskni yumshoq mato bilan arting, shikastlangan disklardan foydalanmang

Disk o'rnatilgan, lekin treklar eshittirilmaydi	Disk noto'g'ri o'rnatilgan	Diskning to'g'ri o'rnatilganligini tekshiring, u yorlig'ini tepaga qilib o'rnatilishi lozim
	Disk tiralgan yoki ifloslangan	Diskni yumshoq mato bilan arting, shikastlangan disklardan foydalanmang
	Diskning formati mos kelmaydi	Tegishli formatdagi diskdan foydalaning
SD-karta eshittirilmaydi	Xotira kartasidan eshittirish rejimi tanlanmagan	Xotira kartasidan eshittirish rejimini tanlang
	Karta o'z uyasiga kiritilmagan yoki kartada MR3 fayllar yo'q	Kartaning uyaga kiritilganligini va unda MR3 fayllar bor-yo'qligini tekshiring
USB-moslama eshittirilmaydi	USB-moslamasidan eshittirish rejimi tanlanmagan	USB-moslamasidan eshittirish rejimini tanlang
	USB-moslama uyaga kiritilmagan yoki unda MR3 fayllar yo'q.	USB-moslama uyaga kiritilganligini va unda MR3 fayllar bor-yo'qligini tekshiring.

Texnik xususiyatlari

Ta'minot	230 V ~ 50 Hz
Ta'minot elementlaridan ishlash	UM 2 («S») x 8
O'lchamlari	270 (uzunligi) x 239 (eni) x 124,5 (bo'yi)
Chiqish quvvati	2 x 1,2 W
Dinamiklar	2 x 8 Om
Chastotalar diapazoni	AM: 540 – 1600 kHz FM: 64 – 108 MHz
Diskni yuklash	Tepadon

Ushbu buyum barcha talab etiladigan Yevropa va Rossiya xavfsizlik va gigiyena standartlariga mos keladi.

Кафолат шартлари

Ушбу жиҳозга кафолат бериш масаласида ҳудудий дилер ёки ушбу жиҳоз харид қилинган компанияга муурожаат қилинг. Касса чеки ёки харидни тасдиқловчи бошқа бир молиявий ҳужжат кафолат хизматини бериш шарт ҳисобланади.



Ушбу жиҳоз 89/336/ЯЕС Кўрсатмаси асосида белгиланган ва Қувват кучини белгилаш Қонунида (73/23 ЕЭС) айтилган ЯХС талабларига мувофиқ келади.

GB

A production date of the item is indicated in the serial number on the technical data plate. A serial number is an eleven-unit number, with the first four figures indicating the production date. For example, serial number 0606xxxxxxx means that the item was manufactured in June (the sixth month) 2006.

RUS

Дата производства изделия указана в серийном номере на табличке с техническими данными. Серийный номер представляет собой одиннадцатизначное число, первые четыре цифры которого обозначают дату производства. Например, серийный номер 0606xxxxxxx означает, что изделие было произведено в июне (шестой месяц) 2006 года.

UA

Дата виробництва виробу вказана в серійному номері на табличці з технічними даними. Серійний номер представляє собою одинадцятизначне число, перші чотири цифри якого означають дату виробництва. Наприклад, серійний номер 0606xxxxxxx означає, що виріб був виготовлений в червні (шостий місяць) 2006 року.

KZ

Бұйымның шығарылған мерзімі техникалық деректері бар кестедегі сериялық нөмірде көрсетілген. Сериялық нөмір он бір саннан тұрады, оның бірінші төрт саны шығару мерзімін білдіреді. Мысалы, сериялық нөмір 0606xxxxxxx болса, бұл бұйым 2006 жылдың маусым айында (алтыншы ай) жасалғанын білдіреді.

UZ

Жиҳоз ишлаб чиқарилган муддат техник хусусиятлар кўрсатилган лавҳачадаги серия рақамида кўрсатилган. Серия рақами ўн битта сондан иборат бўлиб уларнинг биринчи тўрттаси ишлаб чиқарилган вақтни ифода этади. Мисол учун 0606xxxxxxx серия рақами жиҳоз 2006 йилнинг июн ойида (олтинчи ойда) ишлаб чиқарилганлигини билдиради.

