

VT-3470 BK/WPortable
CD/MP3-PlayerМагнитола с CD/MP3
проигрывателем

Инструкция по эксплуатации

GB Manual instruction	2
RUS Инструкция по эксплуатации	10
KZ Пайдалану нұсқасы	20
UA Інструкція з експлуатації	31
UZ Foydalanish qoidalari	41

ENGLISH

PORTABLE CD/MP3-PLAYER

Instruction manual

Before connection, usage and tuning of radio recorder read the instruction carefully. Follow all the warnings and operating recommendations on the unit operation contained in this instruction. Keep this manual and use it for future reference.

ATTENTION!		
	Electric shock hazard! DO NOT OPEN!	
<p>Warning: In order to avoid risk of fire or electric shock, do not expose the unit to rain or moisture.</p> <p>In order to avoid electric shock do not open the device housing by yourself.</p> <p>Servicing of device should be performed only by qualified specialists of authorized service centers.</p>		



This lightning flash with arrow-head symbol, within an equilateral triangle, is intended to alert the user to the presence of dangerous voltage within the product's housing that may constitute a risk of electric shock.



The exclamation mark within an equilateral triangle is intended to alert the user to the presence of important operating recommendations in the instruction accompanying the device.

CLASS 1 LASER PRODUCT

This device is a CLASS 1 LASER PRODUCT. The corresponding label on the rear panel of device means that device employs laser beams. There is no danger of laser emission if the device is not opened. **SERVICING OF DEVICE SHOULD BE PERFORMED ONLY BY QUALIFIED SPECIALISTS OF AUTHORIZED SERVICE CENTER.**

Safety measures

- Make sure that your home mains voltage corresponds to the voltage specified on the device housing.
- To prevent fire or electric shock hazard do not use this device in places with high humidity, near kitchen sinks or bath tubs filled with water, near a swimming pool, in wet basements, etc. Prevent the device from water dripping and splashing. Never immerse the device in water.
- Do not overload sockets or extension cords as this can result in fire or electric shock.
- Place the device in such a way that you can immediately pull out the power plug from the socket in case of any malfunction.
- Install the device on a flat surface in places with proper ventilation. Do not block ventilation openings in the device body.
- Do not place the device near heat sources such as radiators, heaters, stoves, or other appliances (including amplifiers) that produce heat, do not expose the device to direct sunlight, excessive dust or mechanical shocks.
- For additional device protection during lightning storm and in cases when you are not going to use it for a long time, unplug it. It will prevent the device from being damaged by lightning and power surges.
- To unplug the device, hold the plug. Do not pull the cord.
- Be especially careful if children or disabled persons are near the operating device. Do not leave them unattended.
- This unit is not intended for usage by children or disabled persons unless they are given all the necessary and understandable instructions by a person who is responsible for their safety on safety measures and information about danger that can be caused by improper usage of the device.
- Do not set too high volume while listening to the radio recorder in order not to disturb people around you.
- To prevent impairment of hearing when listening to the radio recorder using earphones do not set the volume too high; experts do not recommend to listen to the radio recorder at a high volume for a long time; if you hear ringing in the ears, make the volume lower or stop listening.
- It is prohibited to place sources of open fire, such as candles on the device housing.
- In order to avoid electric shock, injuries and property damage do not drop the unit and

provide that no foreign objects get into openings of device housing

Damages requiring repair

Switch the device off, unplug it and apply to the authorized service center to repair the device under the following conditions:

- damage of plug or power cord;
- getting of foreign objects into the device housing;
- exposure of device to rain or water;
- device malfunctions;
- drop or some other damage of device.

Cleaning and care

Before cleaning switch the device off and unplug it. Use a soft wet cloth to clean the device housing. Never use abrasives or solvents.

Cleaning discs

- Do not use cracked or deformed discs, this can damage the device.

- Hold the disc on the edges only. Do not touch the disc operating surface. Dust, scratches or fingerprints on the operating surface may lead to a failure of disc playback.
- Protect the discs from direct sunlight; keep them away from heat sources, high temperature and moisture.
- After use, put the disc into the case for storage. Periodically wipe the disc operating surface with a soft cloth from the center to edges.

Before the first operation

Unpack the device. Open the lid (7) by pressing the groove (8) and take out the protective insert, close the lid (7) before operation.

Remove all advertising labels/stickers that prevent normal operation, from the upper and front part of the radio recorder.

Description

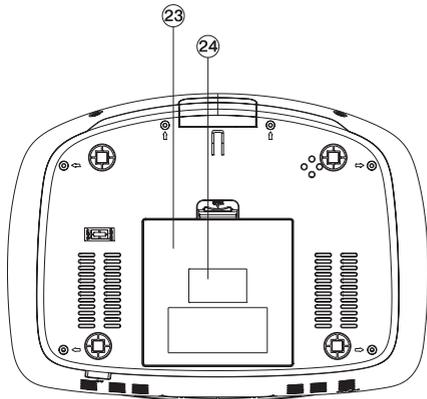
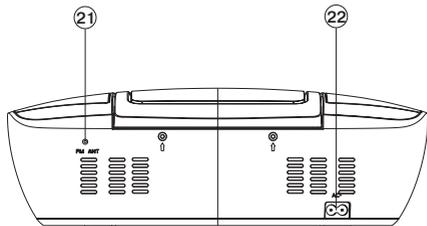
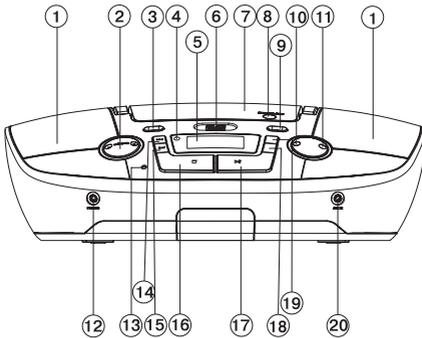

ENGLISH

1. Speakers
2. Volume level control «-**VOLUME+**»
3. ON/OFF button **POWER**
4. Remote control signal optical receiver
5. Display
6. USB-port for memory devices
7. CD compartment lid
8. CD compartment opening groove OPEN/
CLOSE
9. Mode switch button **FUNCTION**
10. Button P – DN
11. Button P – UP
12. Earphones jack (3.5 mm) **PHONES**
13. Power indicator **STANDBY**
14. Next track button **▶▶ (NEXT)**
15. Previous track button **◀◀ (BACK)**
16. Stop button **■ STOP**
17. Play/pause button **▶|| (PLAY/PAUSE)**
18. Repeat button **REP.**
19. Time setting/switch on and off time/playback
programming button **TIME/PROG.**
20. **AUX IN** slot for external device connection
21. Telescopic FM-antenna
22. Power cord connector
23. Battery compartment lid
24. Label

Remote control

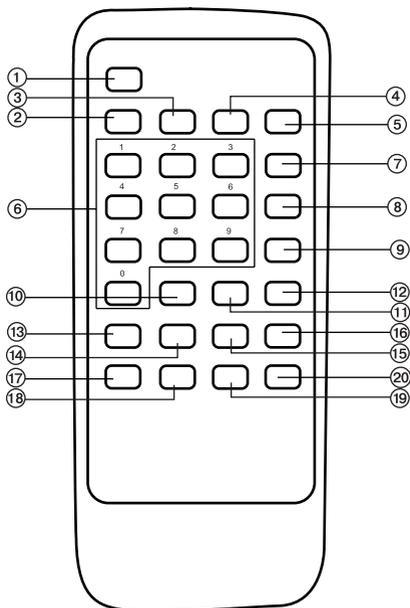

1. On/off button **POWER**
2. Play/pause button **▶|| (PLAY/PAUSE)**
3. Stop button **STOP ■**
4. **DISPLAY** button
5. **TIME** button
6. Digital keyboard
7. **INTRO** button
8. **RANDOM** button
9. Playback programming button **PROGRAM**
10. **BBS** button
11. **EQ** button
12. Repeat button **REPEAT**
13. Mode switch button **FUNCTION**
14. Sound off button **MUTE**
15. **P-UP** button
16. Volume up button **VOL+**
17. Previous track button **BACK**
18. Next track button **NEXT**
19. **P-DOWN** button
20. Volume down button **VOL-**

POWER CONNECTION

Mains operation

Before connecting the device, make sure that your home mains voltage corresponds to device operating voltage.

- To connect the device to the mains insert power cord jack into the power cord connector (22) and the plug — into the socket, the power indicator (13) will light up.
- Press **POWER** button (3) on the front panel of the device or (1) button on the remote control.
- Press **FUNCTION** button (9) on the front panel of the device or (13) button on the remote control consequently to select the necessary operation mode.
- To switch the device off, press **POWER** button (3).

Battery operation

- Disconnect the radio recorder from the mains.
- Open the battery compartment lid (23).
- Insert 8 “C”, “LR14”, “UM 2” (1.5 V) batteries (not supplied) strictly following the polarity specified inside the battery compartment
- Close the battery compartment lid.

Attention!

- Do not use batteries of different types together, for instance alkaline and Mn-Zn (saline) ones. Use only batteries of the same type.

- When replacing batteries, do not use new and spent batteries together.
- When the device operation is unstable, check the batteries and replace them if necessary.
- Take batteries out if you are not going to use the device for a long time.
- Improper use of batteries can lead to leakage of the electrolytic liquid and device damage.

Note: When the device is in standby mode, it still consumes power, to completely switch the device off, disconnect the power cord from the socket.

EARPHONES CONNECTION

To listen to the radio recorder via earphones (not supplied) connect them to the **PHONES** jack (12). Set the desired volume level using the volume button (2) **VOLUME**. When connecting the earphones, the speakers will be switched off automatically.

Attention! Do not set high volume while using the earphones. To prevent impairment of hearing when listening to the radio recorder using the earphones do not set too high volume, experts do not recommend to listen to the radio recorder at a high volume for a long time.

AUX IN port

To connect an external device use the slot (20) "AUX IN". Connect the external device using the audio cable (not included).

BASIC FUNCTIONS

Volume level adjusting

Use the volume button (2) **VOLUME** to set the desired volume level,

Low frequencies amplification

Press **BBS** button (10) on the remote control to amplify low frequencies.

Equalizer settings

You can select one of five preliminary programmed equalizer modes: **ROCK**, **POP**, **JAZZ**, **CLASSIC** or **FLAT**.

- When listening to music select the desired mode by pressing button **EQ** (11) on the remote control consequently. Mode symbols will be consequently displayed: «ROC», «POP», «JAZZ», «CLAS», «FLA».

Current time indication

During operation of the device press **DISPLAY** button (4) on the remote control to indicate current time.

Time setting

- Connect the device to the mains by inserting power cord jack into the power cord connector (22), and the plug — into the socket, the power indicator (13) will light up.
- Press **TIME/PROG.** button (19) on the front panel of the device or **TIME** button (5) on the remote control.
- Use **⏪** and **⏩** (**BACK** and **NEXT** on the remote control) buttons to select the time format (12 Hr of 24 Hr), to confirm the selection press **TIME/PROG.** button (19) on the front panel of the device or **TIME** button (5) on the remote control.
- Use **⏪** and **⏩** (**BACK** and **NEXT** on remote control) buttons to set the hours; press **TIME** button to confirm.
- Use **⏪** and **⏩** (**BACK** and **NEXT** on remote control) buttons to set the minutes; press **TIME** button to confirm.

Note: 12 Hr time format implies division of 24 hours into two 12-hour intervals, marked **AM** (before noon) and **PM** (after noon).

Radio stations reception

1. Press **FUNCTION** button (9) on the front panel of the device or (13) button on the remote control consequently to switch to the radio mode, the message «RADI» will appear on the display.
2. Use **⏪** and **⏩** (**BACK** and **NEXT** on the remote control) buttons for tuning to the desired radio station.
 - *Manual tuning:* Press **⏪** or **⏩** (**BACK** and **NEXT** on the remote control) buttons once for tuning to the desired radio station.
 - *Automatic tuning:* Press and hold **⏪** or **⏩** (**BACK** and **NEXT** on the remote control) buttons for auto tuning to the desired radio station. The device begins automatic scanning and once it finds a radio station with a steady signal, the searching will be stopped and audio playback will be started.

Saving radio stations in the device memory

1. Use **⏪** and **⏩** (**BACK** and **NEXT** on the remote control) buttons to select the desired

ENGLISH

radio station.

2. Press **TIME/PROG.** button (19) on the front panel of the device or **PROGRAM** button (9) on the remote control, symbol «PROGRAM» will appear on the display and the memory cell number «P01» will start flashing.
 3. Use **P-UP** and **P-DOWN** buttons to select the number of a memory cell to save the desired radio station.
 4. To confirm your selection press again **TIME/PROG.** button (19) on the front panel of the device or **PROGRAM** button (9) on the remote control, the next memory cell «P02» will appear on the display, and you can save the next radio station.
 5. You can program up to 30 radio stations.
 6. Use **P-UP** and **P-DOWN** buttons on the front panel of the device or the digital keyboard (6) to switch between memory cells.
- After you stop listening press **POWER** button (3) on the front panel of the device or the (1) button on the remote control or **FUNCTION** button to switch to another playback mode.

Note:

- For better reception in the FM band extend antenna (21) completely and place it under the desired angle.
- While tuning to the station, transmitting stereo signal, the indicator ST will light up on the display.

CD discs playback

Disc loading — open the CD compartment lid (7) by pressing the groove (8). Insert a CD disc with label up and close the lid (7).

Ejecting — after the playback stops, open the lid (7), symbol «OPEN» will appear on the display (5) and take the disc out. Put the disc in a storage box.

Always close the CD compartment lid (7) in order to prevent dust and foreign objects getting into the compartment. Always take the disc out of the CD compartment if it is not being played back.

1. Connect the device to the mains.
2. Press **POWER** button (3) on the front panel of the device or (1) button on the remote control.
3. Press **FUNCTION** button (9) on the front panel of the device or (13) button on the

remote control consequently to select the CD playback mode.

4. Open the lid (7), insert a disc with label up and close the lid (7).
5. After reading the information, the total number of tracks and symbol «CD» will appear on the display and the first track will start playing.

Note:

- This device can playback CD-R and CD-RW discs
- If there is no disc or if the disc is damaged, symbol “no” will appear on the display (5).

Playback

- In the stop mode press **PLAY/PAUSE** button (17) on the front panel of the device (button (2) on the remote control), disc playback will begin, the playing track number and symbol «PLAY ▶ » will appear on the display (5).

Pause

- To stop playback press **PLAY/PAUSE** button (17) on the front panel of the device ((2) button on the remote control), symbol «PLAY ▶ » and playback time will be flashing on the display (5).
- Press the button (17) to resume playback.

Stop playback

- To stop the playback press **STOP ■** button (16) ((3) button on the remote control), the total number of tracks will appear on the display (5).

Switching to the beginning of the previous track or to the next track

- During the playback or in pause mode, press ◀ or ▶ (BACK and NEXT on remote control) buttons to switch to the previous or to the next track.

Switching to a certain track fragment

- In the playback mode, press and hold ◀ or ▶ (BACK and NEXT on remote control) button for a quick switch to a certain track fragment.

Note: In the mode of quick switch to a certain track fragment the sound will not be played if one of ◀ or ▶ (BACK and NEXT on remote control) buttons is being pressed.

Track or disc playback repeat

- To repeat a track, press **REP** button (18) ((12) button on the remote control) once, symbol «REP» will appear on the display.
- To repeat all tracks on the disc press **REP** button (18) ((12) button on the remote control) twice, symbol «REP ALL» will appear on the display (5).

Random playback

- To repeat all tracks on the disc randomly press **RANDOM** button (8) on the remote control, symbol "RANDOM" will appear on the display (5).

Note:

- Activation of the repeat/random mode is possible in «playback», «pause» and «stop» modes.
- To cancel the repeat modes press the corresponding buttons until symbols «REP», «REP ALL» or «RANDOM» disappear.

Playback programming

You can program playback of maximum 20 tracks.

1. In the stop mode press **TIME/PROG.** button (19) on the front panel of the device or **PROGRAM** button (9) on the remote control once, symbol of programming «PROGRAM» and the number of memory cell "P01" will appear on the display (5).
2. Choose the desired track by pressing **⏮** or **⏭** (**BACK** and **NEXT** on the remote control) buttons.
3. To save the chosen track in memory press **TIME/PROG.** button (19) on the front panel of the device or **PROGRAM** button (9) on the remote control, after that the next memory cell «P02» will appear on the display (5), and you can save the next track (see point 2).
4. You can program up to 20 tracks, symbol "FULL" will appear on the display in case of exceeding the number of memory cells.
5. To play all tracks on the disc in programmed order press **PLAY/PAUSE** button (17) on the front panel of the device (button (2) on the remote control).
6. To cancel the programmed playback mode, press **STOP ■** button (16) (or (3) button on the remote control), open the CD compartment lid (7) or press **FUNCTION** button (to switch to another playback mode).

Note: Repeat playback functions are available in programmed playback mode.

Playback of MP3 disc and files from USB flash drive

This device can playback most types of MP3 files, but sometimes a file can't be read because of software settings used during the disc recording (e.g., no disc finalization).

1. Connect the device to the mains.
2. Press **POWER** button (3) on the front panel of the device or (1) button on the remote control.
3. Insert the USB flash drive into the socket (6) or insert the MP3 disc with label up and close the lid (7).
4. Press **FUNCTION** button (9) on the front panel of the device or (13) button on the remote control consecutively to select the MP3 disc or USB flash drive playback mode.
5. After reading the information from the USB flash drive or MP3 disc the total number of folders «F» and total number of tracks will be displayed, then playback of the first track from the first folder will start. The playback symbol «PLAY ▶ » will appear on the display (5), the track number will alternate with the folder number; «MP3» format will be shown in the upper part of the display.
6. If the inserted MP3 disc is damaged or the information on the USB flash drive cannot be read, symbol «no» will appear on the display (5).

Playback

- In the stop mode press **PLAY/PAUSE** button (17) on the front panel of the device ((2) button on the remote control), disc playback will begin, the playing track number and symbol «PLAY ▶ », will appear on the display (5) and «MP3» format will be shown in the upper part of the display.
- Use the buttons **P-UP** and **P-DOWN** to switch to the next/previous folder on the MP3 disc or USB flash drive.

Pause

- To pause the playback press **PLAY/PAUSE** button (17) ((2) button on the remote control), symbol «PLAY ▶ » will be flashing on the display (5) and track playback time will appear.

ENGLISH

- Press (17) button to resume playback.

Stop playback

- To stop the playback press **STOP ■** button (16) (or **STOP** button (3) on the remote control), the total number of tracks will appear on the display (5).

Switching to the beginning of the previous track or to the next track

- During the playback or in pause mode, press **⏮** or **⏭** buttons (or **BACK** and **NEXT** buttons on the remote control) to switch to the previous or to the next track.

Switching to a certain track fragment

- In the playback mode press and hold **⏮** or **⏭** buttons (or **BACK** and **NEXT** buttons on the remote control) for quick switch to a certain track fragment.

Note:

- In the mode of quick switch to a certain track fragment the sound will not be played if one of **⏮** or **⏭** buttons (**BACK** and **NEXT** on remote control) is being pressed.

One track playback repeat

- To repeat one track, press **REP** button (18) (or (12) button on the the remote control) once, symbol «REP» will appear on the display (5).

All tracks playback repeat

- To repeat all tracks on the disc press **REP** button (18) ((12) button on the remote control) twice, symbol «REP ALL» will appear on the display (5).

Album playback repeat (ALBUM)

- To play all tracks of the album (one of the folders «F») press **REP** button (18) (or (12) button on the remote control) thrice, symbol «REP ALBUM» will appear on the display (5).

Random playback

- To play all tracks from the disc randomly press **RANDOM** button (8) on the remote control, symbol “RANDOM” will appear on the display (5).

Note:

- Activation of the repeat mode is possible in «playback», «pause» or «stop» modes.

- To cancel repeat playback, press **REP** button (18) (or (12) button on the remote control) several times until symbols «REP», «REP ALL» or «REP ALBUM» disappear.

Playback programming

You can program playback of maximum 99 tracks.

1. In the stop mode press **TIME/PROG** button (19) on the front panel of the device or **PROGRAM** button (9) on the remote control, symbol «PROGRAM» and the memory cell number «P01» will appear on the display (5).
2. Choose the desired track by pressing **⏮** or **⏭** (**BACK** and **NEXT** on the remote control) buttons.
3. To save the chosen track in memory press **TIME/PROG.** button (19) on the front panel of the device or **PROGRAM** button (9) on the remote control, the next memory cell «P02» will appear on the display (5), you can save the next track into this cell (see point 2).
4. You can program up to 99 tracks, symbol “FULL” will appear on the display in case of exceeding the number of memory cells.
5. To play all tracks in programmed order press **PLAY/PAUSE** button (17) on the front panel of the device (or (2) button on the remote control).
6. To cancel the programmed playback mode, press **STOP ■** button (16) (or (3) button on the remote control), open the CD compartment lid (7) or press the **FUNCTION** button (to switch to another playback mode).

Note: Repeat playback functions are available in programmed playback mode.

Note:

- This device does not support playback from HDD discs and some MP3 players.

Troubleshooting

Inappropriate usage of device is often the cause of device malfunction or low quality playback. If you consider that there is something wrong with the device, check possible causes in this table.

If you failed to solve the problem, contact the nearest authorized service center.

Failure	Possible Cause	Solution
Radio		
Noise while listening to radio stations in the FM band	The station is not tuned	Tune the station
	FM band: the antenna is not extended	Extend the antenna
The radio recorder does not playback stations in FM band	RADIO mode is not selected	Set the FUNCTION switch in the RADIO position
	The volume is set at the minimum level	Increase volume level
Disc		
Disc is not played back	CD mode is not selected	Set the FUNCTION switch to the CD position
	Disc is absent or set improperly	Check the disc, it should be placed label up
Some tracks cannot be played back	Disc is scratched or dirty	Wipe the disc with a soft cloth, do not use damaged discs
Disc is in its place but tracks cannot be played back	Disc is placed improperly	Check the disc, it should be placed label up
	Disc is scratched or dirty	Wipe the disc with a soft cloth, do not use damaged discs
	Improper disc format	Use discs of corresponding format
USB flash drive		
No playback from the USB flash drive	USB playback mode is not selected	Select the USB playback mode
	USB flash drive is not connected to the socket or contains no MP3 files	Check if USB flash drive is connected and contains MP3 files

Technical Specifications

Power supply	220-240 V ~ 50 Hz
Battery operation	UM 2 („C”) x 8
Dimensions	327X238X106 mm
Power output	2 x 3 W
Speakers	2 x 8 Ohm
Frequency range	FM: 64 - 108 kHz
Disc loading	Top

The manufacturer preserves the right to change the specifications of the unit without a preliminary notification.

Unit operating life is 5 years

Guarantee

Details regarding guarantee conditions can be obtained from the dealer from whom the appli-

ance was purchased. The bill of sale or receipt must be produced when making any claim under the terms of this guarantee.

 This product conforms to the EMC-Requirements as laid down by the Council Directive 89/336/EEC and to the Low Voltage Regulation (73/23 EEC)

МАГНИТОЛА С CD/MP3 ПРОИГРЫВАТЕЛЕМ

Инструкция по эксплуатации

Перед подключением, использованием или настройкой устройства внимательно прочитайте инструкцию. Необходимо соблюдать все предупреждения и рекомендации по эксплуатации устройства, приведенные в данной инструкции.

Сохраните инструкцию, используйте ее в дальнейшем в качестве справочного материала.

ВНИМАНИЕ!		
	Опасность удара электрическим током! НЕ ВСКРЫВАТЬ!	
<p>Предупреждение: во избежание возникновения пожара или поражения электрическим током не подвергайте устройство воздействию дождя или влаги. Чтобы избежать удара электрическим током, не открывайте корпус устройства самостоятельно. Сервисное обслуживание должно осуществляться только квалифицированными специалистами сервисных центров.</p>		



Значок молнии в равностороннем треугольнике предупреждает пользователя о наличии опасного напряжения внутри корпуса устройства, которое может привести к поражению электрическим током.



Восклицательный знак в равностороннем треугольнике указывает пользователю на наличие важных рекомендаций по эксплуатации и настройке.

CLASS 1 LASER PRODUCT

Данный продукт классифицируется как ЛАЗЕРНОЕ УСТРОЙСТВО КЛАССА 1. Соответствующая этикетка находится на задней панели устройства и означает, что в устройстве используются лазерные лучи. Никакой опасности лазерного облучения быть не может, если при-

бор не вскрывался. ОБСЛУЖИВАНИЕ УСТРОЙСТВА ДОЛЖНО ВЫПОЛНЯТЬСЯ ТОЛЬКО КВАЛИФИЦИРОВАННЫМИ СПЕЦИАЛИСТАМИ СЕРВИСНОГО ЦЕНТРА.

Меры предосторожности

- Проверьте, соответствует ли напряжение в электрической сети рабочему напряжению устройства.
- Во избежание возникновения пожара или поражения электрическим током не используйте настоящее устройство в помещениях с повышенной влажностью, а также рядом с кухонными раковинами или ваннами, наполненными водой, рядом с плавательным бассейном, в сырых подвалах и т.д. Не допускайте попадания на устройство капель или брызг воды. Запрещается погружать устройство в воду.
- Не допускайте перегрузки электрических розеток или удлинителей, так как это может привести к пожару или поражению электрическим током.
- Настоящее устройство следует разместить таким образом, чтобы в случае неисправности вилку сетевого шнура можно было немедленно вынуть из розетки.
- Размещайте устройство на ровной поверхности в местах с достаточной вентиляцией. Не закрывайте вентиляционные отверстия на корпусе устройства.
- Не размещайте устройство вблизи источников тепла, таких как радиаторы, электрообогреватели, духовки или другие устройства, которые являются источниками тепла (в том числе и усилители), а также в местах, подверженных воздействию прямых солнечных лучей, чрезмерному запылению или механическим ударам.
- Для дополнительной защиты устройства во время грозы, а также в тех случаях, когда вы не собираетесь использовать его в течение длительного времени, извлеките вилку сетевого шнура из электрической розетки. Это исключит выход устройства из строя из-за ударов молнии или скачков напряжения в электросети.
- Для отсоединения сетевого шнура беритесь непосредственно за сетевую вилку,

ни в коем случае не тяните за сетевой шнур.

- Будьте особенно внимательны, если рядом с включенным устройством находятся дети или лица с ограниченными возможностями, не оставляйте их без присмотра.
- Данное устройство не предназначено для использования детьми и людьми с ограниченными возможностями, если только лицом, отвечающим за их безопасность, им не даны соответствующие и понятные инструкции о безопасном пользовании устройством и тех опасностях, которые могут возникнуть при его неправильном использовании.
- Не устанавливайте чрезмерную громкость при прослушивании магнитолы, чтобы не нарушать покой людей вокруг вас.
- Во избежание ухудшения слуха при прослушивании магнитолы через наушники не устанавливайте повышенную громкость звука, эксперты не советуют прослушивать магнитолу длительное время на повышенной громкости, если вы слышите звон в ушах, уменьшите звук или прекратите прослушивание.
- Запрещается на корпусе устройства размещать источники открытого пламени, например, свечи.
- Во избежание поражения электрическим током, нанесения травм и порче домашнего имущества не роняйте и не вставляйте посторонние предметы в любые отверстия корпуса устройства.

Повреждения, требующие ремонта

В описанных ниже ситуациях необходимо выключить устройство, вынуть вилку сетевого шнура из розетки и обратиться в авторизованный (уполномоченный) сервисный центр для ремонта устройства:

- если имеются повреждения вилки сетевого шнура или самого сетевого шнура;

- если в корпус устройства попали посторонние предметы;
- если устройство попало под дождь или на него разлили воду;
- если устройство работает с перебоями;
- если произошло падение устройства или его повреждение каким-либо другим образом.

Уход за устройством

Перед чисткой выключите устройство и извлеките вилку сетевого шнура из розетки. Для чистки корпуса устройства используйте мягкую влажную ткань. Запрещается использовать абразивные моющие средства и растворители.

Уход за дисками

- Не используйте треснувшие или деформированные диски, так как это может вызвать поломку устройства.
- Берите диск только за края. Не прикасайтесь к рабочей поверхности диска. Пыль, царапины или отпечатки пальцев на рабочей поверхности диска могут привести к выходу диска из строя.
- Не подвергайте диски воздействию прямых солнечных лучей, источников тепла, высокой температуры и влажности.
- После использования уберите диск в футляр на хранение. Периодически протирайте рабочую поверхность диска мягкой тканью по направлению от центра к краям.

Перед началом работы

Извлеките магнитолу из упаковки. Откройте крышку (7), нажав на углубление (8), и извлеките защитный вкладыш, закройте крышку (7) перед началом использования.

Удалите все рекламные этикетки/наклейки с верхней и передней части магнитолы, которые мешают работе устройства.

Описание

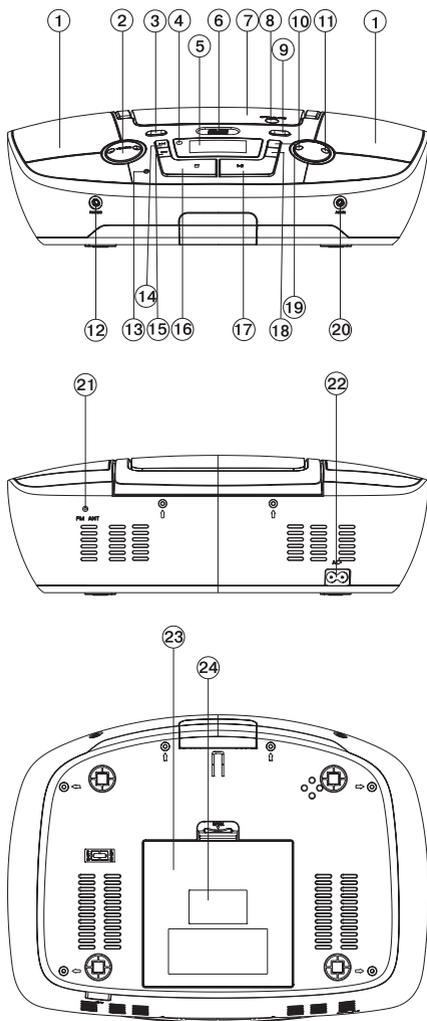

1. Динамики
2. Кнопка регулировки уровня громкости «-**VOLUME+**»
3. Кнопка включения/отключения устройства **POWER**
4. Фотоприемник сигналов пульта дистанционного управления
5. Дисплей
6. Разъем USB для подключения носителя информации
7. Крышка отсека компакт-дисков
8. Углубление для открытия отсека дископриёмника OPEN/CLOSE
9. Кнопка переключения режимов работы устройства **FUNCTION**
10. Кнопка P – DN
11. Кнопка P – UP
12. Гнездо (3,5мм) для подключения наушников **PHONES**
13. Индикатор включения устройства в сеть **STANDBY**
14. Кнопка перехода к следующему треку ►► (**NEXT**)
15. Кнопка перехода к предыдущему треку ◄◄ (**BACK**)
16. Кнопка остановки воспроизведения ■ **STOP**
17. Кнопка воспроизведения/приостановки воспроизведения ►|| (PLAY/PAUSE)
18. Кнопка повторного воспроизведения **REP.**
19. Кнопка установки времени/времени включения и отключения/программирования воспроизведения **TIME/PROG.**
20. Вход **AUX IN** для подключения внешнего устройства
21. Телескопическая антенна FM
22. Гнездо для подключения сетевого шнура
23. Крышка батарейного отсека
24. Этикетка

Пульт дистанционного управления

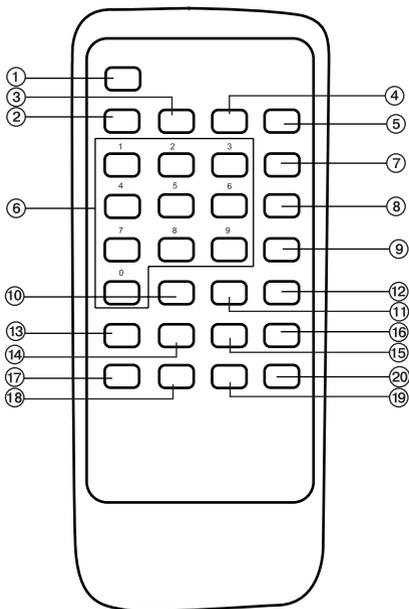

1. Кнопка включения/отключения устройства **POWER**
2. Кнопка воспроизведения/приостановки воспроизведения **PLAY/PAUSE ▶ ||**
3. Кнопка остановки воспроизведения **STOP ■**
4. Кнопка **DISPLAY**
5. Кнопка **TIME**
6. Цифровая клавиатура
7. Кнопка **INTRO**
8. Кнопка **RANDOM**
9. Кнопка программирования воспроизведения **PROGRAM**
10. Кнопка **BBS**
11. Кнопка **EQ**
12. Кнопка повторного воспроизведения **REPEAT**
13. Кнопка переключения режимов работы устройства **FUNCTION**
14. Кнопка отключения громкости **MUTE**
15. Кнопка **P – UP**
16. Кнопка увеличения уровня громкости **VOL+**
17. Кнопка перехода к предыдущему треку **BACK**
18. Кнопка перехода к следующему треку **NEXT**

19. Кнопка **P – DOWN**

20. Кнопка уменьшения уровня громкости **VOL-**

ПОДКЛЮЧЕНИЕ ПИТАНИЯ

Питание от электрической сети

Перед подключением устройства к электрической сети убедитесь, что напряжение в электрической сети соответствует рабочему напряжению устройства.

- Для подключения устройства к электрической сети вставьте разъем сетевого шнура в гнездо (22), а сетевую вилку в розетку, при этом загорится индикатор подключения к электрической сети (13).
- Нажмите на кнопку (3) **POWER** на передней панели устройства или на кнопку (1) на пульте ДУ.
- Последовательно нажимайте на кнопку (9) **FUNCTION** на передней панели устройства или кнопку (13) пульта ДУ для выбора необходимого источника воспроизведения сигнала.
- Для выключения устройства нажмите на кнопку (3) **POWER**.

Питание от батареек

- Отключите магнитолу от электрической сети.
- Откройте крышку батарейного отсека (23).
- Строго соблюдая полярность, указанную внутри батарейного отсека, установите 8 батареек типоразмера «С», «LR14», «UM 2» (1,5 В) (не входят в комплект поставки).
- Закройте крышку батарейного отсека.

Внимание!

- Не используйте вместе батарейки различных типов, например щелочные и марганцево-цинковые. Для питания устройства следует использовать батарейки только одного типа.
- При замене батареек не используйте вместе старые и новые батарейки.
- При нестабильной работе устройства проверьте батарейки и при необходимости замените их.
- Если устройство не будет использоваться в течение длительного времени, батарейки следует вынуть.

- Неправильное использование батареек может привести к утечке электролита и повреждению устройства.

Примечание: Когда устройство находится в режиме ожидания, оно все еще потребляет электроэнергию; поэтому для полного отключения устройства необходимо отсоедините сетевой шнур от электрической розетки.

Подключение наушников

Для прослушивания магнитолы через наушники (в комплект поставки не входят) подключите их к гнезду (12) **PHONES**. Установите желаемый уровень громкости регулятором (2) **VOLUME**. При подключении наушников динамики магнитолы отключатся автоматически.

Внимание! Не воспроизводите через наушники звук повышенной громкости. Во избежание ухудшения слуха при прослушивании магнитолы через наушники не устанавливайте повышенную громкость звука, эксперты не советуют прослушивать магнитолу длительное время на повышенной громкости.

Вход AUX IN

Для подключения внешнего устройства используйте гнездо AUX IN (20). Подключите внешнее устройство при помощи аудиокабеля (не входит в комплект поставки).

ОСНОВНЫЕ ФУНКЦИИ

Регулировка уровня громкости

Для установки желаемого уровня громкости используйте кнопки (2) **VOLUME**.

Усиление низких частот

Нажмите кнопку **BBS** (10) на пульте ДУ, чтобы усилить звучание низких частот.

Установка эквалайзера

Вы можете выбрать один из пяти предварительно запрограммированных режимов эквалайзера: **ROCK**, **POP**, **JAZZ**, **CLASSIC** или **FLAT**.

- При прослушивании музыки выберите желаемый режим, последовательно нажимая кнопку **EQ** (11) на пульте ДУ. На дисплее будут последовательно отображаться символы режимов: «**ROC**», «**POP**», «**JAZZ**», «**CLAS**», «**FLA**».

Индикация текущего времени

Во время работы устройства нажмите на кнопку (4) **DISPLAY** на пульте ДУ для отображения текущего времени.

Настройка времени

- Подключите устройство к электрической сети, вставив разъем сетевого шнура в гнездо (22), а сетевую вилку - в розетку, при этом загорится индикатор подключения к электрической сети (13).
- Нажмите на кнопку (19) **TIME/PROG.** на передней панели устройства или кнопку (5) **TIME** на пульте ДУ.
- С помощью кнопок «**◀**» и «**▶**» (**BACK** и **NEXT** на пульте ДУ) выберите формат отображения времени (можно выбрать 12-часовой или 24-часовой формат времени), для подтверждения выбора нажмите на кнопку (19) **TIME/PROG.** на передней панели устройства или кнопку (5) **TIME** на пульте ДУ.
- Кнопками «**◀**» и «**▶**» (**BACK** и **NEXT** на пульте ДУ) установите часы, для подтверждения выбора нажмите на кнопку **TIME**.
- Кнопками «**◀**» и «**▶**» (**BACK** и **NEXT** на пульте ДУ) установите минуты, затем для подтверждения выбора нажмите на кнопку **TIME**.

Примечание: 12-часовой формат исчисления времени предполагает разбиение 24 часов, составляющих сутки, на два 12-часовых интервала, обозначаемых **AM** (до полудня) и **PM** (после полудня).

Прием радиостанций

1. Последовательно нажимайте на кнопку (9) **FUNCTION** на передней панели устройства или кнопку (13) пульта ДУ для перехода в режим радио, на дисплее отобразится надпись «**RADI**».
2. С помощью кнопок «**◀**» и «**▶**» (**BACK** и **NEXT** на пульте ДУ) настройтесь на желаемую радиостанцию.
 - *Ручная настройка:* Однократным нажатием кнопок «**◀**» или «**▶**» (**BACK** и **NEXT** на пульте ДУ) настройтесь на желаемую радиостанцию.
 - *Автоматическая настройка:* Нажмите и удерживайте кнопки «**◀**» или «**▶**» (**BACK** и **NEXT** на пульте ДУ) для автоматической настройки на желаемую радиостанцию.

Устройство начнет автоматическое сканирование, а когда обнаружит радиостанцию с устойчивым сигналом, устройство прекратит поиск и начнет воспроизведение звука.

Сохранение радиостанции в памяти устройства

1. С помощью кнопок **◀** и **▶** (**BACK** и **NEXT** на пульте ДУ) выберите желаемую радиостанцию.
 2. Нажмите на кнопку (19) **TIME/PROG.** на передней панели устройства или кнопку (9) **PROGRAM** на пульте ДУ, при этом на дисплее появится символ программирования «PROGRAM», а номер ячейки памяти «P01» будет мигать.
 3. С помощью кнопок **P-UP** и **P-DOWN** выберите номер ячейки, в которую хотите сохранить выбранную вами радиостанцию.
 4. Для подтверждения выбора повторно нажмите кнопку (19) **TIME/PROG.** на передней панели устройства или кнопку (9) **PROGRAM** на пульте ДУ, при этом на дисплее отобразится следующая ячейка памяти «P02», в которую можно внести следующую радиостанцию.
 5. Всего можно запрограммировать 30 радиостанций.
 6. Переход от ячейки к ячейке осуществляется с помощью кнопок **P-UP** и **P-DOWN** на передней панели устройства или с помощью цифровой клавиатуры (6).
- По окончании прослушивания нажмите на кнопку (3) **POWER** на передней панели устройства, либо на кнопку (1) на пульте ДУ или кнопку **FUNCTION** для перехода в другой режим воспроизведения.

Примечание:

- Для наилучшего приема в диапазоне FM вытяните полностью антенну (21) и добейтесь ориентации антенны под нужным углом.
- При настройке на станцию, передающую стереосигнал, загорается индикатор **ST** на дисплее устройства.

Воспроизведение CD-дисков

Установка диска – Откройте крышку (7) отсека для дисков, нажав на углубление (8). Установите CD-диск этикеткой вверх и закройте крышку (7).

Извлечение диска – После остановки воспроизведения откройте крышку (7), при этом на дисплее (5) отобразится символ «OPEN», после чего можно извлечь диск. Уберите диск в футляр.

Всегда закрывайте крышку (7) отсека для дисков, чтобы предотвратить попадание в него пыли и посторонних предметов. Всегда извлекайте диск из отсека, если он не воспроизводится.

1. Подключите устройство к электросети.
2. Нажмите на кнопку (3) **POWER** на передней панели устройства или на кнопку (1) на пульте ДУ.
3. Выберите режим воспроизведения дисков, последовательно нажимая на кнопку (9) **FUNCTION** на передней панели устройства или кнопку (13) пульта ДУ, при этом загорится подсветка дисплея (5).
4. Откройте крышку (7), установите диск этикеткой вверх и закройте крышку (7).
5. После считывания информации с диска на дисплее (5) отобразится общее число треков, отобразится символ «CD» и начнется воспроизведение первого трека диска.

Примечание:

- Данное устройство может воспроизводить **CD-R** и **CD-RW** диски.
- При отсутствии диска или в случае установки поврежденного диска на дисплее (5) отобразится символ «no».

Воспроизведение

- В режиме остановки воспроизведения нажмите кнопку (17) **PLAY/PAUSE** на передней панели устройства (кнопка (2) на пульте ДУ), начнется воспроизведение диска, а на дисплее (5) появится номер воспроизводимого трека и отобразится символ «PLAY ▶».

Пауза

- Для приостановки воспроизведения нажмите кнопку (17) **PLAY/PAUSE** на передней панели устройства (кнопка (2) на пульте ДУ), при этом на дисплее (5) будут

мигать символ «PLAY ▶» и время воспроизведения трека.

- Для возобновления воспроизведения нажмите повторно кнопку (17).

Остановка воспроизведения

- Для остановки воспроизведения нажмите кнопку (16) **STOP** (кнопка (3) на пульте ДУ), при этом на дисплее (5) отобразится общее число треков диска.

Переход к началу предыдущего или к следующему треку.

- Во время воспроизведения или в режиме паузы, для перехода к предыдущему или следующему треку нажимайте кнопки «⏮» или «⏭» (**BACK** и **NEXT** на пульте ДУ).

Переход к воспроизведению определенного фрагмента трека

- В режиме воспроизведения нажмите и удерживайте кнопку «⏮» или «⏭» (**BACK** и **NEXT** на пульте ДУ) для ускоренного перехода к воспроизведению определенного фрагмента трека.

Примечание: В режиме ускоренного перехода к фрагменту трека при одной из нажатых кнопок «⏮» или «⏭» (**BACK** и **NEXT** на пульте ДУ) звук воспроизводится не будет.

Повтор воспроизведения трека или диска

- Для повтора одного трека нажмите один раз кнопку (18) **REP** (кнопка (12) на пульте ДУ), на дисплее появится символ «REP».
- Для повтора всех треков диска нажмите два раза кнопку (18) **REP** (кнопка (12) на пульте ДУ), на дисплее (5) отобразится символ «REP ALL».

Воспроизведение треков в произвольном порядке

- Для воспроизведения всех треков диска в произвольном порядке нажмите кнопку (8) **RANDOM** на пульте ДУ, на дисплее (5) отобразится символ «RANDOM».

Примечание:

- Включение режимов повтора/произвольного воспроизведения может производиться из режимов «воспроизведение», «пауза» или «стоп».

- Для отмены режимов повтора нажмите соответствующие кнопки до исчезновения символов «REP», «REP ALL» или «RANDOM».

Программирование последовательности воспроизведения треков

Вы можете запрограммировать последовательность воспроизведения треков, максимум 20 треков.

1. В режиме остановки воспроизведения (STOP), нажмите один раз (19) **TIME/PROG.** на передней панели устройства или кнопку (9) **PROGRAM** на пульте ДУ, на дисплее (5) появится символ программирования «PROGRAM» и номер ячейки памяти «P01»
2. Нажатием кнопок «⏮» или «⏭» (**BACK** и **NEXT** на пульте ДУ) выберите желаемый трек.
3. Для сохранения в памяти выбранного трека нажмите кнопку (19) **TIME/PROG.** на передней панели устройства или кнопку (9) **PROGRAM** на пульте ДУ, после чего на дисплее (5) отобразится следующая ячейка памяти «P02», в которую можно записать следующий трек (см. пункт 2).
4. Всего можно запрограммировать 20 треков, при превышении количества занятых ячеек памяти на дисплее появится символ «FULL».
5. Для воспроизведения треков в запрограммированном порядке нажмите кнопку (17) **PLAY/PAUSE** на передней панели устройства (кнопка (2) на пульте ДУ).
6. Для отмены запрограммированной последовательности воспроизведения треков нажмите кнопку (16) **STOP** ■ (или кнопку (3) на пульте ДУ), откройте крышку (7) отсека для дисков или нажмите кнопку **FUNCTION** (для перехода в другой режим воспроизведения).

Примечание: В режиме запрограммированного воспроизведения треков доступны функции повторного воспроизведения.

Воспроизведение MP3 файлов с диска или USB-носителя

Данное устройство может воспроизводить большинство дисков, записанных в формате MP3, но бывают случаи, когда диск не воспроизводится из-за настроек программного

обеспечения, которое использовалось при записи диска (например, из-за невыполнения финализации диска.)

1. Подключите устройство к электросети.
2. Нажмите кнопку (3) **POWER** на передней панели устройства или кнопку (1) на пульте ДУ.
3. Вставьте USB-носитель в разъем (6) или установите MP3 диск этикеткой вверх и закройте крышку (7).
4. Последовательными нажатиями кнопки (9) **FUNCTION** на передней панели устройства или кнопки (13) на пульте ДУ выберите режим воспроизведения MP3 дисков или USB-носителя.
5. После считывания информации с USB-носителя или MP3 диска на дисплее (5) отобразятся общее число папок «F» и общее количество треков, и начнется воспроизведение первого трека из первой папки диска. На дисплее (5) будет отображаться символ воспроизведения «PLAY ▶», номер трека будет чередоваться с номером папки, в верхней части дисплея будет отображаться формат музыкального трека «MP3».
6. В случае установки поврежденного MP3 диска или невозможности считывания информации с USB-носителя на дисплее (5) отобразится символ «no».

Воспроизведение

- В режиме остановки воспроизведения нажмите кнопку (17) **PLAY/PAUSE** на передней панели устройства (кнопка (2) на пульте ДУ), при этом начнется воспроизведение диска, а на дисплее (5) отобразится номер воспроизводимого трека и появится символ «PLAY ▶», а в верхней части дисплея будет указан формат музыкального трека «MP3».
- Для перехода к следующей/предыдущей папке на MP3 диске или USB-носителе воспользуйтесь кнопками **P-UP** и **P-DOWN**.

Пауза

- Для приостановки воспроизведения нажмите кнопку (17) **PLAY/PAUSE** на передней панели устройства (кнопка (2) на пульте ДУ), при этом на дисплее (5) будет

мигать символ «PLAY ▶» и появится время воспроизведения трека.

- Для возобновления воспроизведения нажмите повторно кнопку (17).

Остановка воспроизведения

- Для остановки воспроизведения нажмите кнопку (16) ■ (либо кнопку (3) **STOP** на пульте ДУ), при этом на дисплее (5) отобразится общее число треков диска.

Переход к началу предыдущего или к следующему треку.

- Во время воспроизведения или в режиме паузы, для перехода к предыдущему или следующему треку нажимайте кнопки ◀ или ▶ (либо кнопки **BACK** и **NEXT** на пульте ДУ).

Переход к воспроизведению определенного фрагмента трека

- В режиме воспроизведения нажмите и удерживайте кнопку ◀ или ▶ (либо кнопки **BACK** и **NEXT** на пульте ДУ) для ускоренного перехода к воспроизведению определенного фрагмента трека.

Примечание:

- В режиме ускоренного перехода к фрагменту трека, при одной из нажатых кнопок ◀ или ▶ (**BACK** и **NEXT** на пульте ДУ) звук воспроизводится не будет.

Повтор воспроизведения трека

- Для повтора одного трека нажмите один раз кнопку (18) **REP** (или кнопку (12) на пульте ДУ), на дисплее (5) отобразится символ «REP».

Повтор воспроизведения всех треков

- Для повтора всех треков нажмите два раза кнопку (18) **REP** (кнопка (12) на пульте ДУ), на дисплее (5) отобразится символ «REP ALL».

Повтор воспроизведения альбома (ALBUM)

- Для повтора всех треков альбома (одной из папок «F») нажмите три раза кнопку (18) **REP** (или кнопку (12) на пульте ДУ), на дисплее (5) отобразится символ «REP ALBUM».

Воспроизведение треков в произвольном порядке

- Для воспроизведения всех треков в произвольном порядке нажмите кнопку (8) **RANDOM** на пульте ДУ, на дисплее (5) отобразится символ «RANDOM».

Примечание:

- Включение режима повтора может производиться из режимов «воспроизведение», «пауза» или «стоп».
- Для отмены режима повтора нажмите несколько раз кнопку (18) **REP** (или кнопку (12) на пульте ДУ) до исчезновения символов «REP», «REP ALL» или «REP ALBUM».

Программирование последовательности воспроизведения треков

Вы можете запрограммировать последовательность воспроизведения треков, максимум 99 треков.

1. В режиме остановки воспроизведения (STOP) нажмите один раз кнопку (19) **TIME/PROG.** на передней панели устройства или нажмите кнопку (9) **PROGRAM** на пульте ДУ, на дисплее (5) появятся символы программирования «PROGRAM» и отобразится номер ячейки памяти «P01»
2. Нажатием кнопок «⏪» или «⏩» (**BACK** и **NEXT** на пульте ДУ) выберите желаемый трек.
3. Для сохранения в памяти выбранного трека нажмите кнопку (19) **TIME/PROG.** на передней панели устройства или кнопку (9) **PROGRAM** на пульте ДУ, при этом на дисплее (5) отобразится следующая ячейка памяти «P02», в которую можно запи-

сать следующий трек (см. пункт 2).

4. Всего можно запрограммировать 99 треков, при превышении количества занятых ячеек памяти на дисплее появится символ «FULL».
5. Для воспроизведения треков в запрограммированном порядке нажмите кнопку (17) **PLAY/PAUSE** на передней панели устройства (или на кнопку (2) пульта ДУ).
6. Для отмены запрограммированной последовательности воспроизведения треков нажмите кнопку (16) **STOP** ■ (или кнопку (3) на пульте ДУ), либо откройте крышку (7) отсека для дисков или же нажмите кнопку **FUNCTION** (для перехода в другой режим воспроизведения).

Примечание: В режиме запрограммированного воспроизведения треков доступны функции повторного воспроизведения.

Примечание:

- Данное устройство не поддерживает воспроизведение с HDD дисков и с некоторых MP3 плееров.

Поиск и устранение неисправностей

Причины неисправностей или некачественного воспроизведения часто случаются из-за неправильного использования устройства. Если вы считаете, что с устройством что-то не в порядке, проверьте возможные причины неисправностей по данной таблице.

Если вам не удалось устранить неисправность, обратитесь в ближайший авторизованный (уполномоченный) сервисный центр.

Неисправность	Возможная причина	Устранение
Радио		
Шум при прослушивании радиостанций в диапазоне FM	Станция не настроена	Настройте станцию
	FM диапазон: антенна не выдвинута	Выдвиньте антенну
Магнитола не воспроизводит радиостанции в диапазоне FM	Не выбран режим RADIO	Установите режим RADIO с помощью кнопки FUNCTION
	Регулятором громкости установлен минимальный уровень громкости	Увеличьте уровень громкости

Неисправность	Возможная причина	Устранение
Диск		
Диск не воспроизводится	Не выбран режим CD	С помощью кнопки FUNCTION установите режим CD
	Диск отсутствует или установлен неправильно	Проверьте правильность установки диска, он должен быть установлен этикеткой вверх
Отдельные треки не воспроизводятся	Диск с царапинами или загрязнен	Протрите диск мягкой тканью, не используйте поврежденные диски
Диск установлен, но треки не воспроизводятся	Диск установлен неправильно	Проверьте правильность установки диска, он должен быть установлен этикеткой вверх
	Диск с царапинами или загрязнен	Протрите диск мягкой тканью, не используйте поврежденные диски
	Несоответствующий формат диска	Используйте диски надлежащего формата
USB-устройство		
MP3 файлы с USB-устройства не воспроизводятся	Не выбран режим воспроизведения с USB-устройства	Выберите режим воспроизведения с USB-устройства
	USB-устройство не вставлено в разъем или на нем нет MP3 файлов	Проверьте, вставлено ли USB-устройство и убедитесь, что оно содержит MP3 файлы

Технические характеристики

Питание	220 - 240 В ~ 50 Гц
Работа от элементов питания	UM 2 («С») x 8
Габариты	327X238X106 мм
Выходная мощность	2 x 3 Вт
Динамики	2 x 8 Ом
Диапазон частот	FM: 64 - 108 МГц
Загрузка диска	Верхняя

Производитель оставляет за собой право изменять характеристики прибора без предварительного уведомления.

Срок службы устройства – 5 лет



Данное изделие соответствует всем требуемым европейским и российским стандартам безопасности и гигиены.

Производитель: АН-ДЕР ПРОДАКТС ГмбХ, Австрия
 Нойбаугюртель 38/7А, 1070 Вена, Австрия
 Сделано в Китае.

CD/MP3 ОЙНАТҚЫШЫ БАР МАГНИТОЛА

Пайдалану нұсқаулығы

Құрылғыны қоспас, пайдаланбас немесе реттемес бұрын нұсқаулықты мұқият оқып шығыңыз. Осы нұсқаулықта келтірілген құрылғыны пайдалану бойынша ескертулерді және ұсыныстардың барлығын сақтау керек.

Нұсқаулықты сақтап қойыңыз, оны бұдан кейін анықтамалық материал ретінде пайдаланыңыз.

НАЗАР АУДАРЫҢЫЗ!		
	Электр тоғының соғу қаупі! АШУҒА БОЛМАЙДЫ!	
<p>Ескерту: өрт қаупінің пайда болуын немесе электр тоғының соғуын болдырмас үшін құрылғыны жаңбырдың немесе ылғалдың есеріне ұшыратпаңыз.</p> <p>Электр тоғының соғуын болдырмау үшін құрылғының корпусын өз бетіңіше ашпаңыз.</p> <p>Сервистік қызмет көрсетуді сервис орталықтарының білікті мамандары ғана жүзеге асыруы керек.</p>		



Тең қабырғалы үшбұрыштың ішіндегі найзағай белгісі пайдаланушыға электр тоғының соғу қаупі бар, құрылғының корпусының ішінде қауіпті тоқ кернеуінің бар екені туралы ескертеді.



Тең қабырғалы үшбұрыш ішіндегі леп белгісі пайдаланушыға пайдалану және баптау бойынша маңызды ұсыныстардың бар екенін көрсетеді.

CLASS 1 LASER PRODUCT

Бұл өнім 1 СЫНЫПТЫ ЛАЗЕРЛІК ҚҰРЫЛҒЫ ретінде топтастырылады. Тиісті затбелгі құрылғының артқы тақтасында орналасқан, және құрылғы ішінде лазер сәулелері пай-

даланылады дегенді білдіреді. Егер прибор ашылмаған болса, лазерлік сәулеленудің еш қаупі болу мүмкін емес. ҚҰРЫЛҒЫҒА ТЕК СЕРВИС ОРТАЛЫҒЫНЫҢ БІЛІКТІ МАМАНДАРЫ ҒАНА ҚЫЗМЕТ КӨРСЕТУІ КЕРЕК.

Сақтану шаралары

- Электр желісіндегі кернеу құрылғының кернеуіне сәйкес келетіндігін тексеріңіз
- Өрт қаупінің пайда болуын немесе электр тоғының соғу қаупін болдырмас үшін осы құрылғыны ылғалдығы жоғары жайда, сондай-ақ ас үйдегі раковинаның немесе суға толы ваннаның, жүзу бассейнінің жанында, ылғалды жертөлелерде және т.б. жерлерде пайдаланбаңыз. Құрылғыға су тамшысының тиюін немесе оның шашырауын болдырмаңыз. Құрылғыны суға батыруға тыйым салынады.
- Электр розеткаларының немесе ұзартқыш сымдардың кернеуі шамадан тыс болуына жол бермеңіз, себебі бұл өртке немесе электр тоғының соғуына ұшыратуы мүмкін.
- Осы құрылғыны бұзылған жағдайда желі шнурын дереу розеткадан суырып тастауға болатындай етіп орналастыру керек.
- Құрылғыны жақсы желдетілетін тегіс бетке орналастырыңыз. Құрылғының корпусындағы желдету саңылауларын жаппаңыз.
- Құрылғыны жылу көздерінің, радиаторлардың, электр жылытқыштардың, үрмелі пештердің немесе жылу көздері (соның ішінде күшейткіш) болып табылатын басқа да құрылғылардың жанына орналастырмаңыз, сондай-ақ тікелей күн сәулесі түсетін, қатты шаңданатын және механикалық соққыларға ұшырайтын жерлерге орналастырмаңыз.
- Құрылғыны найзағай болған кезде, сонымен бірге сіз оны ұзақ уақыт бойы пайдаланбайтын болған жағдайда, оны қосымша қорғау үшін желілік шнур ашасын электр розеткасынан ажыратып қойыңыз. Бұл найзағай соққыларының

- немесе электр желісіндегі кернеудің кенет өзгеруі себебінен құрылғының істен шығып қалуын болдырмайды.
- Желі шнурын ажырату үшін тікелей желі ашасынан ұстаңыз, еш уақытта желілік шнурдан тартпаңыз.
- Егер қосулы тұрған құрылғының қасында балалар немесе мүмкіншілігі шектеулі адамдар болған жағдайда, өте мұқият болыңыз, оларды қараусыз қалдырмаңыз.
- Бұл құрылғы балалар мен мүмкіндіктері шектеулі адамдардың пайдалануына арналмаған, ол тек, олардың қауіпсіздігіне жауап беретін адаммен, оларға қауіпсіз пайдалану туралы тиісті және түсінікті нұсқаулықтар мен құрылғыны дұрыс пайдаланбаған жағдайда пайда болуы мүмкін қауіптер туралы түсінік берілген жағдайда ғана мүмкін.
- Магнитоланы тыңдау кезінде айналаңыздағы адамдардың тыныштығын бұзбас үшін дауыстылықты шамадан арттырмаңыз.
- Есту қабілетінің нашарлап кетпеуі үшін магнитоланы құлаққап арқылы тыңдау кезінде дыбысты қатты дауыстылығын орнатпаңыз, сарапшылар магнитоланы ұзақ уақыт бойы жоғары дауыстылықта тыңдауға кеңес бермейді, егер құлағыңыз шыңылдап тұрса, дыбысты басыңыз немесе тыңдауды тоқтатыңыз.
- Құрылғының корпусы үстіне майшам сияқты ашық жалын көздерін орналастыруға тыйым салынады.
- Электр тогының соғу қаупін, жарақат алуды және үйдегі мүлікті бүлдіруді болдырмау үшін құрылғының корпусындағы кез келген саңылауға бөтен заттарды түсіріп алмаңыз және тығып қоймаңыз.

Жөндеуді қажет ететін бүлінулер.

- Төменде баяндалған жағдайларда құрылғыны ажыратып, желілік шнур ашасын розеткадан суырып қою керек және құрылғыны жөндеу үшін рұқсаты бар (өкілетті) сервис орталығына жолығу керек:
- желілік шнур ашасында немесе желілік шнурдың өзінде зақымданған жерлері болған жағдайда

- құрылғы корпусы ішіне бөтен заттар түсіп кеткен жағдайда;
- құрылғы жаңбырдың астында қалып қойған немесе оған су төгген жағдайда;
- құрылғы дұрыс жұмыс істемей тұрған жағдайда;
- құрылғы құлаған немесе ол басқаша бір жолмен зақымданған жағдайда.

Құрылғыға күтім жасау

Тазартпас бұрын құрылғыны сөндіріңіз де, желілік шнурдың ашасын розеткадан суырып тастаңыз. Құрылғының корпусын тазарту үшін ылғалды жұмсақ матаны пайдаланыңыз. Қажайтын жуғыш заттарды және еріткіштерді пайдалануға тыйым салынады.

Дискілерге күтім жасау

- Жарылған немесе деформацияға ұшыраған дискілерді пайдаланбаңыз, себебі бұл құрылғының бұзылуына әкеп соғуы мүмкін.
- Дискіні тек шеткі жиегінен ұстаңыз. Дискінің жұмыс бетіне қол тигізбеңіз. Дискінің жұмыс бетіндегі шаң, сызық немесе саусақтардың іздері дискінің істен шығуына әкеп соғуы мүмкін.
- Дискілерді тікелей күн сәулесінің, жылу көздерінің, жоғары температураның және ылғалдың әсеріне ұшыратпаңыз.
- Пайдаланып болғаннан кейін дискіні сақтау үшін өзінің қорабына салып қойыңыз. Кезеңімен дискінің жұмыс бетін жұмсақ матамен ортасынан шетіне қарай бағытта сүртіп тұрыңыз.

Жұмысты бастар алдында

Магнитоланы қораптан шығарыңыз. Ойықты (8) басып, қақпақты (7) ашыңыз, және қорғауды қағазды шығарып алыңыз, пайдалануды бастамас бұрын қақпақты (7) жабыңыз.

Магнитоланың үстіңгі және алдыңғы жағынан құрылғының жұмыс істеуіне кедергі келтіретін барлық жарнамалық затбелгі/жапсырмаларды алып тастаңыз.

ҚАЗАҚША

Сипаттамасы

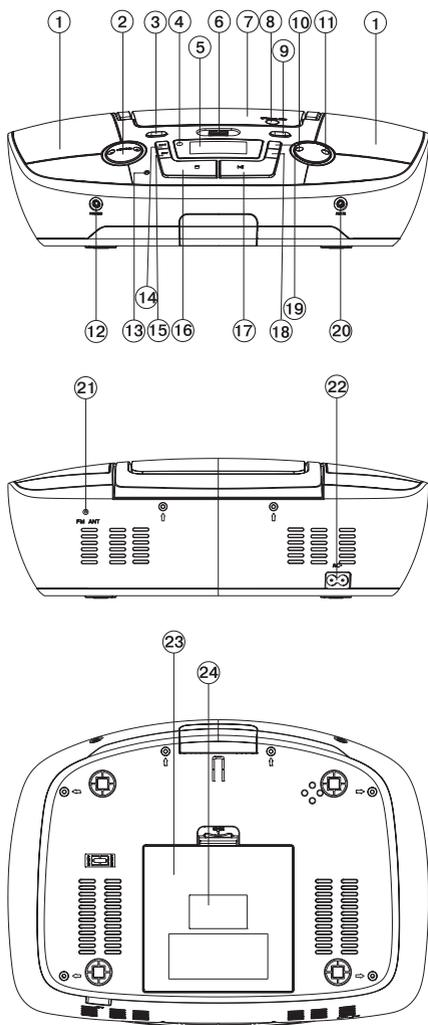

1. Динамиктер
2. Дауыстылық деңгейін реттеу түймесі «**VOLUME+**»
3. Құрылғыны қосу/ажырату түймесі **POWER**
4. Қашықтан басқару пульті сигналдарының фотоқабылдағышы
5. Дисплей
6. Ақпарат тасымалдағышты жалғауға арналған USB ағытпасы
7. Ықшам дискілер бөлігінің қақпағы
8. Дискі қабылдағыш бөлігін ашуға арналған ойық OPEN/CLOSE
9. Құрылғының жұмыс режимдерін ауыстырып-қосу түймесі **FUNCTION**
10. P – DN түймесі
11. P – UP түймесі
12. Құлақпаты жалғауға арналған ұяшық (3,5мм) **PHONES**
13. Құрылғының желіге қосылу көрсеткіші **STANDBY**
14. Келесі трекке өту түймесі ►► (**NEXT**)
15. Алдыңғы трекке өту түймесі ◄◄ (**BACK**)
16. Ойнатуды тоқтату түймесі ■ **STOP**
17. Ойнату/ойнатуды кідірту түймесі ►|| (**PLAY/PAUSE**)
18. Қайта ойнату түймесі **REP.**
19. Уақытты/ойнату және ажырату уақытын/ойнатуды бағдарламалау түймесі **TIME/PROG.**
20. Сыртқы құрылғыны жалғауға арналған **AUX in** ұяшығы
21. FM Телескоптық антеннасы
22. Желілік шнурды қосуға арналған ұяшық
23. Батарея бөлігінің қақпағы
24. Затбелгі

Қашықтан басқару пульгі

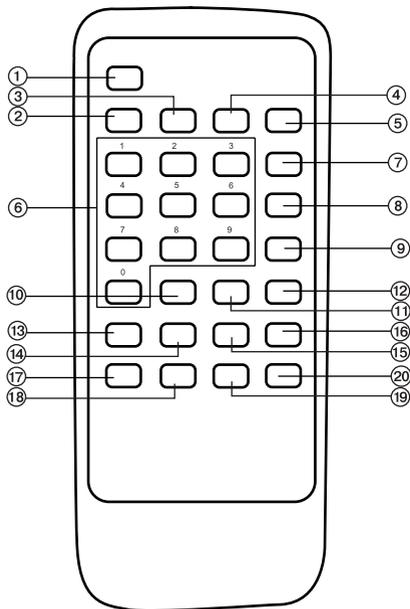

1. Құрылғыны қосу/ажырату түймесі **POWER**
2. Ойнату/ойнатуды кідірту түймесі **PLAY/PAUSE** ||
3. Ойнатуды тоқтату түймесі **STOP** ■
4. **DISPLAY** түймесі
5. **TIME** түймесі
6. Сандық пернетақта
7. **INTRO** түймесі
8. **RANDOM** түймесі
9. Ойнатуды бағдарламалау түймесі **PROGRAM**
10. **BBS** түймесі
11. **EQ** түймесі
12. Қайта ойнату түймесі **REPEAT**
13. Құрылғының жұмыс режимдерін ауыстырып-қосу түймесі **FUNCTION**
14. Дауыстылықты ажырату түймесі **MUTE**
15. **P – UP** түймесі
16. Дауыстылық деңгейін ұлғайту түймесі **VOL+**
17. Алдыңғы трекке өту түймесі **BACK**
18. Келесі трекке өту түймесі **NEXT**
19. **P – DOWN** түймесі
20. Дауыстылық деңгейін басу түймесі **VOL-**

ҚУАТ КӨЗІН ҚОСУ

Электр желісінен алатын қуат қорегі

Құрылғыны электр желісіне қоспас бұрын, электр желісінің кернеуі құрылғының жұмыс кернеуіне сәйкес келетінін тексеріп алыңыз.

- Құрылғыны электр желісіне қосу үшін желілік шнур ағытпасын ұяшыққа (22), ал желілік ашаны розеткаға сұғыңыз, бұл кезде электр желісіне қосылу көрсеткіші (13) жанады.
- Құрылғының алдыңғы тақтасындағы (3) **POWER** түймесін және ҚБ пультіндегі (1) түймесін басыңыз..
- Сигналды ойнататын қажетті көзді таңдау үшін Құрылғының алдыңғы тақтасындағы (9) **FUNCTION** түймесін және ҚБ пультіндегі (13) түймесін кезек пе кезек басыңыз.
- Құрылғыны қосу үшін (3) **POWER** түймесін басыңыз.

Батареядан қуат қорегін алу

- Магнитоланы электр желісінен ажыратыңыз.
- Батарея бөлігінің қақпағын (23) ашыңыз.
- Батарея бөлігінің ішінде көрсетілген өрістілікті қатаң сақтай отырып «С», «LR14», «UM 2» (1,5 В) типтік өлшемді 8 батареяны орнатыңыз (жеткізу жинағына кірмейді).
- Батарея бөлігінің қақпағын жабыңыз.

Назар аударыңыз!

- Өртүрлі типтегі, мысалы сілтілік және марганец-мырыштық батареяларды бірге пайдаланбаңыз. Құрылғының қорегі үшін тек бір типтегі батареяларды пайдалану керек.
- Батареяларды ауыстырған кезде ескі және жаңа батареяларды бірге пайдаланбаңыз.
- Құрылғы тұрақсыз жұмыс істеген жағдайда батареяларды тексеріңіз, қажет болса оларды басқасына айырбастаңыз.
- Егер құрылғы ұзақ уақыт бойы пайдаланылмайтын болса, онда батареяларды алып тастау керек.

ҚАЗАҚША

- Батареяларды дұрыс пайдаланбау электролиттің ағып кетуіне және құрылғының зақымдануына әкес соғуы мүмкін.

Ескертпе: Құрылғы күту режимінде тұрған кезде ол электр энергиясын тұтынып тұрады, сондықтан құрылғыны толық ажырату үшін желілік шнурды электр розеткасынан ажыратып тастаңыз.

Құлаққапты қосу

Магнитоланы құлаққап (жеткізу жинағына кірмейді) арқылы тыңдау үшін оны (12) **Phones** ұяшығына қосыңыз. Қалаған дауыстылық деңгейін (2) **VOLUME** реттегішімен орнатыңыз. Құлаққапты қосқан кезде магнитоланың динамикалары өздігінен ажыратылып қалады.

Назар аударыңыз! Құлаққап арқылы қатты дауысты дыбысты ойнатпаңыз. Есту қабілетінің нашарлауын болдырмау үшін магнитоланы құлаққап арқылы тыңдау кезінде дыбыстың жоғарғы дауыстылығын орнатпаңыз, сарапшылар магнитоланы жоғары дауыстылықпен ұзақ уақыт бойы тыңдауға кеңес бермейді.

AUX IN ұяшығы

Сыртқы құрылғыны қосу үшін (20) AUX IN ұяшығын пайдаланыңыз. Аудиокабель көмегімен сыртқы құрылғыны жалғаңыз (жеткізу жинағына кірмейді).

НЕГІЗГІ функцияЛАР

Дауыс деңгейін реттеу

Қалаған дауыс деңгейін орнату үшін (2) **VOLUME** түймесін пайдаланыңыз.

Төменгі жиіліктерді күшейту

Төменгі жиіліктердің дыбысталуын күшейту үшін ҚБ пультіндегі **BBS** (10) түймесін басыңыз.

Эквалайзерді орнату

Сіз эквалайзердің алдын ала бағдарламаланған бес режимнің біреуін таңдауыңызға болады: **ROCK**, **POP**, **JAZZ**, **CLASSIC** немесе **FLAT**.

- Музыка тыңдаған кезде қажетті режимді таңдаңыз, ол үшін ҚБ пультіндегі **EQ** (11) түймесін кезекпен кезек басыңыз. Дисплейде режимдердің таңбалары кезекпен кезек көрсетілетін болады: «**ROC**», «**POP**», «**JAZZ**», «**CLAS**», «**FLA**».

Ағымдағы уақытты көрсету

Ағымдағы уақытты көрсету үшін құрылғы жұмыс істеп тұрған кезде ҚБ пультіндегі (4) **DISPLAY** түймесін басыңыз.

Уақытты баптау

- Желілік шнур ағытпасын ұяшыққа (22), ал желілік ашаны розеткаға сұғып құрылғыны электр желісіне қосыңыз, бұл кезде электр желісіне қосылу көрсеткіші (13) жанады.
- Құрылғының алдыңғы тақтасындағы (19) **TIME/PROG.** түймесін және ҚБ пультіндегі (5) **TIME** түймесін басыңыз.
- 9 және ► (ҚБ пультінде **BACK** және **NEXT**) түймелерінің көмегімен уақытты көрсету форматын таңдаңыз (12-сағаттық немесе 24-сағаттық уақыт форматын таңдауға болады), таңдалғанды растау үшін құрылғының алдыңғы тақтасындағы (19) **TIME/PROG.** түймесін және ҚБ пультіндегі (5) **TIME** түймесін басыңыз.
- 9 және ► (ҚБ пультінде **BACK** және **NEXT**) түймелерімен сағатты орнатыңыз, таңдауды растау үшін **TIME** түймесін басыңыз.
- 9 және ► (ҚБ пультінде **BACK** және **NEXT**) түймелерімен минутты орнатыңыз, одан кейін таңдауды растау үшін **TIME** түймесін басыңыз.

Ескертпе: Уақытты 12-сағаттық форма-та есептеу үшін тәулікті құрайтын 24 сағатты екі 12-сағаттық аралыққа, AM (түске дейін) және PM (түстен кейін) етіп белгілеп бөлу керек.

Радиостанцияларды қабылдау

1. Радио режиміне ауысу үшін құрылғының алдыңғы тақтасындағы (9) **FUNCTION** түймесін және ҚБ пультіндегі (13) түймесін кезекпен кезек басыңыз, дисплейде «**RADI**» жазуы пайда болады.

2. 9 және ► (ҚБ пультінде **BACK** және **NEXT**) түймелерін басы арқылы қалаған радиостанцияны баптаңыз.
 - *Қолмен реттеу:* ◀ және ► (ҚБ пультінде **BACK** және **NEXT**) түймелерін бір рет басып қалаған радиостанцияны баптаңыз.
 - *Автоматты түрде баптау:* Қалаған радиостанцияны автоматты түрде баптау үшін ◀ және ► (ҚБ пультінде **BACK** және **NEXT**) түймелерін басып ұстап тұрыңыз. Құрылғы автоматты түрде сканерлеуді бастайды, тұрақты сигналы бар радиостанцияны тапқан кезде құрылғы іздеуді тоқтатып, дыбысты ойнатуды бастайды.

Радиостанцияны құрылғы жадында сақтау

1. 9 және ► (ҚБ пультінде **BACK** және **NEXT**) түймелерін басы арқылы қалаған радиостанцияны таңдаңыз.
 2. Құрылғының алдыңғы тақтасындағы (19) **TIME/PROG.** түймесін немесе ҚБ пультіндегі (9) **PROGRAM** түймесін басыңыз, осы кезде дисплейде бағдарламалау таңбасы «PROGRAM» пайда болады, ал жад ұяшығының нөмірі «P01» жыпылықтап тұрады.
 3. **P-UP** және **P-DOWN** түймелерінің көмегімен өзіңіз таңдаған радиостанцияны сақтағыңыз келген ұяшық нөмірін таңдаңыз.
 4. Таңдауды растау үшін құрылғының алдыңғы тақтасындағы (19) **TIME/PROG.** түймесін немесе ҚБ пультінде (9) **PROGRAM** түймесін тағы бір рет басыңыз, осы кезде дисплейде келесі радиостанцияны енгізуге болатын келесі жад ұяшығы «P02» пайда болады.
 5. Барлығы 30 радиостанцияны бағдарламалауға болады.
 6. Ұяшықтан ұяшыққа ауысу үшін құрылғының алдыңғы тақтасындағы **P-UP** және **P-DOWN** түймелерінің немесе (6) сандық пернетақтаның көмегімен жүзеге асырылады.
- Тыңдау аяқталғаннан кейін ойнатудың басқа режиміне өту үшін құрылғының алдыңғы тақтасындағы (3) **POWER** түймесін немесе ҚБ пультіндегі (1) түймесін немесе **FUNCTION** түймесін басыңыз.
- ### Ескертпе:
- *FM ауқымында жақсы қабылдау үшін антеннаны (21) толық шығарыңыз да, антеннаны қажетті бұрышқа бейімдеңіз.*
 - *Стереосигнал жіберіп тұрған станцияға дәлдеген кезде құрылғы дисплейінде ST көрсеткіші жанады.*
- ### CD дискілерді ойнату
- Дискіні орнату** – Дискілер бөлігіндегі ойықты (8) басып қақпақты (7) ашыңыз. CD-дискіні затбелгісін жоғары қаратып салыңызда, қақпақты (7) жабыңыз.
- Дискіні шығару** – Ойнату тоқтатылғаннан кейін қақпақты (7) ашыңыз, осы кезде дисплейде (5) «OPEN» таңбасы пайда болады, осыдан кейін дискіні шығаруға болады. Дискіні қорабына салып қойыңыз. Дискілерге арналған бөлігінің ішіне шаң немесе басқа заттардың түсіп кетуін болдырмау үшін үнемі қақпақты (7) жауып отырыңыз. Егер дискі ойнатылмайтын болса, онда оны үнемі алып тастап отырыңыз.
1. Құрылғыны электр желісіне қосыңыз.
 2. Құрылғының алдыңғы тақтасындағы (3) **POWER** түймесін және ҚБ пультіндегі (1) түймесін басыңыз.
 3. Құрылғының алдыңғы тақтасындағы (9) **FUNCTION** түймесін немесе ҚБ пультіндегі (13) түймесін басыңыз кезекпе кезек басып дискілерді ойнату режимін таңдап алыңыз, бұл кезде дисплей жарығы (5) жанады.
 4. Қақпақты (7) ашыңыз, дискіні затбелгісін жоғары қаратып орнатыңыз да, қақпақты (7) жабыңыз.
 5. Дискідегі ақпаратты оқығаннан кейін дисплейде (5) тректердің жалпы саны пайда болады, «CD» таңбасы көрінеді және дискідегі бірінші тректі ойнату басталады.

Ескертпе:

- Бұл құрылғы CD-R және CD-RW дискілерді ойната алады.
- Дискі жоқ болса немесе зақымданған дискі орнатылған жағдайда дисплейде (5) «по» таңбасы пайда болады.

Ойнату

- Ойнатуды тоқтату режимінде құрылғының алдыңғы тақтасындағы (17) **PLAY/PAUSE** түймесін (ҚБ пультіңде (2) түймесін) басыңыз, осы кезде дискі ойнатыла бастайды, ал дисплейде (5) ойнатылып жатқан тректің нөмірі шығады және «PLAY ▶» таңбасы көрсетіледі.

Кідірту

- Ойнатуды кідірту үшін құрылғының алдыңғы тақтасындағы (17) **PLAY/PAUSE** түймесін (ҚБ пультіңде (2) түймесін) басыңыз, осы кезде дисплейде (5) «PLAY ▶» таңбасы және тректің ойнатылу уақыты жыпылықтап тұрады.
- Ойнатуды қайта жаңарту үшін қайтадан (17) түймесін басыңыз.

Ойнатуды тоқтату

- Ойнатуды тоқтату үшін (16) **STOP** түймесін (ҚБ пультіңде (3) түймесін) басыңыз, осы кезде дисплейде (5) дискідегі тректердің жалпы саны көрсетіледі.

Алдыңғы тректің басына немесе келесі трекке өту.

- Ойнатылу кезінде немесе кідірту режимінде, алдыңғы немесе келесі трекке өту үшін «⏪» немесе «⏩» (ҚБ пультіңде **BACK** және **NEXT**) түймелерін басыңыз.

Тректің белгілі бір үзіндісін ойнатуға өту

- Ойнату режимінде тректің белгілі бір үзіндісін ойнатуға жылдам ауысу үшін «⏪» немесе «⏩» (ҚБ пультіңде **BACK** және **NEXT**) түймесін басып ұстап тұрыңыз.

Ескертпе: *Трек үзіндісіне жылдам ауысу режимінде «⏪» немесе «⏩» (ҚБ пультіңде **BACK** немесе **NEXT**) түймелерінің біреуі басулы тұрған кезде дыбыс ойнатылмайды.*

Тректі немесе дискіні қайталап ойнату

- Бір тректі ойнатуды қайталау үшін (18) **REP** түймесін (ҚБ пультіңде (12) түймесін) бір рет басыңыз, дисплейде «REP» таңбасы пайда болады.
- Барлық тректі қайталау үшін (18) **REP** түймесін (ҚБ пультіңде (12) түймесін) екі рет басыңыз, дисплейде (5) «REP ALL» таңбасы көрсетіледі.

Тректерді еркін тәртіппен ойнату

- Дискінің барлық тректерін еркін тәртіппен ойнату үшін ҚБ пультіңдегі (8) **RANDOM** түймесін басыңыз, дисплейде (5) «RANDOM» таңбасы пайда болады.

Ескертпе:

- *Қайталау/еркін ойнату режимдері «ойнату», «кідірту» немесе «тоқтату» режимдерінен қосылады.*
- *Қайталау режимдерін болдырмау үшін тиісті түймелерді «REP», «REP ALL» немесе «RANDOM» таңбалары жоғалғанша басыңыз.*

Тректерді ойнату кезектілігін бағдарламалау

Сіз тректерді ойнату кезектілігін бағдарламалай аласыз, ең көбі 20 трек.

1. Ойнатуды тоқтату (STOP) режимінде, құрылғының алдыңғы тақтасындағы (19) **TIME/PROG.** түймесін немесе ҚБ пультіңдегі (9) **PROGRAM** түймесін бір рет басыңыз, дисплейде (5) бағдарламалау таңбасы «PROGRAM» және жад ұяшығының нөмірі «P01» пайда болады.
2. 9 және «⏩» (ҚБ пультіңде **BACK** және **NEXT**) түймелерін басып қалаған тректі таңдаңыз.
3. Жадта таңдалған тректі сақтау үшін құрылғының алдыңғы тақтасындағы (19) **TIME/PROG.** түймесін немесе ҚБ пультіңде (9) **PROGRAM** түймесін басыңыз, осыдан кейін дисплейде (5) келесі тректі жазып қоюға болатын келесі жад ұяшығы «P02» көрсетіледі (2 тармақты қараңыз).
4. Барлығы 20 тректі бағдарламалауға

болады, жадтағы бос емес ұяшықтар саны артқан кезде дисплейде «FULL» таңбасы пайда боалды.

5. Тректерді бағдарламаланған тәртіпте ойнату үшін құрылғының алдыңғы тақтасындағы (17) **PLAY/PAUSE** түймесін (ҚБ пультіінде (2) түймесін) басыңыз.
6. Тректерді бағдарламаланған кезектілікпен ойнатуды болдырмау үшін (16) **STOP ■** түймесін (немесе ҚБ пультіінде (3) түймесін) басыңыз, дискілер бөлігінің қақпағын (2) ашыңыз немесе **FUNCTION** түймесін басыңыз (басқа ойнату режиміне ауысу үшін).

Ескертпе: *Тректерді бағдарламаланған ойнату режимінде қайта ойнату функциясы қолжетімді.*

Дискіден немесе USB-тасымалдағыштан MP3 файлдарды ойнату

Бұл құрылғы MP3 форматында жазылған көптеген дискілерді ойната алады, бірақ дискіні жазу кезінде пайдаланылған бағдарламалық жасақтаманың баптауларының себебінен дискі ойнатылмай қалатын кездер де болады (мысалы, дискінің аяқталуының орындалмауы салдарынан).

1. Құрылғыны электр желісіне қосыңыз.
2. Құрылғының алдыңғы тақтасындағы (3) **POWER** түймесін және ҚБ пультііндегі (1) түймесін басыңыз..
3. USB-тасымалдағышты ағытпаға (6) немесе MP3 дискіні затбелгісін жоғары қаратып салыңыз да, қақпақты (7) жабыңыз.
4. Құрылғының алдыңғы тақтасындағы (9) **FUNCTION** түймесін немесе ҚБ пультііндегі (13) түймесін кезке кезек басу арқылы MP3 дискілерді немесе USB-тасымалдағышты ойнату режимін таңдаңыз.
5. Ақпаратты USB-тасымалдағыштан немесе MP3 дискіден оқығаннан кейін дисплейде (5) қалталардың жалпы саны «F» және тректердің жалпы саны пайда болады, және дискінің бірінші қалтасындағы бірінші трек ойнатыла бастайды. Дисплейде (5) ойнату таңбасы «PLAY ▶» көрсетіледі, трек нөмірі қалта нөмірімен

алмасып отырады, дисплейдің жоғарғы жағында музыкалық тректің форматы «MP3» көрсетіледі.

6. Зақымдалған MP3 дискі орнатылған немесе ақпаратты USB-тасымалдағыштан оқи алмаған жағдайда дисплейде (5) «no» таңбасы пайда болады.

Ойнату

- Ойнатуды тоқтату режимінде құрылғының алдыңғы тақтасындағы (17) **PLAY/PAUSE** түймесін (ҚБ пультіінде (2) түймесін) басыңыз, осы кезде дискі ойнатыла бастайды, ал дисплейде (5) ойнатылып жатқан тректің нөмірі шығады және «PLAY ▶» таңбасы пайда болады, ал музыкалық тректің форматы «MP3» көрсетіледі.
- MP3 дискідегі немесе USB-тасымалдағыштағы келесі/алдыңғы қалтаға өту үшін **P-UP** және **P-DOWN** түймелерін пайдаланыңыз.

Кідірту

- Ойнатуды кідірту үшін құрылғының алдыңғы тақтасындағы (17) **PLAY/PAUSE** түймесін (ҚБ пультіінде (2) түймесін) басыңыз, осы кезде дисплейде (5) «PLAY ▶» таңбасы жыпылықтап тұрады және тректің ойнатылу уақыты пайда болады.
- Ойнатуды қайта жаңарту үшін қайтадан (17) түймесін басыңыз.

Ойнатуды тоқтату

- Ойнатуды тоқтату үшін (16) **STOP ■** түймесін (ҚБ пультіінде (3) **STOP ■** түймесін) басыңыз, осы кезде дисплейде (5) дискідегі тректердің жалпы саны көрсетіледі.

Алдыңғы тректің басына немесе келесі трекке өту.

- Ойнатылу кезінде немесе кідірту режимінде, алдыңғы немесе келесі трекке өту үшін «◀» немесе «▶» түймелерін (не болмаса ҚБ пультіінде **BACK** және **NEXT** түймесін) басыңыз.

Тректің белгілі бір үзіндісін ойнатуға өту

- Ойнату режимінде тректің белгілі бір үзіндісін ойнатуға жылдам ауысу үшін «**◀** немесе **▶**» түймесін (не болмаса ҚБ пультінде **BACK** және **NEXT** түймесін) басып ұстап тұрыңыз.

Ескертпе:

- *Трек үзіндісіне жылдам ауысу режимінде «◀» немесе «▶» (ҚБ пультінде **BACK** немесе **NEXT**) түймелерінің біреуі басылып тұрған кезде дыбыс ойнатылмайды.*

Тректі ойнатуды қайталау

- Бір тректі қайталау үшін (18) **REP** түймесін (немесе ҚБ пультінде (12) түймесін) бір рет басыңыз, дисплейде (5) «**REP**» таңбасы пайда болады.

Барлық тректі ойнатуды қайталау

- Барлық тректі қайталау үшін (18) **REP** түймесін (ҚБ пультінде (12) түймесін) екі рет басыңыз, дисплейде (5) «**REP ALL**» таңбасы көрсетіледі.

Альбомды (ALBUM) ойнатуды қайталау

- Альбомдағы («**F**») қалталарының біреуіндегі барлық тректі қайталау үшін (18) **REP** түймесін (немесе ҚБ пультінде (12) түймесін) үш рет басыңыз, дисплейде (5) «**REP ALBUM**» таңбасы пайда болады.

Тректерді еркін тәртіппен ойнату

- Барлық тректерді еркін тәртіппен ойнату үшін ҚБ пультіндегі (8) **RANDOM** түймесін басыңыз, дисплейде (5) «**RANDOM**» таңбасы пайда болады.

Ескертпе:

- *Қайталау режимі «ойнату», «кідірту» немесе «тоқтату» режимдерінен қосылады.*
- *Қайталау режимін болдырмау үшін (18) **REP** түймесін (немесе ҚБ пультінде (12) түймесін) «**REP**», «**REP ALL**» немесе «**REP ALBUM**» таңбалары толық жоғалғанша бірнеше рет басыңыз.*

Тректерді ойнату кезектілігін бағдарламалау

Сіз тректерді ойнату кезектілігін бағдарламалай аласыз, ең көбі 99 трек.

1. Ойнатуды тоқтату (**STOP**) режимінде, құрылғының алдыңғы тақтасындағы (19) **TIME/PROG.** түймесін немесе ҚБ пультіндегі (9) **PROGRAM** түймесін бір рет басыңыз, дисплейде (5) бағдарламалау таңбасы «**PROGRAM**» және жад ұяшығының нөмірі «**P01**» пайда болады.
2. 9 және **▶** (ҚБ пультінде **BACK** және **NEXT**) түймелерін басып қалаған тректі таңдаңыз.
3. Жадта таңдалған тректі сақтау үшін құрылғының алдыңғы тақтасындағы (19) **TIME/PROG.** түймесін немесе ҚБ пультінде (9) **PROGRAM** түймесін басыңыз, осы кезде дисплейде (5) келесі тректі жазып қоюға болатын келесі жад ұяшығы «**P02**» көрсетіледі (2 тармақты қараңыз).
4. Барлығы 99 тректі бағдарламалауға болады, жадтағы бос емес ұяшықтар саны артқан кезде дисплейде «**FULL**» таңбасы пайда болады.
5. Тректерді бағдарламаланған тәртіпте ойнату үшін құрылғының алдыңғы тақтасындағы (17) **PLAY/PAUSE** түймесін (немесе ҚБ пультінде (2) түймесін) басыңыз.
6. Тректерді бағдарламаланған кезектілікпен ойнатуды болдырмау үшін (16) **STOP** ■ түймесін (немесе ҚБ пультінде (3) түймесін) басыңыз, дискілер бөлігінің қақпағын (2) ашыңыз немесе **FUNCTION** түймесін басыңыз (басқа ойнату режиміне ауысу үшін).

Ескертпе: *Тректерді бағдарламаланған ойнату режимінде қайта ойнату функциясы қолжетімді.*

Ескертпе:

- Бұл құрылғы барлық HDD дискілерден және кейбір MP3 ойнатқыштардан ойнатуды қолдамайды.

Ақауларды іздеу және жою

Ақаулықтардың немесе сапасын ойнату себептері көбінесе құрылғыны дұрыс пайдаланбау салдарынан орын алады. Егер сіз құрылғы дұрыс жұмыс істемей тұр деп ойласаңыз, онда мына кесте бойынша мүмкін болатын ақаулықтардың себебін тексеріңіз.

Егер сіз ақауды жоя алмасаңыз, онда жақын жерде орналасқан рұқсаты бар (өкілетті) сервис орталығына жолығыңыз.

Ақаулық	Мүмкін болатын себеп	Жою
Радио		
FM ауқымындағы радиостанцияларды тыңдау кезіндегі шу	Станция бапталмаған	Станцияны баптаңыз
	FM ауқымы: антенна шығарылмаған	Антеннаны шығарыңыз
Магнитола радиостанцияларды FM ауқымында ойнатпайды	RADIO режимі таңдалмаған	FUNCTION түймелерінің көмегімен RADIO режимін орнатыңыз
	Дауыстылық реттегішімен ең төменгі дауыстылық деңгейі орнатылған	Дауыс деңгейін ұлғайтыңыз
Дискі		
Дискі ойнатылмайды	CD режимі таңдалмаған	FUNCTION түймесінің көмегімен CD режимін орнатыңыз
	Дискі жоқ немесе дұрыс орнатылмаған	Дискінің дұрыс орнатылуын тексеріңіз, ол затбелгісі жоғары қаратылып орнатылуы керек
Кейбір тректер ойнатылмайды	Дискі сырылған немесе кірлеген	Дискіні құрғақ матамен сүртіңіз, бүлінген дискілерді пайдаланбаңыз
Дискі орнатылған, бірақ тректер ойнатылмайды	Дискі дұрыс орнатылмаған	Дискінің дұрыс орнатылуын тексеріңіз, ол затбелгісі жоғары қаратылып орнатылуы керек
	Дискі сырылған немесе кірлеген	Дискіні құрғақ матамен сүртіңіз, бүлінген дискілерді пайдаланбаңыз
	Дискінің форматы сәйкес келмейді	Тиісті форматы бар дискілерді пайдаланыңыз
USB-құрылғы		
USB-құрылғыдан MP3 файлдар ойнатылмайды	USB-құрылғысынан ойнату күйі таңдалмаған	USB-құрылғысынан ойнату күйін таңдаңыз
	USB-құрылғы ұяшыққа сұғылмаған немесе онда MP3 файлдары жоқ	USB-құрылғының қойылғандығын тексеріңіз және онда MP3 файлдардың бар екендігіне көз жеткізіңіз

ҚАЗАҚША

Техникалық сипаттары

Қуат қорегі	220 - 240 В ~ 50 Гц
Қуат қорегі элементтерінен жұмыс істеу	UM 2(«С») x 8
Көлемі	327X238X106 мм
Шығатын қуаты	2 x 3 W
Динамиктер	2 x 8 Ом
Жиіліктер ауқымы	FM: 64 – 108 МГц
Дискіні салу	Үстінен

Өндіруші прибордың сипаттарын алдын ала хабарламай өзгерту құқығына ие болып қалады.

Құрылғының қызмет мерзімі - 5 жыл Гарантиялық міндеттілігі

Гарантиялық жағдайдағы қаралып жатқан бөлшектер дилерден тек сатып алынған адамға ғана беріледі. Осы гарантиялық міндеттілігіндегі шағымдалған жағдайда төлеген чек немесе квитанциясын көрсетуі қажет.

Бұл тауар EMC – жағдайларға сәйкес келеді негізгі

CE *Міндеттемелер 89/336/EEC
Директиваның ережелеріне
енгізілген Төменгі Ережелердің
Реттелуі (73/23 EEC)*

МАГНІТОЛА З CD/MP3 ПРОГРАВАЧЕМ

Інструкція з експлуатації

Перед підключенням, використанням або налаштуванням пристрою уважно прочитайте інструкцію. Необхідно дотримуватися всіх застережень і рекомендацій по експлуатації пристрою, приведених в даній інструкції. Збережіть інструкцію, використовуйте її надалі в якості довідкового матеріалу.

УВАГА!		
	Небезпека удару електричним струмом! НЕ РОЗКРИВАТИ!	
<p>Попередження: щоб уникнути виникнення пожежі або поразки електричним струмом не піддавайте пристрій дії дощу або вологи. Щоб уникнути удару електричним струмом, не відкривайте корпус пристрою самостійно. Сервісне обслуговування повинне здійснюватися лише кваліфікованими фахівцями сервісних центрів.</p>		



Значок блискавки в рівносторонньому трикутнику попереджує користувача про наявність небезпечної напруги усередині корпусу пристрою, яка може привести до поразки електричним струмом.



Знак оклику в рівносторонньому трикутнику вказує користувачеві на наявність важливих рекомендацій по експлуатації і налаштуванню.

CLASS 1 LASER PRODUCT

Даний продукт класифікується як ЛАЗЕРНИЙ ПРИСТРІЙ КЛАСУ 1. Відповідна етикетка знаходиться на задній панелі пристрою і означає, що в пристрої використовуються лазерні промені. Жодній небезпеці лазерного опромінення бути не може, якщо прилад не розкривався. ОБСЛУГОВУВАННЯ ПРИСТРОЮ ПОВИННЕ

ВИКОНУВАТИСЯ ЛИШЕ КВАЛІФІКОВАНИМИ ФАХІВЦЯМИ СЕРВІСНОГО ЦЕНТРУ.

Запобіжні заходи

- Перевірте, чи відповідає напруга в електричній мережі робочій напрузі пристрою.
- Щоб уникнути виникнення пожежі або поразки електричним струмом не використовуйте пристрій в приміщеннях з підвищеною вологістю, а також поряд з кухонними раковинами або ваннами, наповненими водою, поряд з плавальним басейном, в сирих підвалах тощо. Не допускайте попадання на пристрій крапель або бризок води. Забороняється занурювати пристрій у воду.
- Не допускайте перевантаження електричних розеток або подовжувачів, оскільки це може привести до пожежі або поразки електричним струмом.
- Справжній пристрій слід розмістити так, щоб в разі несправності вилку мережевого шнура можна було негайно вийняти з розетки.
- Розміщуйте пристрій на рівній поверхні в місцях з достатньою вентиляцією. Не закривайте вентиляційні отвори на корпусі пристрою.
- Не розміщуйте пристрій поблизу джерел тепла, таких як радіатори, електрообігрівачі, духовки або інші пристрої, які є джерелами тепла (у тому числі і підсилювачі), а також в місцях, схильних до дії прямих сонячних променів, надмірному запиленню або механічним ударам.
- Для додаткового захисту пристрою під час грози, а також в тих випадках, коли ви не збираєтеся використовувати його протягом довгого часу, витягніть вилку мережевого шнура з електричної розетки. Це виключить вихід пристрою зі строю із-за ударів блискавки або стрибків напруги в електромережі.
- Для від'єднання мережевого шнура беріться безпосередньо за мережеву вилку, у жодному випадку не тягніть за мережевий шнур.
- Будьте особливо уважні, якщо поряд з включенням пристроєм знаходяться діти або особи з обмеженими можливостями, не залишайте їх без нагляду.

- Даний пристрій не призначений для використання дітьми і людьми з обмеженими можливостями, якщо лише особою, що відповідає за їх безпеку, їм не дані відповідні і зрозумілі інструкції про безпечне користування пристроєм і тієї небезпеки, яка може виникати при його неправильному використанні.
- Не встановлюйте надмірну гучність при прослухованні магнітоли, щоб не порушувати спокій людей довкола вас.
- Щоб уникнути погіршення слуху при прослухованні магнітоли через навушники не встановлюйте підвищену гучність звуку, експерти не радять прослухувати магнітолу тривалий час на підвищеній гучності, якщо ви чуєте дзвін у вухах, зменште звук або припините прослуховування.
- Забороняється на корпусі пристрою розміщувати джерела відкритого полум'я, наприклад, свічки.
- Щоб уникнути поразки електричним струмом, нанесення травм і псуванню домашнього майна не пропускайте і не вставляйте сторонні предмети в будь-які отвори корпусу пристрою.

Пошкодження, що вимагають ремонту

В описаних нижче ситуаціях необхідно вимкнути пристрій, вийняти вилку мережевого шнура з розетки і звернутися в авторизований (уповноважений) сервісний центр для ремонту пристрою:

- якщо є пошкодження вилки мережевого шнура або самого мережевого шнура;
- якщо в корпус пристрою попали сторонні предмети;
- якщо пристрій попав під дощ або на нього розлили воду;

- якщо пристрій працює з перебоями;
- якщо сталося падіння пристрою або його пошкодження яким-небудь іншим чином.

Догляд за пристроєм

Перед чищенням вимкніть пристрій і витягніть вилку мережевого шнура з розетки. Для чищення корпусу пристрою використовуйте м'яку вологу тканину. Забороняється використовувати абразивні миючі засоби і розчинники.

Догляд за дисками

- Не використовуйте тріснуті або деформовані диски, оскільки це може викликати поломку пристрою.
- Беріть диск лише за краї. Не торкайтеся до робочої поверхні диска. Пил, подряпини або відбитки пальців на робочій поверхні диска можуть привести до виходу диска зі строю.
- Не надавайте диски дії прямих сонячних променів, джерел тепла, високої температури і вологості.
- Після використання приберіть диск у футляр на зберігання. Періодично протирайте робочу поверхню диска м'якою тканиною по напрямку від центру до країв.

Перед початком роботи

Витягніть магнітолу з упаковки. Відкрийте кришку (7), натиснув на поглиблення (8), і витягніть захисний вкладиш, закрийте кришку (7) перед початком використання.

Видалите всі рекламні етикетки/наклейки з верхньої і передньої частини магнітоли, які заважають роботі пристрою.

Опис

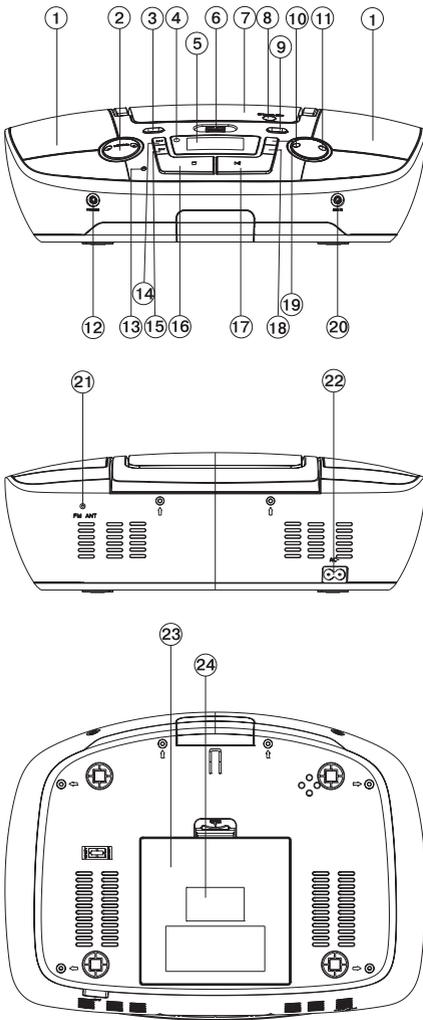

1. Динаміки
2. Кнопка регулювання рівня гучності «**←-VOLUME+**»
3. Кнопка включення/відключення пристрою **POWER**
4. Фотоприймач сигналів пульта дистанційного управління
5. Дисплей
6. Роз'єм USB для підключення носія інформації
7. Кришка відсіку компакт-дисків
8. Поглиблення для відкриття відсіку дископриймача OPEN/CLOSE
9. Кнопка перемикання режимів роботи пристрою **FUNCTION**
10. Кнопка P – DN
11. Кнопка P – UP
12. Гніздо (3,5мм) для підключення навушників **PHONES**
13. Індикатор включення пристрою в мережу **STANDBY**
14. Кнопка переходу до наступного треку **▶▶ (NEXT)**
15. Кнопка переходу до попереднього треку **◀◀ (BACK)**
16. Кнопка зупинки відтворення **■ STOP**
17. Кнопка відтворення/призупинення відтворення **▶ || (PLAY/PAUSE)**
18. Кнопка повторного відтворення **REP.**
19. Кнопка установки часу/часу включення і відключення/програмування відтворення **TIME/PROG.**
20. Вхід **AUX IN** для підключення зовнішнього пристрою
21. Телескопічна антена FM
22. Гніздо для підключення мережевого шнура
23. Кришка батарейного відсіку
24. Етикетка

Пульт дистанційного управління

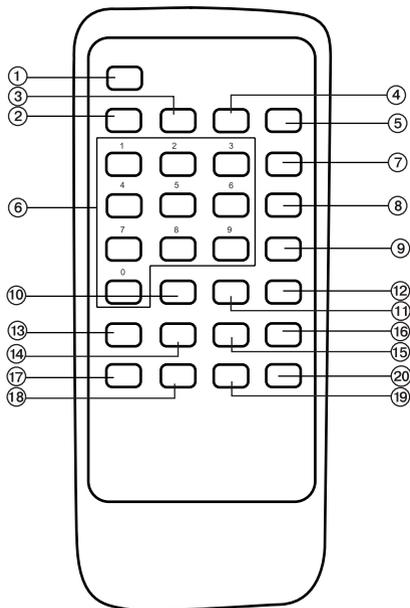

1. Кнопка ввімкнення/вимкнення пристрою **POWER**
2. Кнопка відтворення/призупинення відтворення **PLAY/PAUSE ▶ ||**
3. Кнопка зупинки відтворення **STOP ■**
4. Кнопка **DISPLAY**
5. Кнопка **TIME**
6. Цифрова клавіатура
7. Кнопка **INTRO**
8. Кнопка **RANDOM**
9. Кнопка програмування відтворення **PROGRAM**
10. Кнопка **BBS**
11. Кнопка **EQ**
12. Кнопка повторного відтворення **REPEAT**
13. Кнопка перемикання режимів роботи пристрою **FUNCTION**
14. Кнопка відключення гучності **MUTE**
15. Кнопка **P – UP**
16. Кнопка збільшення рівня гучності **VOL+**
17. Кнопка переходу до попереднього треку **BACK**
18. Кнопка переходу до наступного треку **NEXT**
19. Кнопка **P – DOWN**
20. Кнопка зменшення рівня гучності **VOL-**

ПІДКЛЮЧЕННЯ ЖИВЛЕННЯ

Живлення від електричної мережі

Перед підключенням пристрою до електричної мережі переконайтеся, що напруга в електричній мережі відповідає робочій напрузі пристрою.

- Для підключення пристрою до електричної мережі вставте роз'єм мережевого шнура в гніздо (22), а мережеву вилку в розетку, при цьому спалахне індикатор підключення до електричної мережі (13).
- Натисніть на кнопку (3) **POWER** на передній панелі пристрою або на кнопку (1) на пульті ДУ.
- Послідовно натискуйте на кнопку (9) **FUNCTION** на передній панелі пристрою або кнопку (13) пульта ДУ для вибору необхідного джерела відтворення сигналу.
- Для вимкнення пристрою натисніть на кнопку (3) **POWER**.

Живлення від батарейок

- Відключіть магнітолу від електричної мережі.
- Відкрийте кришку батарейного відсіку (23).
- Строго дотримуючись полярності, вказаної усередині батарейного відсіку, встановіть 8 батарей типорозміру «С», «LR14», «UM 2» (1,5 В) (не входять в комплект постачання).
- Закрийте кришку батарейного відсіку.

Увага!

- Не використовуйте разом батареї різних типів, наприклад лужні і марганцево-цинкові. Для живлення пристрою слід використовувати батареї лише одного типу.
- При заміні батарей не використовуйте разом старі і нові батареї.
- При нестабільній роботі пристрою перевірте батареї і при необхідності замініть їх.
- Якщо пристрій не використовуватиметься протягом довгого часу, батареї слід вийняти.
- Неправильне використання батарей може привести до витoku електроліту і пошкодження пристрою.

Примітка:

Коли пристрій знаходиться в режимі очікування, він все ще споживає електроенергію; тому для повного

вдключення пристрою необхідно від'єднати мережевий шнур від електричної розетки.

Підключення навушників

Для прослухування магнітоли через навушники (у комплект постачання не входять) підключіть їх до гнізда (12) **PHONES**. Встановіть бажаний рівень гучності регулювальником (2) **VOLUME**. При підключенні навушників динаміки магнітоли відключаться автоматично.

Увага! Не відтворюйте через навушники звук підвищеної гучності. Щоб уникнути погіршення слуху при прослухуванні магнітоли через навушники не встановлюйте підвищену гучність звуку, експерти не радять прослухувати магнітолу тривалий час на підвищеній гучності.

Вхід AUX IN

Для підключення зовнішнього пристрою використовуйте гніздо AUX IN (20). Підключіть зовнішній пристрій за допомогою аудіокабелю (не входить в комплект постачання).

ОСНОВНІ ФУНКЦІЇ

Регулювання рівня гучності

Для установки бажаного рівня гучності використовуйте кнопки (2) **VOLUME**.

Посилення низьких частот

Натисніть кнопку **BBS (10)** на пульті ДУ, щоб підсилити звучання низьких частот.

Установка еквайзера

Ви можете вибрати один з п'яти заздалегідь запрограмованих режимів еквайзера: **ROCK**, **POP**, **JAZZ**, **CLASSIC** або **FLAT**.

- При прослухуванні музики виберіть бажаний режим, послідовно натискаючи кнопку **EQ (11)** на пульті ДУ. На дисплеї послідовно відображатимуться символи режимів: «**ROC**», «**POP**», «**JAZZ**», «**CLAS**», «**FLA**».

Індикація поточного часу

Під час роботи пристрою натисніть на кнопку (4) **DISPLAY** на пульті ДУ для відображення поточного часу.

Налаштування часу

- Підключіть пристрій до електричної мережі, вставивши роз'єм мережевого шнура в гніздо (22), а мережеву вилку - в розетку,

при цьому спалахне індикатор підключення до електричної мережі (13).

- Натисніть на кнопку (19) **TIME/PROG** на передній панелі пристрою або кнопку (5) **TIME** на пульті ДУ.
- За допомогою кнопок «**◀** і «**▶**» (**BACK** і **NEXT** на пульті ДУ) виберіть формат відображення часу (можна вибрати 12-годинний або 24-годинний формат часу), для підтвердження вибору натисніть на кнопку (19) **TIME/PROG** на передній панелі пристрою або кнопку (5) **TIME** на пульті ДУ.
- Кнопками «**◀** і «**▶**» (**BACK** і **NEXT** на пульті ДУ) встановіть години, для підтвердження вибору натисніть на кнопку **TIME**.
- Кнопками «**◀** і «**▶**» (**BACK** і **NEXT** на пульті ДУ) встановіть хвилини, потім для підтвердження вибору натисніть на кнопку **TIME**.

Примітка: 12-годинний формат числення часу передбачає розбиття 24 годин, які складають добу, на два 12-годинних інтервали, що позначаються **AM** (до полудня) і **PM** (пополу-дні).

Прийом радіостанцій

1. Послідовно натискуйте на кнопку (9) **FUNCTION** на передній панелі пристрою або кнопку (13) пульта ДУ для переходу в режим радіо, на дисплеї відображатиметься напис «**RADI**».
2. За допомогою кнопок «**◀** і «**▶**» (**BACK** і **NEXT** на пульті ДУ) налаштуйтеся на бажану радіостанцію.
 - *Ручне налаштування:* Однократним натисненням кнопок «**◀** або «**▶**» (**BACK** і **NEXT** на пульті ДУ) налаштуйтеся на бажану радіостанцію.
 - *Автоматичне налаштування:* Натисніть і утримуйте кнопки «**◀** або «**▶**» (**BACK** і **NEXT** на пульті ДУ) для автоматичного налаштування на бажану радіостанцію. Пристрій почне автоматичне сканування, а коли виявить радіостанцію із стійким сигналом, пристрій припинить пошук і почне відтворення звуку.

Збереження радіостанції в пам'яті пристрою

1. За допомогою кнопок «**◀** і «**▶**» (**BACK** і **NEXT** на пульті ДУ) виберіть бажану радіостанцію.

2. Натисніть на кнопку (19) **TIME/PROG.** на передній панелі пристрою або кнопку (9) **PROGRAM** на пульті ДУ, при цьому на дисплеї з'явиться символ програмування «PROGRAM», а номер вічка пам'яті «P01» блиматиме.
 3. За допомогою кнопок **P-UP** і **P-DOWN** виберіть номер вічка, в яке хочете зберегти вибрану вами радіостанцію.
 4. Для підтвердження вибору повторно натисніть кнопку (19) **TIME/PROG.** на передній панелі пристрою або кнопку (9) **PROGRAM** на пульті ДУ при цьому на дисплеї відобразуватиметься наступний вічка пам'яті «P02», в яку можна внести наступну радіостанцію.
 5. Всього можна запрограмувати 30 радіостанцій.
 6. Перехід від вічка до вічка здійснюється за допомогою кнопок **P-UP** і **P-DOWN** на передній панелі пристрою або за допомогою цифрової клавіатури (6).
- Після закінчення прослухування натисніть на кнопку (3) **POWER** на передній панелі пристрою, або на кнопку (1) на пульті ДУ або кнопку **FUNCTION** для переходу в інший режим відтворення.

Примітка:

- Для найкращого прийому в діапазоні FM витягніть повністю антену (21) і добийтеся орієнтації антени під потрібним кутом.
- При налаштуванні на станцію, передавальну стереосигнал, спалахує індикатор ST на дисплеї пристрою.

Відтворення CD – дисків

Установка диска – Відкрийте кришку (7) відсіку для дисків, натиснув на поглиблення (8). Встановіть CD - диск етикеткою вгору і закрийте кришку (7).

Витягання диска – Після зупинки відтворення відкрийте кришку (7), при цьому на дисплеї (5) відобразуватиметься символ «OPEN», після чого можна витягнути диск. Приберіть диск у футляр.

Завжди закривайте кришку (7) відсіку для дисків, щоб запобігти попаданню в нього пилу і сторонніх предметів. Завжди витягуйте диск з відсіку, якщо він не відтворюється.

1. Підключіть пристрій до електромережі.
2. Натисніть на кнопку (3) **POWER** на передній панелі пристрою або на кнопку (1) на пульті

ДУ.

3. Виберіть режим відтворення дисків, послідовно натискаючи на кнопку (9) **FUNCTION** на передній панелі пристрою або кнопку (13) пульта ДУ, при цьому спалахне підсвічування дисплея (5).
4. Відкрийте кришку (7), встановіть диск етикеткою вгору і закрийте кришку (7).
5. Після зчитування інформації з диска на дисплеї (5) відобразуватиметься загальне число треків, відобразуватиметься символ «CD» і почнеться відтворення першого треку диска.

Примітка:

- Даний пристрій може відтворювати CD-R і CD-RW диски.
- За відсутності диска або в разі установки пошкодженого диска на дисплеї (5) відобразуватиметься символ «no».

Відтворення

- У режимі зупинки відтворення натисніть кнопку (17) **PLAY/PAUSE** на передній панелі пристрою (кнопка (2) на пульті ДУ), почнеться відтворення диска, а на дисплеї (5) з'явиться номер відтворюваного треку і відобразуватиметься символ «PLAY 4».

Пауза

- Для призупинення відтворення натисніть кнопку (17) **PLAY/PAUSE** на передній панелі пристрою (кнопка (2) на пульті ДУ), при цьому на дисплеї (5) блиматимуть символ «PLAY ▶» і час відтворення треку.
- Для відновлення відтворення натисніть повторно кнопку (17).

Зупинка відтворення

- Для зупинки відтворення натисніть кнопку (16) **STOP** (кнопка (3) на пульті ДУ), при цьому на дисплеї (5) відобразуватиметься загальне число треків диска.

Перехід до початку попереднього або до наступного треку.

- Під час відтворення або в режимі паузи, для переходу до попереднього або наступного треку натисніть кнопки «⏮» або «⏭» (**BACK** і **NEXT** на пульті ДУ).

Перехід до відтворення певного фрагмента треку

- У режимі відтворення натисніть і утримуйте кнопку **⏮** або **⏭** (**BACK** і **NEXT** на пульті ДУ) для прискороного переходу до відтворення певного фрагмента треку.

Примітка: У режимі прискороного переходу до фрагмента треку при одній з натиснутих кнопок **⏮** або **⏭** (**BACK** і **NEXT** на пульті ДУ) звук відтворюватися не буде.

Повтор відтворення треку або диска

- Для повтору одного треку натисніть один раз кнопку (18) **REP** (кнопка (12) на пульті ДУ), на дисплеї з'явиться символ «REP».
- Для повтору всіх треків диска натисніть двічі кнопку (18) **REP** (кнопка (12) на пульті ДУ), на дисплеї (5) відобразуватиметься символ «REP ALL».

Відтворення треків в довільному порядку

- Для відтворення всіх треків диска в довільному порядку натисніть кнопку (8) **RANDOM** на пульті ДУ, на дисплеї (5) відобразуватиметься символ «RANDOM».

Примітка:

- Включення режимів повтору/довільного відтворення може вироблятися з режимів «відтворення», «пауза» або «стоп».
- Для відміни режимів повтору натискуйте відповідні кнопки до зникнення символів «REP», «REP ALL» або «RANDOM».

Програмування послідовності відтворення треків

Ви можете запрограмувати послідовність відтворення треків, максимум 20 треків.

1. У режимі зупинки відтворення (STOP), натисніть один раз (19) **TIME/PROG** на передній панелі пристрою або кнопку (9) **PROGRAM** на пульті ДУ, на дисплеї (5) з'являться символ програмування «PROGRAM» і номер вічка пам'яті «P01»
2. Натисненням кнопок **⏮** або **⏭** (**BACK** і **NEXT** на пульті ДУ) виберіть бажаний трек.
3. Для збереження в пам'яті вибраного треку натисніть кнопку (19) **TIME/PROG** на передній панелі пристрою або кнопку (9) **PROGRAM** на пульті ДУ, після чого на дисплеї (5) відобразуватиметься наступна вічка пам'яті «P02», в яку можна записати наступний трек (див. пункт 2).

4. Всього можна запрограмувати 20 треків, при перевищенні кількості зайнятих елементів пам'яті на дисплеї з'явиться символ «FULL».
5. Для відтворення треків в запрограмованому порядку натисніть кнопку (17) **PLAY/PAUSE** на передній панелі пристрою (кнопка (2) на пульті ДУ).
6. Для відміни запрограмованої послідовності відтворення треків натисніть кнопку (16) **STOP** **■** (або кнопку (3) на пульті ДУ), відкрийте кришку (2) відсіку для дисків або натисніть кнопку **FUNCTION** (для переходу в інший режим відтворення).

Примітка: У режимі запрограмованого відтворення треків доступні функції повторного відтворення.

Відтворення MP3 файлів з диска або USB-носія

Даний пристрій може відтворювати більшість дисків, записаних у форматі MP3, але бувають випадки, коли диск не відтворюється із-за налаштувань програмного забезпечення, яке використовувалося при записі диска (наприклад, через невиконання фіналізації диска.)

1. Підключіть пристрій до електромережі.
2. Натисніть кнопку (3) **POWER** на передній панелі пристрою або кнопку (1) на пульті ДУ.
3. Вставте USB-носії в роз'єм (6) або встановіть MP3 диск етикеткою вгору і закрийте кришку (7).
4. Послідовними натисненнями кнопки (9) **FUNCTION** на передній панелі пристрою або кнопки (13) на пульті ДУ виберіть режим відтворення MP3 дисків або USB-носія.
5. Після зчитування інформації з USB-носія або MP3 диска на дисплеї (5) відобразуватимуться загальне число папок «F» і загальна кількість треків, і почнеться відтворення першого треку з першої папки диска. На дисплеї (5) відобразуватиметься символ відтворення «PLAY ▶», номер треку чергуватиметься з номером папки, у верхній частині дисплея відобразуватиметься формат музичного треку «MP3».
6. В разі установки пошкодженого MP3 диска або неможливості зчитування інформації з USB-носія на дисплеї (5) відобразуватиметься символ «no».

Відтворення

- У режимі зупинки відтворення натисніть кнопку (17) **PLAY/PAUSE** на передній панелі пристрою (кнопка (2) на пульті ДУ), при цьому почнеться відтворення диска, а на дисплеї (5) відображатиметься номер відтворного треку і з'явиться символ «PLAY ▶», а у верхній частині дисплея буде вказаний формат музичного треку «MP3».
- Для переходу до наступної/попередньої папки на MP3 диску або USB-носії скористайтеся кнопками **P-UP** і **P-DOWN**.

Пауза

- Для призупинення відтворення натисніть кнопку (17) **PLAY/PAUSE** на передній панелі пристрою (кнопка (2) на пульті ДУ), при цьому на дисплеї (5) блиматиме символ «PLAY ▶» і з'явиться час відтворення треку.
- Для відновлення відтворення натисніть повторно кнопку (17).

Зупинка відтворення

- Для зупинки відтворення натисніть кнопку (16) **STOP ■** (або кнопку (3) **STOP ■** на пульті ДУ), при цьому на дисплеї (5) відображатиметься загальне число треків диска.

Перехід до початку попереднього або до наступного треку.

- Під час відтворення або в режимі паузи, для переходу до попереднього або наступного треку натисніть кнопки «⏮» або «⏭» (або кнопки **BACK** і **NEXT** на пульті ДУ).

Перехід до відтворення певного фрагмента треку

- У режимі відтворення натисніть і утримуйте кнопку «⏮» або: (або кнопки **BACK** і **NEXT** на пульті ДУ) для прискореного переходу до відтворення певного фрагмента треку.

Примітка:

- У режимі прискореного переходу до фрагмента треку, при одній з натиснутих кнопок «⏮» або «⏭» (**BACK** і **NEXT** на пульті ДУ) звук відтворюватися не буде.

Повтор відтворення треку

- Для повтору одного треку натисніть один раз кнопку (18) **REP** (або кнопку (12) на пульті ДУ), на дисплеї (5) відображатиметься символ «REP».

Повтор відтворення всіх треків

- Для повтору всіх треків натисніть двічі кнопку (18) **REP** (кнопка (12) на пульті ДУ),

на дисплеї (5) відображатиметься символ «REP ALL».

Повтор відтворення альбому (ALBUM)

- Для повтору всіх треків альбому (одній з папок «F») натисніть три рази кнопку (18) **REP** (або кнопку (12) на пульті ДУ), на дисплеї (5) відображатиметься символ «REP ALBUM».

Відтворення треків в довільному порядку

- Для відтворення всіх треків в довільному порядку натисніть кнопку (8) **RANDOM** на пульті ДУ, на дисплеї (5) відображатиметься символ «RANDOM».

Примітка:

- Включення режиму повтору може вироблятися з режимів «відтворення», «пауза» або «стоп».
- Для відміни режиму повтору натисніть кілька разів кнопку (18) **REP** (або кнопку (12) на пульті ДУ) до зникнення символів «REP», «REP ALL» або «REP ALBUM».

Програмування послідовності відтворення треків

Ви можете запрограмувати послідовність відтворення треків, максимум 99 треків.

1. У режимі зупинки відтворення (STOP) натисніть один раз кнопку (19) **TIME/PROG.** на передній панелі пристрою або натисніть кнопку (9) **PROGRAM** на пульті ДУ, на дисплеї (5) з'являться символи програмування «PROGRAM» і відображатиметься номер вічка пам'яті «P01»
2. Натисненням кнопок «⏮» або «⏭» (**BACK** і **NEXT** на пульті ДУ) виберіть бажаний трек.
3. Для збереження в пам'яті вибраного треку натисніть кнопку (19) **TIME/PROG.** на передній панелі пристрою або кнопку (9) **PROGRAM** на пульті ДУ, при цьому на дисплеї (5) відображатиметься наступна вічка пам'яті «P02», в яку можна записати наступний трек (див. пункт 2).
4. Всього можна запрограмувати 99 треків, при перевищенні кількості зайнятих елементів пам'яті на дисплеї з'явиться символ «FULL».
5. Для відтворення треків в запрограмованому порядку натисніть кнопку (17) **PLAY/PAUSE** на передній панелі пристрою (або на кнопку (2) пульта ДУ).
6. Для відміни запрограмованої послідовності відтворення треків натисніть кнопку (16) **STOP ■** (або кнопку (3) на пульті ДУ), або відкрийте кришку (2) відсіку для дисків або

ж натисніть кнопку **FUNCTION** (для переходу в інший режим відтворення).

Примітка: У режимі запрограмованого відтворення треків доступні функції повторного відтворення.

Примітка:

- Даний пристрій не підтримує відтворення з HDD дисків і з деяких MP3 плеєрів.

ПОШУК ТА УСУНЕННЯ НЕСПРАВНОСТЕЙ

Причини несправностей або неякісного відтворення часто трапляються із-за неправильного використання пристрою. Якщо ви вважаєте, що з пристроєм щось не в порядку, перевірте можливі причини несправностей по даній таблиці. Якщо вам не удалось усунути несправність, зверніться в найближчий авторизований (уповноважений) сервісний центр.

Несправність	Можлива причина	Усунення
Радіо		
Шум при прослуховуванні радіостанцій в діапазоні FM	Станція не налаштована	Налаштуйте станцію
	FM діапазон: антена не висунута	Висуньте антену
Магнітола не відтворює радіостанції в діапазоні FM	Не вибраний режим RADIO	Встановіть режим RADIO за допомогою кнопки FUNCTION
	Регульовальником гучності встановлений мінімальний рівень гучності	Збільште рівень гучності
Диск		
Диск не відтворюється	Не вибраний режим CD	За допомогою кнопки FUNCTION встановіть режим CD
	Диск відсутній або встановлений неправильно	Перевірте правильність установки диска, він має бути встановлений етикеткою вгору
Окремі треки не відтворюються	Диск з подряпинами або забруднений	Протріть диск м'якою тканиною, не використовуйте пошкоджені диски
Диск встановлений, але треки не відтворюються	Диск встановлений неправильно	Перевірте правильність установки диска, він має бути встановлений етикеткою вгору
	Диск з подряпинами або забруднений	Протріть диск м'якою тканиною, не використовуйте пошкоджені диски
	Невідповідний формат диска	Використовуйте диски належного формату
USB-пристрій		
MP3 файли з USB-пристрою не відтворюються	Не вибраний режим відтворення з USB-пристрою	Виберіть режим відтворення з USB-пристрою
	USB-пристрій не вставлений в роз'єм або на ньому немає MP3 файлів	Перевірте, чи вставлений USB-пристрій і переконайтеся, що він містить MP3 файли

Технічні характеристики

Живлення	220 - 240 В ~ 50 Гц
Робота від елементів живлення	UM 2 («С») x 8
Габарити	327X238X106 мм
Вихідна потужність	2 x 3 Вт
Динаміки	2 x 8 Ом
Діапазон частот	FM: 64 - 108 МГц
Завантаження диску	Верхне

Виробник залишає за собою право змінювати характеристики приладу без попереднього повідомлення.

Термін служби пристрою – 5 років

Гарантія

Докладні умови гарантії можна отримати в дилера, що продав дану апаратуру. При пред'явленні будь-якої претензії протягом терміну дії даної гарантії варто пред'явити чек або квитанцію про покупку.



Даний виріб відповідає вимогам до електромагнітної сумісності, що пред'являються директивою 89/336/ЄЕС Ради Європи й розпорядженням 73/23 ЄЕС по низьковольтних апаратурах.

CD/MP3 disklarni o'quvchi magnitola

Foydalanish qoidalari

Jihozni elektrga ulashdan, ishlatishdan yoki to'g'rilashdan oldin qo'llanmasini diqqat bilan o'qib chiqing. Qo'llanmada aytilgan ogohlantirish va tavsiyalarning hammasini to'liq bajarish kerak.

Keyinchalik kerak bo'lganda o'qib bilish uchun qo'llanmani saqlab olib qo'ying.

DIQQAT!		
	Elektr toki urish xavfi bor! OCHMANG!	
<p>Ogohlantirish: yong'in chiqmasligi yoki tok urmasligi uchun jihozga yomg'ir yoki suv tekizmang. Tok urmasligi uchun jihoz korpusini o'zingiz ochmang. Jihozni faqat xizmat markazining malakali ustalari ta'mirlashlari kerak.</p>		



Tomonlari teng uchburchak ichidagi chaqmoq belgisi foydalanuvchini jihoz korpusi ichida elektr toki urishga sabab bo'lishi mumkin bo'lgan xavfli kuchlanish borligini bildiradi.



Tomonlari teng uchburchak ichidagi undov belgisi jihozni ishlatish va to'g'rilash haqida muhim tavsiya borligini bildiradi.

CLASS 1 LASER PRODUCT

Mahsulot 1 TOIFA LAZERLI VOSITA deb tasniflanadi. Jihoz orqa panelidagi shuni ma'lum qiladigan yorliq jihozda lazer nuri ishlatilishini bildiradi. Agar jihoz ochilmasa lazer nurining xavfi bo'lmaydi. JIHOZNI FAQAT XIZMAT MARKAZINING MALAKALI MUTAXASSISLARI TA'MIRLASHLARI KERAK.

Ehtiyot choralari

- Elektr tarmog'idagi quvvat jihoz ishlaydigan quvvatga to'g'ri kelishini tekshirib ko'ring.

- Yong'in chiqmasligi yoki tok urmasligi uchun jihozni namlik ko'p joyda, oshxona idish yuvgichi yoki suv solingan vanna, suzish havzalari yaqinida, zax yerto'la va shunga o'xshash joylarda ishlatmang. Jihozga tomchi tekkizmang, suv sachratmang. Jihozni suvga solish ta'qiqlanadi.
- Yong'in chiqmasligi yoki tok urmasligi uchun elektr rozetkasi yoki uzaytirgichlarga ortiqcha yuk tushirmang.
- Jihozni biror joyi buzilsa elektr vilkasini rozetkadan chiqarib olish oson bo'ladigan qilib qo'yish kerak.
- Jihozni tekis, shamol yaxshi aylanadigan joyga qo'ying. Jihoz korpusidagi havo kiradigan joylarni berkitib qo'ymang.
- Jihozni radiator, elektr isitgich kabi o'zidan issiq chiqaradigan jihozlar, duxovka (shu jumladan, kuchaytirgich) yaqiniga, quyo-sh nuri to'g'ri tushadigan, chang ko'p bo'ladigan yoki mexanik urilishi mumkin bo'lgan joyga qo'ymang.
- Jihozni qo'shimcha himoya qilish uchun chaqmoq chaqayotganda yoki ko'p vaqt ishlatilmaydigan bo'lsa elektr vilkasini rozetkadan chiqarib olib qo'ying. SHunda yashin urganda yoki elektr tarmog'idagi quvvat birdan o'zgariganda jihoz buzilmaydi.
- Elektr vilkasini rozetkadan chiqarganda vilkasidan emas, elektr shnuridan ushlab torting.
- Ishlayotgan jihoz yaqinida bolalar yoki imkoniyati cheklangan insonlar bo'lganda ayniqsa ehtiyot bo'ling, ularni qarovsiz qoldirmang.
- Bolalar va imkoniyati cheklangan insonlarning xavfsizligi uchun javob beradigan insonlar ularga jihozni xavfsiz ishlatish qoidalarini to'g'ri va tushunarli qilib o'rgatishmagan va noto'g'ri ishlatilganda qanday xavf bo'lishi mumkinligini tushuntirishmagan bo'lishsa jihoz bolalar va imkoniyati cheklangan insonlarning ishlatishiga mo'ljallanmagan.
- Atrofingizdagi insonlarning tinchligini buzmaslik uchun magnitolani baland qilib qo'ymang.

O'ZBEKCHA

- Eshitishingiz yomonlashmasligi uchun magnitolani quloqqa tutgich bilan eshitganda ovozi baland qilib qo'ymang, ekspertlar magnitolani ko'p vaqt ovozi baland qilib eshitishni tavsiya qilishmaydi, agar qulog'ingiz shang'illasa ovozi pasaytiring yoki eshitishni to'xtating.
- Jihoz ustiga ochiq olov manbaalarini, misol uchun, sham qo'yish ta'qiqlanadi.
- Tok urmasligi, jarohat olmaslik yoki xonadondagi buyumlar shikastlanmasligi uchun jihozni tushirib yubormang, korpusidagi ochiq joylarga biror yot jism kiritmang.

Ta'mirlash kerak bo'lgan shikastlanishlar

Quyida aytilgan holatlardan birortasi bo'lganda jihozni o'chirish, elektr vilkasini rozetkadan chiqarish va ta'mirlatish uchun vakolatli ustaxonaga olib borish kerak:

- elektr vilkasi yoki elektr shnuri shikastlangan bo'lsa;
- jihoz korpusi ichiga biror yot jism tushgan bo'lsa;
- agar jihoz yomg'irda qolgan yoki unga suv to'kilgan bo'lsa;
- jihoz ishlab-ishlamayotgan bo'lsa;
- jihoz tushib ketgan yoki biror joyi shikastlangan bo'lsa.

Jihozni ehtiyot qilish

Tozalashdan oldin jihozni o'chiring, elektr vilkasini rozetkadan chiqarib oling. Jihoz korpusini yumshoq, nam mato bilan artib tozalang. Tozalash uchun qirib tozalaydigan vositalar, eritgich ishlatish ta'qiqlanadi.

Disklarni tozalash

- Darz ketgan, qiyshaygan diskarni ishlatmang, jihoz buzilishi mumkin.
- Diskni faqat chetidan ushlang. Disk ish yuzasiga qo'l tekkizmang. Disk ish yuzasidagi chang, tirnalgan joy, barmoq izlari diskni buzishi mumkin.
- Diskka quyosh nuri to'g'ri tushmasligi, issiqlik manbaalari, baland harorat, namlik ta'sir qilmasligi kerak.
- Ishlatib bo'lgandan keyin diskni qutisiga olib qo'ying. Disk ish yuzasini yumshoq mato bilan, o'rtasidan chetiga qaratib arting.

Ishlatishdan oldin

Magnitolani qutisidan oling. CHuqur joyini (8) bosib qopqog'ini (7) oching, himoya qilishga qo'yilgan qatlamni olib tashlang, ishlatishdan oldin qopqog'ini (7) yoping. Jihozning ishlashiga xalaqit beradigan, ustidagi, oldidagi yoriqlari/biriktirib qo'yilgan qog'ozlarni olib tashlang.

Asosiy qismlari

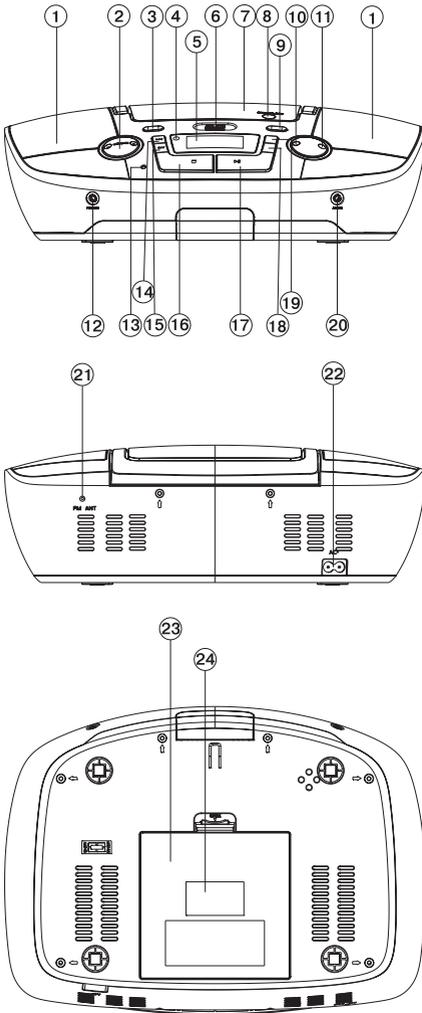

1. Ovoz kuchaytirgich
2. Ovoz balandligini o'zgartiradigan tugma «-**VOLUME+**»
3. Jihoz ishlatiladiyan/o'chiriladigan tugma **POWER**
4. Chetdan ishlatish pultidan keladigan signal foto qabul qilgichi
5. Displey
6. Ma'lumot saqlagich USB ulanadigan o'rni
7. Kompakt disk solinadigan bo'lma
8. Disk solgich bo'lmani ochadigan chuqurcha OPEN/CLOSE
9. Jihoz ishlaydigan holatni o'zgartiradigan tugma **FUNCTION**
10. P – DN tugmasi
11. P – UP tugmasi
12. Quloqqa tutgich ulanadigan joy (3,5mm) **PHONES**
13. Jihoz elektrga ulanib turganini ko'rsatadigan chiroq **STANDBY**
14. Keyingi trekka o'tkazadigan tugma **▶▶ (NEXT)**
15. Oldingi trekka o'tkazadigan tugma **◀◀ (BACK)**
16. Disk o'qilishini to'xtatadigan tugma **■ STOP**
17. Disk o'qilishini boshlaydigan/to'xtatib turadigan tugma **▶ || (PLAY/PAUSE)**
18. Qaytarib o'qiydigan tugma **REP.**
19. Vaqtni to'g'rilaydigan/ishlaydigan, o'chadigan vaqtga qo'yadigan/disk o'qilishini dasturlaydigan tugma **TIME/ PROG.**
20. Tashqi vosita ulanadigan o'rin **AUX IN**
21. Uzayadigan FM antenna
22. Elektr shnuri ulanadigan o'rin
23. Batareya bo'lmasi qopqog'i
24. Yorliq

O'ZBEKCHA

Chetdan ishlatish pulti

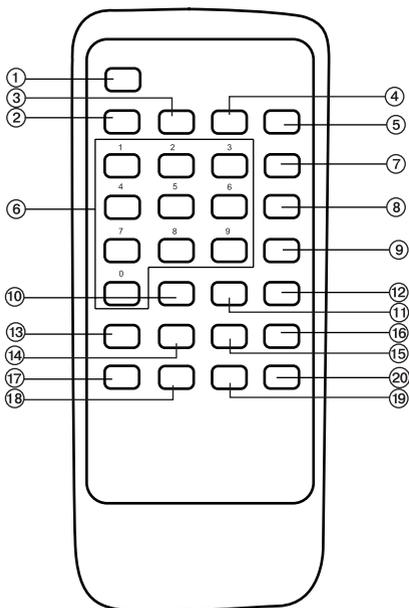

1. Jihozni ishlatadigan/o'chiradigan tugma **POWER**
2. Disk o'qiladigan/o'qilishi to'xtatib turiladigan tugma **PLAY/PAUSE** ► ||
3. O'qilishini to'xtadigan tugma **STOP** ■
4. **DISPLAY** tugmasi
5. **TIME** tugmasi
6. Raqamli tugmalar
7. **INTRO** tugmasi
8. **RANDOM** tugmasi
9. O'qilishni dasturlash tugmasi **PROGRAM**
10. **BBS** tugmasi
11. **EQ** tugmasi
12. Qaytarib o'qish tugmasi **REPEAT**
13. Jihoz ishlaydigan holatni o'zgartiradigan tugma **FUNCTION**
14. Ovozni o'chiradigan tugma **MUTE**
15. **P – UP** tugmasi
16. Ovozni ko'taradigan tugma **VOL+**
17. Oldingi trekka o'tkazadigan tugma **BACK**
18. Keyingi trekka o'tkazadigan tugma **NEXT**
19. **P – DOWN** tugmasi
20. Ovozni pasaytiradigan tugma **VOL-**

Quvvatga ulash

Elektr tarmog'idagi quvvatga ulash

Jihozni elektrga ulashdan oldin elektr tarmog'idagi quvvat jihoz ishlaydigan quvvatga to'g'ri kelishini tekshirib ko'ring.

- Jihozni elektrga ulash uchun elektr shnurini ulash joyiga (22), elektr vilkasini esa rozetkaga ulang, shunda elektrga ulanganini ko'rsatadigan chirog'i (13) yonadi.
- Jihoz old panelidagi (3) yoki CHI pultidagi (1) **POWER** tugmasini bosing.
- Jihoz old panelidagi (9) yoki CHI pultidagi (13) **FUNCTION** tugmasini bosib keladigan signali eshittiriladigan manbaani tanlang.
- Jihozni ishlatish uchun **POWER** tugmasini (3) bosing.

Batareyadan ishlatish

- Magnitolani elektrdan ajrating.
- Batareya solinadigan bo'lma qopqog'ini oching (23)
- Batareya bo'lmasi ichida ko'rsatilgan musbat va manfiy tomonlarga to'g'rilab «C», «LR14», «UM 2» (1,5 V) turi va o'lchamidagi 8 dona batareya soling (jihozga qo'shib berilmaydi).
- Batareya bo'lmasi qopqog'ini yoping.

Diqqat!

- Har xil turdagi batarelarni, masalan, ishqorli batareyalar bilan marganes-ruxli batareyalarni, qo'shib ishlatmang. Jihozga quvvat berish uchun faqat bir xil turdagi batareya ishlatning.
- Batareyalarni almashtirganda eski batareyalarni yangi batareyalarga qo'shib ishlatmang.
- Jihoz yaxshi ishlamay qolsa batareyalarini tekshirib ko'ring, zarur bo'lsa almashtiring.
- Agar jihoz ko'p vaqt ishlatilmaydigan bo'lsa batareyalarini chiqarib olib qo'ying.
- Batareyasi noto'g'ri ishlatilsa elektrolit oqib jihoz buzilishi mumkin.

Eslatma: Kutish holatidagi jihoz elektr quvvatini ishlatib turadi; shuning uchun jihozni to'liq o'chirish uchun elektr vikasini rozetkadan chiqarib oling.

Quloqqa tutgichni ulash

Magnitolani quloqqa tutgich bilan eshitish uchun (jihozga qo'shib berilmaydi) uni oldin **PHONES** (12) o'rniga ulang. **VOLUME** murvatini (2) burab ovoz balandligini kerakli qilib o'zgartiring. Quloqqa tutgich ulanganda magnitola ovoz kuchaytirgichlari o'chadi.

Diqqat! Quloqqa tutgich bilan eshitganda ovozini baland qilib qo'ymang. Eshitishingiz yomonlashmasligi uchun magnitolani quloqqa tutgich bilan eshitganda ovozini baland qilib qo'ymang, ekspertlar magnitolani ko'p vaqt ovozini ko'tarib eshitishni maslahat berishmaydi.

AUX IN ulash joyi

Ishlatiladigan tashqi vosita AUX IN ulash o'rniga (20) ulanadi. Tashqi vosita audiokabel bilan ulanadi (jihozga qo'shib beriladi)

ASOSIY XUSUSIYATLARI

Ovoz balandligini o'zgartirish

Ovoz balandligini o'zgartirish uchun **VOLUME** tugmasini (2) bosib.

Past chastotalarni kuchaytirish

Past chastotalarni kuchaytirish uchun CHI pultidagi **BBS** tugmasini (10) bosib.

Ekvalayzerni to'g'rilash

Ekvalayzerni dasturlab qo'yilgan beshta usuldan bittasiga to'g'rilab qo'yishingiz mumkin: **ROCK**, **POP**, **JAZZ**, **CLASSIC** yoki **FLAT**.

- Musiqa eshitganda CHI pultidagi **EQ** tugmasini (11) ketma-ket bosib musiqa yo'llaridan bittasini tanlang. Displayda ketma-ket «**ROC**», «**POP**», «**JAZZ**», «**CLAS**», «**FLA**» yozuvlari ko'rinadi.

Vaqtni ko'rsatishi

Jihoz ishlayotganda vaqtni ko'rsatishi uchun CHI pultidagi **DISPLAY** tugmasini (4) bosib.

Vaqtni to'g'rilash

- Elektr shnurini ulanadigan joyiga (22), elektr vilkasini esa rozetkaga ulab jihazni elektrga ulang, shunda jihaz elektrga ulanganini ko'rsatadigan chirog'i (13) yonadi.

- Jihoz old panelidagi **TIME/PROG.** (19) tugmasini yoki CHI pultidagi **TIME** (5) tugmasini bosib.
- 9 va ►► tugmalari bilan (CHI pultidagi **BACK** va **NEXT** tugmalari bilan) vaqt ko'rsatiladigan formatni tanlang (vaqt 12 soatli yoki 24 soatli formatda ko'rsatilishi mumkin), tanlangan usulni tasdiqlash uchun jihaz old panelidagi **TIME/PROG.** (19) tugmasini yoki CHI pultidagi **TIME** (5) tugmasini bosib.
- 9 va ►► tugmalari (CHI pultidagi **BACK** va **NEXT** tugmalari) bilan soatni to'g'rilab qo'ying, so'ng to'g'rilangan soatni tasdiqlash uchun **TIME** tugmasini bosib.
- 9 va ►► tugmalari (CHI pultidagi **BACK** va **NEXT** tugmalari) bilan daqiqani to'g'rilang, to'g'rilangan daqiqani tasdiqlash uchun **TIME** tugmasini bosib.

Eslatma: vaqt 12 soat bilan ko'rsatilganda bir sutkadagi 24 soat ikkita 12 soatga bo'linib (tushgacha) AM va (tushdan keyin) PM yozuvlari bilan ko'rsatiladi.

Radiostansiyalarni qabul qilish

1. Jihaz old panelidagi **FUNCTION** tugmasini (9) yoki CHI pultidagi tugmani (13) bosib radio usuliga o'ting, displayda «**RADI**» yozuvi ko'rinadi.
2. 9 va ►► tugmalari (CHI pultidagi **BACK** va **NEXT** tugmalari) bilan kerakli radiostansiyaga o'ting.
 - *Qo'lda to'g'rilash:* ◀◀ va ►► tugmalarini (CHI pultidagi **BACK** va **NEXT** tugmalarini) bir marta bosib kerakli radiostansiyaga o'ting.
 - *Avtomatik to'g'rilash:* Kerakli stansiyaga avtomatik o'tish uchun ◀◀ va ►► tugmalarini (CHI pultidagi **BACK** va **NEXT** tugmalarini) bosib. Jihaz avtomatik izlashga o'tadi va kuchliroq to'liqinni topganda izlashni to'xtatib radiostansiyani eshittiradi.

Radiostansiyalarni jihaz xotirasida saqlash

1. 9 va ►► tugmalari (CHI pultidagi **BACK** va **NEXT** tugmalari) bilan kerakli radiostansiyani toping.
2. Jihaz old panelidagi **TIME/PROG.** (19) tugmasini yoki CHI pultidagi **PROGRAM**

O'ZBEKCHA

tugmasini (9) bosong, displeyda PROGRAM yozuvi ko'rinadi, xotira katagi raqami «P01» esa o'chib-yonib turadi.

3. **P-UP** va **P-DOWN** tugmalari bilan tanlangan radiostansiya saqlanadigan katak raqamini tanlang.
4. Tanlangan raqamni tasdiqlash uchun jihoz old panelidagi **TIME/PROG.** (19) tugmasini yoki CHI pultidagi **PROGRAM** tugmasini (9) bosong, shunda displeyda radiostansiyaning xotiraga kirgazsa bo'ladigan keyingi xotira katagining raqami «P02» ko'rinadi.
5. Hammasi bo'lib 30 ta radiostansiyaning dasturlab qo'ysa bo'ladi.
6. Bitta katakdan ikkinchisiga o'tish uchun jihoz old panelidagi **P-UP** va **P-DOWN** tugmalari yoki raqamli tugma (6) bosiladi.

- Eshitib bo'lgandan so'ng jihoz old panelidagi **POWER** tugmasini (3) yoki CHI panelidagi (1) tugmasini bosong, yoki **FUNCTION** tugmasini bosib boshqa holatda eshittirishga ham o'tsa bo'ladi.

Eslatma:

- *FM diapazonida to'liq yaxshiroq qabul qilinishi uchun antennani (21) to'liq chiqarib kerakli tomonga egib qo'ying.*
- *Stereosignal uzatayotgan stansiyaga to'g'rilanganda jihoz displeydagi ST chirog'i yonadi.*

CD disklarini o'qishi

Diskni qo'yish – Chuqur joyini (8) bosib disk qo'yiladigan bo'lma (7) qopqog'ini oching. Yorlig'ini yuqoriga qilib CD-disk qo'ying, qopqoqni (7) yoping.

Diskni olish – Eshitib bo'lgandan keyin qopqog'ini (7) oching, displeyda (5) «OPEN» yozuvi ko'rinadi, shundan so'ng diskni chiqarib olish mumkin bo'ladi. Diskni qutisiga solib qo'ying.

Chang, yot jismlar tushmaslik uchun disk solinadigan bo'lma qopqog'i (7) doim yopiq turishi kerak. Agar ishlatilmayotgan bo'lsa diskni albatta bo'lmadan chiqarib olib qo'ying.

1. Jihozni elektrga ulang
2. Jihoz old panelidagi **POWER** tugmasini (3)

yoki CHI pultidagi tugmani (1) bosong.

3. Jihoz old panelidagi **FUNCTION** tugmasini (9) yoki CHI pultidagi tugmani ketma-ket (13) bosib disk o'qiladigan usulni tanlang, shunda displeydagi (5) yoritgich yonadi.
4. Qopqog'ini (7) oching, yorlig'ini yuqoriga qilib disk qo'ying, qopqog'ini (7) yoping.
5. Diskdagi ma'lumot o'qilayotganda displey (5) treklar umumiy sonini ko'rsatib turadi, «CD» yozuvi ko'rinadi va birinchi trek o'qiladi.

Eslatma:

- *Jihoz CD-R va CD-RW disklarini o'qishi mumkin.*
- *Disk qo'yilmagan bo'lsa yoki shikastlangan disk qo'yilgan bo'lsa displeyda (5) «no» yozuvi ko'rinadi.*

Disk o'qilishi

- Disk o'qilmayotganda jihoz old panelidagi **PLAY/PAUSE** tugmasini (17) (CHI pultidagi (2) tugmani) bosong, disk o'qila boshlaydi, displeyda (5) o'qilayotgan trek raqami, «PLAY ▶» yozuvi ko'rinadi.

To'xtatib turish

- Disk o'qilishini to'xtatib turish uchun jihoz old panelidagi **PLAY/PAUSE** tugmasini (17) (CHI pultidagi (2) tugmani) bosong, displeyda (5) «PLAY ▶» yozuvi, trek o'qiladigan vaqt o'chib-yona boshlaydi.
- Disk yana o'qilishi uchun yana bir marta shu tugmani (17) bosong.

Disk o'qilishini to'xtatish

- Disk o'qilishini to'xtatish uchun **STOP** tugmasini (16) bosong (CHI pultidagi (3) tugma bosiladi), displeyda (5) umumiy treklar soni ko'rsatiladi.

Oldingi yoki keyingi trek boshlanadigan joyga o'tish

- Disk o'qilayotganda yoki o'qilmay turganda keyingi yoki oldingi trekka o'tish uchun ◀ va ▶ tugmalarini (CHI pultidagi **BACK** va **NEXT** tugmalarini) bosong.

Trekning ma'lum joyini o'qishga o'tkazish

- Disk o'qilayotganda trek ma'lum joyini o'qishga tez o'tkazish uchun ◀ va ▶ tugmalarini (CHI pultidagi **BACK** va **NEXT** tugmalarini) bosib.

Eslatma: ◀ va ▶ tugmalarini (CHI pultidagi **BACK** va **NEXT** tugmalarini) bosib trekning biror joyiga tez o'tayotganda ovoz chiqmay turadi.

Trek yoki disk o'qilishini qaytarish

- Trekni bir marta qaytarish uchun **REP** tugmasini (18) (CHI pultidagi (12) tugmani) bir marta bosib, displeyda «REP» yozuvi ko'rinadi.
- Diskdagi hamma treklarni qaytarish uchun **REP** tugmasini (18) (CHI pultidagi (12) tugmani) ikki marta bosib, displeyda (5) «REP ALL» yozuvi ko'rinadi.

Treklarni aralash o'qish

- Diskdagi treklarning hammasini aralash o'qish uchun CHI pultidagi **RANDOM** tugmasini (8) bosib, displeyda (5) **RANDOM** yozuvi ko'rinadi.

Eslatma:

- Disk «o'qish», «to'xtatib turish» yoki «to'xtatish» holatlaridagina qaytarilishi/ aralash o'qilishi mumkin.
- Qaytarib o'qilishini to'xtatib turish uchun «REP», «REP ALL» yoki «RANDOM» yozuvlari ko'rinmay qolguncha tugmasi bosiladi.

Treklar ketma-ket o'qilishini dasturlash

Ko'pi bilan 20 ta trek ketma-ket o'qilishini dasturlab qo'yishingiz mumkin.

1. Disk o'qilmay turganda (STOP) jihoz old panelidagi **TIME/PROG** tugmasini (19) yoki CHI pultidagi **PROGRAM** tugmasini (9) bosib, displeyda (5) dasturlash yozuvi «PROGRAM» va xotira katagining raqami «P01» ko'rinadi.
2. 9 va ▶ tugmalarini (CHI pultidagi **BACK** va **NEXT** tugmalarini) bosib kerakli trekni tanlang.
3. Tanlangan trek xotirada saqlanib qolishi uchun jihoz old panelidagi **TIME/**

PROG tugmasini (19) yoki CHI pultidagi **PROGRAM** tugmasini (9) bosib, shunda displey (5) keyingi trekni yozib qo'ysa bo'ladigan keyingi xotira katagi raqamini ko'rsatadi «P02» (2-bandga qarang).

4. Hammasi bo'lib 20 tagacha trekni dasturga kiritisa bo'ladi, kataklarning hammasi to'lganda displeyda «FULL» yozuvi ko'rinadi.
5. Treklar dasturga kiritilgan tartibda o'qilishi uchun jihoz old panelidagi **PLAY/PAUSE** tugmasini (17) (CHI pultidagi (2) tugmani) bosib.
6. Dasturlangan o'qilish ketma-ketligini bekor qilish uchun **STOP** ■ tugmasini (16) (yoki CHI pultidagi (3) tugmani) bosib, disk solinadigan bo'lma qopqog'ini (2) oching yoki (boshqa ishlash usuliga o'tkazish uchun) **FUNCTION** tugmasini bosib.

Eslatma: Dasturdagi treklar o'qilayotganda qaytarib o'qish xususiyatini ishlatsa bo'ladi.

Disk yoki USB saqlagichdagi MR3 fayllarni o'qish

Jihoz MP3 formatda yozilgan ko'p disklarni o'qishi mumkin, lekin disk yozilganda ishlatilgan dastur to'g'rilanishi natijasida disk o'qilmasligi ham mumkin (misol uchun, disk yozilishi oxiriga etkazilmagan bo'lishi mumkin).

1. Jihozni elektrga ulang.
2. Jihoz old panelidagi **POWER** tugmasini (3) yoki CHI pultidagi (1) tugmani bosib.
3. Ulash joyiga (6) USB saqlagich yoki yorlig'ini yuqoriga qilib MP3 disk qo'yib qopqog'ini (7) yoping.
4. Jihoz old panelidagi **FUNCTION** tugmasini (9) yoki CHI pultidagi (13) tugmani bosib MP3 disk yoki USB-saqlagich o'qilishini tanlang.
5. USB-saqlagich yoki MP3 diskdagi ma'lumot o'qilganidan keyin displeyda (5) jildlar umumiy soni «F» va treklar umumiy soni ko'rsatiladi va disk birinchi jildidagi birinchi trek o'qila boshlaydi. Displeyda (5) o'qilayotganini bildirib «PLAY ▶» yozuvi ko'rinadi, trek raqami bilan jildning raqami almashib ko'rinib turadi, displey yuqoridagi musiqali trek formati «MP3» ko'rinadi.
6. Agar MP3 disk shikastlangan bo'lsa yoki

O'ZBEKCHA

USB-saqlagichdagi ma'lumotni o'qib bo'lmasa displeyda (5) «no» yozuvi ko'rinadi.

Disk o'qilishi

- Disk o'qilmayotganda jihoz old panelidagi **PLAY/PAUSE** tugmasini (17) (CHI pultidagi (2) tugmani) bosib, disk o'qila boshlaydi, displeyda (5) o'qilayotgan trek raqami va «PLAY ▶» yozuvi ko'rinadi, displey yuqorisida esa musiqali trek formati MP3 ko'rinadi.
- MP3 jild yoki USB-saqlagichdagi keyingi/oldingi trekka o'tish uchun **P-UP** va **P-DOWN** tugmalarini bosib.

To'xtatib turish

- Disk o'qilishini to'xtatib turish uchun jihoz old panelidagi **PLAY/PAUSE** tugmasini (17) (CHI pultidagi (2) tugmani) bosib, displeyda (5) «PLAY ▶» yozuvi o'chib-yona boshlaydi, trek o'qiladigan vaqt ko'rinadi.
- Disk yana o'qilishi uchun yana bir marta shu tugmani (17) bosib.

Disk o'qilishini to'xtatish

- Disk o'qilishini to'xtatish uchun **STOP ■** tugmasini (16) (yoki CHI pultidagi **STOP ■** tugmasini (3) bosiladi), displeyda (5) diksdagi umumiy treklar soni ko'rsatiladi.

Oldingi yoki keyingi trek boshlanadigan joyga o'tish

- Disk o'qilayotganda yoki o'qilmay turganda keyingi yoki oldingi trekka o'tish uchun ◀ va ▶ tugmalarini (CHI pultidagi **BACK** va **NEXT** tugmalarini) bosib.

Trekning ma'lum joyini o'qishga o'tkazish

- Disk o'qilayotganda trek ma'lum joyini o'qishga tez o'tkazish uchun ◀ va ▶ tugmalarini (CHI pultidagi **BACK** va **NEXT** tugmalarini) bosib.

Eslatma: ◀ va ▶ tugmalarini (CHI pultidagi **BACK** va **NEXT** tugmalarini) bosib trekning biror joyiga tez o'tkazganda ovoz chiqmay turadi.

Trek o'qilishini qaytarish

- Trekni bir marta qaytarish uchun **REP** tugmasini (18) (CHI pultidagi (12) tugmani) bir marta bosib, displeyda (5) «REP» yozuvi ko'rinadi.

Treklarning hammasini qaytarib o'qish

- Diskdagi hamma treklarni qaytarish uchun **REP** tugmasini (18) (CHI pultidagi (12) tugmani) ikki marta bosib, displeyda (5) «REP ALL» yozuvi ko'rinadi.

Albomni qaytarish (ALBUM)

- Albomdagi treklarning hammasini (bitta jildning hammasini «F») qayta o'qish uchun **REP** tugmasini (18) (yoki CHI pultidagi (12) tugmani) uch marta bosib, displeyda (5) «REP ALBUM» yozuvi ko'rinadi.

Treklarni aralash o'qish

- Treklarning hammasini aralash o'qish uchun CHI pultidagi **RANDOM** tugmasini (8) bosib, displeyda (5) **RANDOM** yozuvi ko'rinadi.

Eslatma:

- «O'qish», «to'xtatib turish» yoki «to'xtatish» holatlaridagina qaytarib o'qilishi mumkin.
- Qaytarib o'qilishini to'xtatib turish uchun «REP», «REP ALL» yoki «REP ALBUM» yozuvlari ko'rinmay qolguncha **REP** (18) (yoki CHI pultidagi (12) tugma) bosiladi.

Treklar ketma-ket o'qilishini dasturlash

Ko'pi bilan 99 ta trek ketma-ket o'qilishini dasturlab qo'yishingiz mumkin.

1. Disk o'qilmay turganda (STOP) jihoz old panelidagi **TIME/PROG.** tugmasini (19) yoki CHI pultidagi **PROGRAM** tugmasini (9) bosib, displeyda (5) dasturlash yozuvi «PROGRAM» va xotira katagining raqami «P01» ko'rinadi.
2. 9 va ▶ tugmalarini (CHI pultidagi **BACK** va **NEXT** tugmalarini) bosib kerakli treknii tanlang.
3. Tanlangan trek xotirada saqlanib qolishi uchun jihoz old panelidagi **TIME/PROG.** tugmasini (19) yoki CHI pultidagi **PROGRAM** tugmasini (9) bosib, shunda displey (5) keyingi trekni yozib qo'ysa

bo'ladigan keyingi xotira katagi raqamini ko'rsatadi «P02» (2-bandga qarang).

4. Hammasi bo'lib 99 tagacha trekni dasturga kiritisa bo'ladi, kataklarning hammasi to'lganda displeyda «FULL» yozuvi ko'rinadi.
5. Treklar dasturga kiritilgan tartibda o'qilishi uchun jihoz old panelidagi **PLAY/PAUSE** tugmasini (17) (CHI pultidagi (2) tugmani) bosing.
6. Dasturlangan o'qilish ketma-ketligini bekor qilish uchun **STOP ■** tugmasini (16) (yoki CHI pultidagi (3) tugmani) bosing, disk solinadigan bo'lma qopqog'ini (2) oching yoki (boshqa ishlash usuliga o'tkazish uchun) **FUNCTION** tugmasini bosing.

Eslatma: Dasturdagi treklar o'qilayotganda qaytarib o'qish xususiyatini ishlatsa bo'ladi.

Eslatma:

- Jihoz HDD diskلامي va ba'zi MP3 pleyer diskларini o'qimaydi.

NOSOZLIK LARNI TOPISH VA TUZATISH

Jihoz noto'g'ri ishlatilganda buzilishi yoki ovoz sifati yomonlashishi mumkin. Agar jihozning biror joyi buzilgan deb o'ylasangiz oldin quyidagi jadvalga qarab nosozlik sababini topishga harakat qilib qo'ying. Agar nosozlikni tuzataolmasangiz jihozni yaqinroqdagi vakolatli xizmat markaziga olib boring.

Nosozlik	Bo'lishi mumkin bo'lgan sababi	Tuzatish
Radio		
FM diapazonida radio shovqin bilan eshitilayapti	Stansiya to'g'rılanmagan	Stansiyanı to'g'rilab qo'ying
	FM diapazonda: antenna chiqarilmagan	Antennani chiqaring
Magnitola FM diapazonida eshittirmayapti	RADIO tomonga o'tkazib qo'yilmagan	FUNCTION tugmasini RADIO tomonga o'tkazib qo'ying
	Ovoz balandligini o'zgartiradigan murvati pastga o'tkazib qo'yilgan	Ovoz balandligini ko'taring
Disk		
Disk o'qilmayapti	CD tomonga o'tkazilmagan	FUNCTION tugmasini CD tomonga o'tkazib qo'ying
	Disk qo'yilmagan yoki noto'g'ri qo'yilgan	Disk yorlig'i yuqoriga qilib qo'yilganini tekshirib ko'ring
Ba'zi treklar o'qilmayapti	Disk tiralgan yoki kirlangan	Diskni yumshoq mato bilan arting, shikastlangan diskلامي ishlating
Disk qo'yilgan, lekin treklar o'qilmayapti	Disk noto'g'ri qo'yilgan	Disk to'g'ri qo'yilganini tekshirib ko'ring, disk yorlig'i yuqoriga qilib qo'yilishi kerak.
	Disk tiralgan yoki kirlangan	Diskni yumshoq mato bilan arting, shikastlanmagan diskلامي ishlating
	Disk formati noto'g'ri	Formati to'g'ri keladigan disk ishlatning

O'ZBEKCHA

USB-saqlagich		
USB saqlagichdagi MR3 fayllar o'qilmayapti	USB saqlagichdan o'qish usuli tanlanmagan	USB saqlagichdan o'qish usulini tanlang
	USB saqlagich ulanmagan yoki unda MR3 fayllar yo'q	USB saqlagich ulanganini, unda MR3 fayllar borligini tekshirib ko'ring

Texnik xususiyatlari

Ishlaydigan elektr quvvati	220 - 240 V ~ 50 Hz
Batareyadan ishlashi	UM 2 («C») x 8
Tegrasining o'lchami	327X238X106 mm
CHiqish quvvati	2 x 3 W
Ovoz kuchaytirgichlari	2 x 8 Oum
CHastota oralig'i	FM: 64 - 108 MHz
Disk joylanishi	Ustidan joylanadi

Ishlab chiqaruvchining oldindan xabar berмай jihoz xususiyatlarini o'zgartirishga huquqi bo'ladi.

Jihozning ishlash muddati – 5 yil

Kafolat shartlari

Ushbu jihozga kafolat berish masalasida hududiy diler yoki ushbu jihoz xarid qiningan kompaniyaga murojaat qiling. Kassa cheki yoki xaridni tasdiqlaydigan boshqa bir moliyaviy hujjat kafolat xizmatini berish sharti hisoblanadi.



Ushbu jihoz 89/336 YAES Ko'rsatmasi asosida belgilangan va Quvvat kuchini belgilash Qonunida (73/23 YAES) aytilgan YAXS talablariga muvofiq keladi.

GB

A production date of the item is indicated in the serial number on the technical data plate. A serial number is an eleven-unit number, with the first four figures indicating the production date. For example, serial number 0606xxxxxxx means that the item was manufactured in June (the sixth month) 2006.

RUS

Дата производства изделия указана в серийном номере на табличке с техническими данными. Серийный номер представляет собой одиннадцатизначное число, первые четыре цифры которого обозначают дату производства. Например, серийный номер 0606xxxxxxx означает, что изделие было произведено в июне (шестой месяц) 2006 года.

KZ

Бұйымның шығарылған мерзімі техникалық деректері бар кестедегі сериялық нөмірде көрсетілген. Сериялық нөмір он бір саннан тұрады, оның бірінші төрт саны шығару мерзімін білдіреді. Мысалы, сериялық нөмір 0606xxxxxxx болса, бұл бұйым 2006 жылдың маусым айында (алтыншы ай) жасалғанын білдіреді.

UA

Дата виробництва виробу вказана в серійному номері на табличці з технічними даними. Серійний номер представляє собою одинадцятизначне число, перші чотири цифри якого означають дату виробництва. Наприклад, серійний номер 0606xxxxxxx означає, що виріб був виготовлений в червні (шостий місяць) 2006 року.

UZ

Mahsulot ishlab chiqarilgan muddat texnik xususiyatlari yozilgan yorliqdagi seriya raqamida ko'rsatilgan. Seriya raqami o'n bitta raqamdan iborat bo'ladi, birinchi to'rtta son ishlab chiqarilgan sanani bildiradi. Misol uchun, seriya raqami 0606xxxxxxx bo'lsa, mahsulot iyun (oltinchi oy) 2006 yili ishlab chiqarilgan bo'ladi.

