

VT-3467 BK

CD/MP3 player

Магнитола с CD/MP3-проигрывателем

Инструкция по эксплуатации

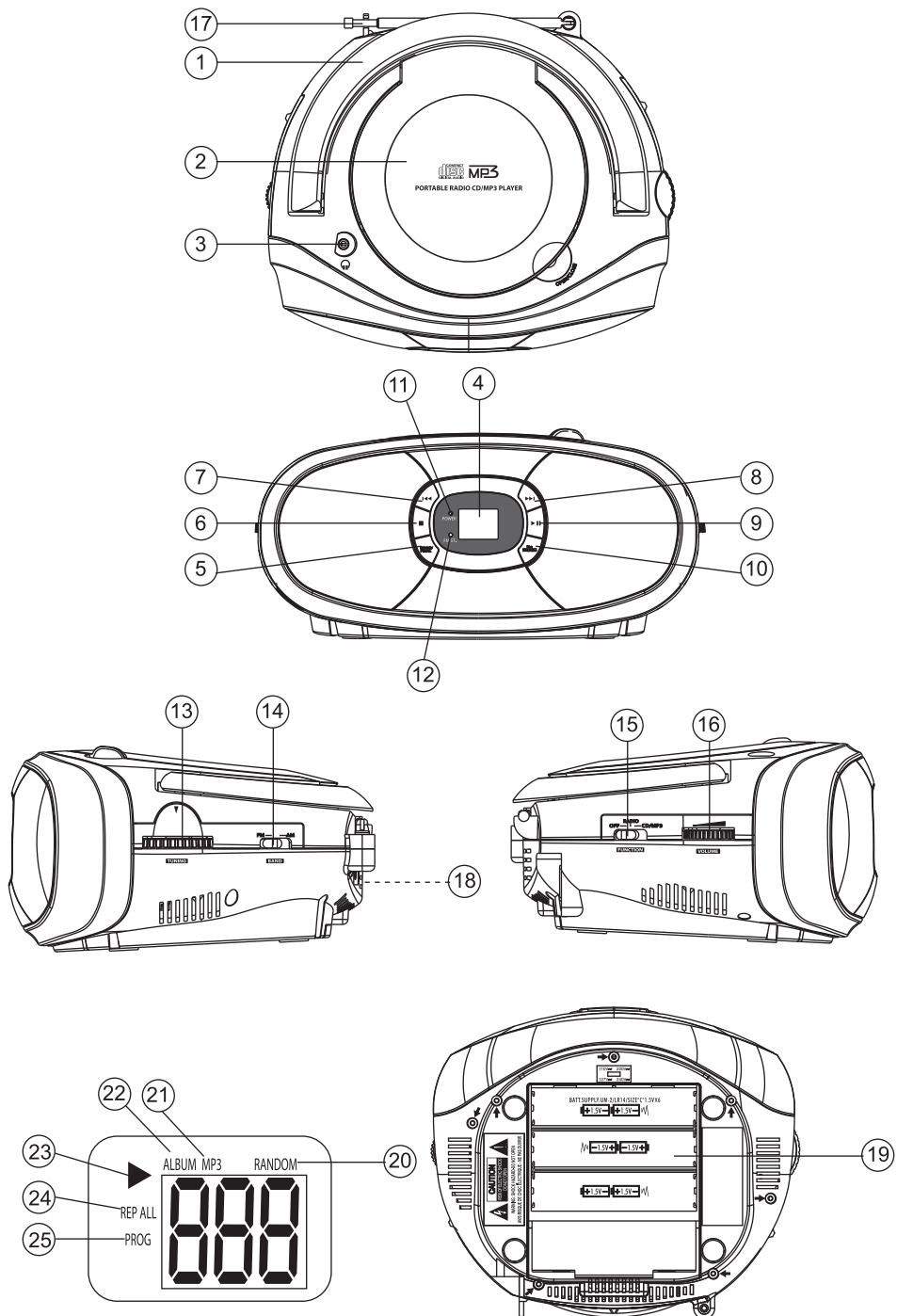

GB Manual instruction	3
RUS Инструкция по эксплуатации	7
UA Інструкція з експлуатації	12
KZ Пайдалану нұсқасы	17
UZ Фойдаланиш қоидалари	22



PORTABLE CD/MP3 PLAYER

Please read these instructions carefully before connecting, operating or adjusting the unit. Follow all warnings and operating recommendations in this manual.

Keep this manual for future reference.

	ATTENTION! RISK OF ELECTRIC SHOCK DO NOT OPEN	
<p>Warning: To prevent fire or shock hazard do not expose the appliance to rain or moisture. To prevent shock hazard do not remove the cover yourself. Apply to a service centre for repair and maintenance.</p>		

DANGEROUS VOLTAGE



This lightning flash with arrowhead symbol, within an equilateral triangle, is intended to alert the user to the presence of uninsulated "dangerous voltage" within the product's enclosure that may be of sufficient magnitude to constitute a risk of electric shock to persons.

ATTENTION



The exclamation point within an equilateral triangle is intended to alert the user to the presence of important operating and maintenance (servicing) instructions in the manual accompanying the appliance.

CLASS 1 LASER PRODUCT

This unit is classified as Class 1 Laser Product. The corresponding mark is on the rear panel of the unit and it means that the unit employs a beam system. Do not attempt to disassemble the unit. REFER TO QUALIFIED SERVICE PERSONNEL FOR REPAIR.

PRECAUTIONS

Connecting to power sources

Check, whether the electricity supply in your home sockets corresponds to the voltage specified on the housing of the unit.

To prevent fire or shock hazard do not use this unit near water for example, near a bath tub, wash bowl, kitchen sink or laundry tub, in a wet basement, or near a swimming pool and such like places. Prevent the unit from dripping and splashing. Do not immerse the unit into water.

Do not overload wall outlets or extension cords as this can result in a risk of fire or electric shock.

Place the unit in a way that you could easily pull out the plug from the socket if there are some damages.

Place the unit on the flat surface.

For additional protection during lightning and in cases when you are not going to use the unit for a long time, unplug the unit. It will prevent the unit from failure during lightning and power surges.

To unplug the unit, hold it by the plug. Do not pull by the cord.

In order to avoid electric shock do not remove the cover yourself. Do not repair and do not modify the unit. Technical maintenance must be performed only by qualified service personnel.

Install the unit in places with proper ventilation. Do not cover ventilation openings.

The product should be situated away from heat sources such as radiators, heat registers, stoves, or other products (including amplifiers) that produce heat. Do not expose the unit to direct sunlight, excessive dust or mechanical shocks.

Be especially careful if children or disabled persons are near the operating appliance. Do not leave them unattended.

Do not place sources of open fire, such as candles or the unit.

Provide that no foreign objects get into openings of the unit; it can lead to fire or electric shock. If it happens unplug the unit and apply to the service centre.

Do not use high volume while using the earphones. Doctors do not recommend continuous using of earphones.

Conditions Requiring Service

Unplug this unit from the wall outlet and refer servicing to qualified service personnel under the following conditions:

- a) When the power supply cord or plug is damaged.
- b) There are foreign objects inside the unit.
- c) If the unit has been exposed to rain or water.
- d) If the unit does not operate normally by following the operating instructions.
- e) If the unit has been dropped or its cabinet has been damaged.

ENGLISH

- f) When the unit exhibits a distinct change in performance-this indicates a need for service.

Cleaning

Unplug this unit from the wall outlet before cleaning. Use a damp cloth for cleaning. Do not use liquid cleaners or aerosol cleaners.

Cleaning discs

Do not use cracked or deformed discs, it can damage a unit.

Hold the disc by the edges. Do not touch the surface. Dust, scratches or fingerprints on the surface may lead to a failure of the unit.

Protect the disc from direct sunlight; keep them away from heat sources, high temperature and moisture.

After usage, put the discs in the case for storage.

Wipe periodically the surface of the discs with a soft cloth from the center to the edges.

DESCRIPTION

1. Handle
2. Discs slot
3. Earphones jack 3,5mm
4. LCD-display
5. **MODE / PROG** button
6. **STOP** ■ button
7. ◀ button
8. ▶ button
9. ▶ || **PLAY/PAUSE** button
10. **10+ / FOLDER+** button
11. **POWER** indicator
12. **FM ST** indicator
13. **TUNING** knob
14. **BAND (AM / FM)** switch
15. **FUNCTION (RADIO / CD/MP3 / OFF)** switch
16. **VOLUME** control
17. FM –antenna
18. Power jack
19. Battery compartment lid
20. **RANDOM** indicator
21. **MP3 files** indicator
22. **ALBUM** indicator
23. **PLAY/PAUSE** indicator
24. **REP/REP ALL** indicator
25. **PROG** indicator

CONNECTING POWER

Line supply

Before connecting the unit, make sure that your home electricity supply corresponds to the voltage specified on the unit.

1. To connect the unit to the mains, insert one end of the power cord into the (18) jack and the other one – into the socket. Set the **FUNCTION** switch to **CD/MP3** or **RADIO**.

2. To switch off the unit set the **FUNCTION** switch to the **OFF** position.

Note: Static electricity can lead to interferences in the operation of the unit. In this case disconnect the unit, and then connect it again. If the problem does not disappear, apply to the service center.

Battery supply

1. Disconnect the unit.
2. Open the battery compartment lid (19) on the backside of the unit, by pressing the two clamps in the direction of the arrows.
3. Insert 6 “C” (UM 2) 1,5V batteries (not supplied) into the battery compartment.
4. Close the battery compartment lid.

Attention! Battery leakage can lead to injuries and damages of the unit. To avoid damages of batteries follow the instructions below:

- place the batteries properly;
- take the batteries out if you are not going to use the unit for a long time;
- do not recharge batteries, do not dismantle them, and do not subject to high temperatures;
- replace the batteries in time.

BASIC FUNCTIONS

Volume control

To select the desired volume level, use the volume control.

Radio stations reception

1. Set the **FUNCTION** switch (15) to the **RADIO** position.
2. Select the desired band: **FM** or **AM**, by setting the **BAND** switch (14) to the corresponding position.
3. Rotate the **TUNING** control (13) to select the desired radio station.
4. After you finish listening to the radio set the **FUNCTION** switch (15) to the **OFF** position.

Antenna

For better reception in the FM band, extend the antenna fully and orient it at the desired angle.

For better reception in the AM band, orient the unit at the desired angle.

PLAYBACK OF CD DISCS

Note:

Loading – Open the disc compartment. Insert a CD disc and close the battery compartment lid (2).

Ejection – After the playback is finished, open the disc compartment lid and take out the disk. Put it in a box.

Always close the disc compartment lid to prevent dust getting into it. Always take out the disc from the compartment, if it is not being played.

1. Switch on the unit.
2. Select the CD discs playback mode. Set the **FUNCTION** switch to **CD/MP3**.
3. Open the disc compartment. Insert a disc and close the compartment lid. Make sure that the disc is inserted properly – the label upwards.
4. The “---” symbol will appear on the LCD-display for several seconds, and then number of the tracks will appear on the LCD-display.
5. To start the playback, press the **PLAY/PAUSE** button.

Playback

In the playback mode press the **PLAY/PAUSE** button, the playback of the disc will start.

Pause

To pause the playback, press the **PLAY/PAUSE** button in the playback mode.

To resume the playback press the **PLAY/PAUSE** button once again.

Stop

To stop playback, press the **STOP** button. The number of the tracks will appear on the LCD-display.

Moving to the beginning of the track, to the next and to the previous disc

1. To move to the next/previous track, press the **⏪/⏩** buttons once.
2. To quickly move to the necessary part of the played track, press and hold the **⏪/⏩** buttons correspondingly.

Selecting album

You can select the necessary album, pressing the **FOLDER+** button.

Note: After all the tracks on the disc are played, the unit will stop the playback automatically.

Repeat playback of a disk or a track

1. To repeat one track, press **MODE/PROG** once, “REP” will appear on the LCD-display.
2. To repeat one album, press the **MODE/PROG** button twice, “ALBUM” will be flashing on the LCD-display.
3. To repeat all tracks on the disc, press the **MODE/PROG** button thrice, “REP ALL” will appear on the LCD-display.

Random playback

1. To playback all tracks on the disc in a random order, press the **MODE** button four times in the stop mode, “RANDOM” will appear on the LCD-display. Press the **PLAY/PAUSE** button, random playback of the tracks will start.
2. To cancel random playback, press the **MODE** button once again, “RANDOM” will disappear from the LCD-display.

PROGRAMMING THE PLAYBACK

You can program playback of tracks in the desired order.

1. When the playback is stopped, press the **PROG** button once. The number of the track while programming “P01” will be flashing on the LCD-display
2. Select the desired track, consequently pressing the **⏪/⏩** buttons.
You can select the necessary album or move 10 tracks forward by pressing the **10+/FOLDER+** button.
3. To store the selected track, press the **MODE/PROG** button once again. The number of the track will change to “P02”».
4. Programming of the following track: select the next track, consequently pressing the **⏪/⏩** buttons. Then press **MODE/PROG** to store the desired track in memory.
5. To playback the programmed tracks, press the **PLAY/PAUSE** button.
6. To cancel the programmed playback, press the **STOP** button twice or open the disc compartment lid, or set the **FUNCTION** switch to another position.
7. After all the programmed tracks are played; the unit will stop the playback automatically.

When the list of 20 stored tracks is full, “---” will be flashing on the display for several seconds.

During the programmed playback to repeat one track press the **MODE/PROG** button, the “REP” symbol will be flashing on the LCD-display, to repeat all tracks on the disc press the **MODE/PROG** button once again, the “REP ALL” symbol will be flashing on the LCD-display.

To stop the repeated playback, press the **STOP** button.

TROUBLESHOOTING GUIDE

Improper usage is always the case of trouble. If you consider that there is something wrong with the unit, check possible causes in this table.

If you have not managed to solve the problem, apply to the nearest authorized service center.

ENGLISH

Problem	Possible cause	Solution
Radio		
Noise while listening to radio stations in FM or AM band	The station is not tuned	Tune the station
	FM band: the antenna is not extended AM band: the unit is out of reception area	Extend the antenna Try other location variants
The unit does not playback stations in FM or AM band	The FUNCTION switch is not in the RADIO position	Set the FUNCTION switch to the RADIO position
	Low volume level	Increase volume level
Disc		
Disc is not played	The FUNCTION switch is not in the CD/MP3 position	Set the FUNCTION switch to the CD/MP3 position
	Disc is absent or set improperly	Check the disc, it should be placed with its label down
Some tracks cannot be played	Disc is scratched or dirty	Wipe the disc with a soft cloth, do not use the damaged discs
Disc is placed but tracks cannot be played	Disc is placed improperly	Check the disc, it should be placed with its label down
	Disc is scratched or dirty	Wipe the disc with a soft cloth, do not use the damaged discs
	Improper disc format	Use discs with corresponding format

Specifications

Power supply	230 V ~ 50 Hz
Batteries	6 x 1,5V batteries UM-2 (R-14 or C)
Power output	2 x 0,8 W
Power consumption	13 W
Loudspeakers	2 x 8 Ohm
Frequency range	AM: 540 – 1600 kHz FM: 88 – 108 MHz
Disc loading	upper

The manufacturer reserves the right to make changes to the characteristics of the device without prior notice.

The service life of the device - five years.

Guarantee

Details regarding guarantee conditions can be obtained from the dealer from whom the appliance was purchased. The bill of sale or receipt must be produced when making any claim under the terms of this guarantee.





This product conforms to the EMC-Requirements as laid down by the Council Directive 89/336/EEC and to the Low Voltage Regulation (23/73 EEC)

МАГНИТОЛА С CD/MP3

Перед подключением, использованием и настройкой устройства внимательно прочитайте инструкцию. Необходимо соблюдать все предупреждения и рекомендации по эксплуатации устройства, приведенные в этом руководстве.

Сохраните руководство, используйте его в дальнейшем в качестве справочного материала.

	Внимание Опасность поражения электрическим током Не открывать	
<p>Предупреждение: Во избежание возникновения пожара или поражения электрическим током не подвергайте устройство воздействию дождя или влаги. Во избежание удара электрическим током не открывайте корпус устройства самостоятельно. Сервисное обслуживание должно осуществляться только квалифицированными специалистами сервисных центров.</p>		

Опасное напряжение
 Значок молнии в равносоставленном треугольнике указывает пользователю на наличие опасного напряжения внутри корпуса устройства, которое может привести к поражению электрическим током.

Внимание
 Значок восклицательного знака в равносоставленном треугольнике указывает пользователю на наличие важных рекомендаций в инструкции по эксплуатации.

ЛАЗЕРНОЕ УСТРОЙСТВО КЛАССА 1
 Данный продукт классифицируется как ЛАЗЕРНОЕ УСТРОЙСТВО КЛАССА 1. Соответствующая этикетка находится на задней панели устройства и означает, что устройство использует лазерные лучи. Возможность лазерного облучения отсутствует без вскрытия прибора. **ОБСЛУЖИВАНИЕ УСТРОЙСТВА ДОЛЖНО ВЫПОЛНЯТЬСЯ ТОЛЬКО КВАЛИФИЦИРОВАННЫМИ СПЕЦИАЛИСТАМИ СЕРВИСНОГО ЦЕНТРА.**

МЕРЫ ПРЕДОСТОРОЖНОСТИ
Подключение к источникам питания
 Проверьте, соответствует ли напряжение в

электрической сети рабочему напряжению устройства.

Во избежание возникновения пожара или поражения электрическим током не размещайте это устройство в условиях повышенной влажности (около ванн, тазов с водой, кухонных раковин, стиральных машин, рядом с плавательным бассейном, в сырых подвалах и т.д.) Не допускайте попадания на устройства капель или брызг: Запрещается погружать прибор в воду.

Не допускайте перегрузки розеток или удлинителей, так как это может привести к пожару или поражению электрическим током.

Установите это устройство таким образом, чтобы в случае неисправности вилку сетевого провода можно было немедленно вынуть из розетки.

Размещайте устройство на ровной поверхности.

Для дополнительной защиты устройства во время грозы, а также в тех случаях, когда вы не собираетесь использовать его в течение длительного времени, отключите его от розетки электросети. Это исключит выход устройства из строя из-за ударов молнии или скачков напряжения в электросети.

Для отсоединения сетевого шнура беритесь непосредственно за сетевую вилку, ни в коем случае не тяните за шнур.

Во избежание удара электрическим током не открывайте корпус устройства самостоятельно. Не ремонтируйте прибор и не вносите в него изменения. Сервисное обслуживание должно осуществляться только квалифицированными специалистами сервисных центров.

Установите устройство в местах с достаточной вентиляцией. Не накрывайте вентиляционные отверстия.

Не размещайте устройство вблизи источников тепла, например, радиаторов, электрообогревателей, духовок или других устройств, являющихся источниками тепла (в том числе

и усилителей), а также в местах, подверженных воздействию прямых солнечных лучей, чрезмерному запылению или механическим ударам.

Будьте особенно внимательны, если рядом с включенным прибором находятся дети или лица с ограниченными возможностями, не оставляйте их без присмотра. Не ставьте на устройство источники открытого пламени, такие как свечи.

Не допускайте попадания каких-либо посторонних предметов через отверстия в корпусе устройства, это может повлечь за собой возгорание устройства и поражение электрическим током. Если это произошло, отсоедините устройство от сети и для дальнейшего его использованием обратитесь в сервисный центр.

Не воспроизводите через наушники звук большой громкости. Врачи не рекомендуют длительное непрерывное прослушивание через наушники.

Повреждения, требующие ремонта

В описанных ниже ситуациях необходимо выключить устройство из розетки и обратиться к квалифицированному персоналу для ремонта устройства:

- Сетевой провод или вилка повреждены.
- В устройство попали посторонние предметы.
- Устройство попало под дождь или на него разлили воду.
- Устройство не работает нормально.
- Устройство упало или было повреждено каким-либо другим образом.
- Заметны явные изменения в работе устройства.

Уход за устройством

Перед чисткой выключите устройство из розетки. Для чистки устройства используйте влажную мягкую ткань. Запрещается использовать для этих целей жидкие или аэрозольные чистящие средства

Уход за дисками

Не используйте треснувшие или деформированные диски, это может вызвать поломку устройства.

Берите диск только за края. Не прикасайтесь к рабочей поверхности диска. Пыль, царапины или отпечатки пальцев на рабочей поверхности диска могут привести к выходу его из строя.

Не подвергайте диски воздействию прямых солнечных лучей, источников тепла, высокой температуры и влажности. После использования уберите диск в футляр на хранение. Периодически протирайте рабочую поверхность диска мягкой тканью от центра к краям.

ОПИСАНИЕ

- Ручка
- Отсек для дисков
- Гнездо для подключения наушников 3,5мм
- ЖК-дисплей
- Кнопка **MODE / PROG** для выбора режимов воспроизведения и программирования воспроизведения.
- Кнопка **STOP** ■ для остановки воспроизведения
- Кнопка ◀ для перехода к предыдущему треку
- Кнопка ▶ для перехода к следующему треку
- Кнопка ▶ || для воспроизведения/приостановки воспроизведения **PLAY/PAUSE**
- Кнопка **10+/FOLDER+**
- Светодиодный индикатор работы устройства **POWER**
- Светодиодный индикатор стереосигнала **FM ST.**
- Ручка настройки радиостанций **TUNING**
- Переключатель диапазонов **BAND (AM / FM)**
- Переключатель режимов работы устройства **FUNCTION (RADIO/CD/MP3/OFF)**
- Ручка регулировки уровня громкости **VOLUME**
- FM-антенна
- Гнездо для подключения к электросети
- Крышка батарейного отсека
- Индикация работы режима воспроизведения **RANDOM**
- Индикация воспроизведения **MP3** файлов
- Индикация **ALBUM**
- Индикация режима воспроизведения **PLAY/PAUSE**
- Индикация работы режима повторного воспроизведения (**REP/REP ALL**)

25. Индикация работы режима программирования (PROG)

ПОДКЛЮЧЕНИЕ ПИТАНИЯ

Питание от сети

Перед подключением устройства к сети убедитесь, что напряжение в электрической сети соответствует рабочему напряжению устройства.

1. Для подключения устройства к сети вставьте один конец сетевого шнура в гнездо (18) а другой – в розетку электросети. Установите переключатель **FUNCTION** в положение **CD/MP3** или **RADIO**.
2. Для выключения устройства установите переключатель **FUNCTION** в положение **OFF**.

Примечание: Статическое электричество может привести к помехам в работе устройства. В этом случае отключите устройство от источников питания, а затем подключите снова. Если проблема не решится, обратитесь в ближайший сервисный центр.

Питание от батареек

1. Отключите магнитофу от сети.
2. Откройте крышку батарейного отсека (19), нажав на две защелки в направлении по стрелке.
3. Вставьте в батарейный отсек 6 батареек «С» (UM 2) 1,5В (не входят в комплект поставки).
4. Закройте крышку батарейного отсека.

Внимание! Протечка батарей может стать причиной травм или повреждения устройства. Чтобы избежать повреждения батарей, следуйте приведенным ниже инструкциям:

- устанавливайте батареи правильно;
- если устройство не будет использоваться в течение длительного времени, следует вынуть батареи;
- не перезаряжайте батарейки, не разбирайте их, не подвергайте воздействию высокой температуры;
- своевременно меняйте батарейки.

ОСНОВНЫЕ ФУНКЦИИ

Регулировка уровня громкости

Для установки желаемого уровня громкости используйте ручку регулировки громкости.

Прием радиостанций

1. Установите переключатель **FUNCTION** (15) в положение **RADIO**.
2. Выберите желаемый диапазон: **FM** или **AM**, установив переключатель диапазонов **BAND** (14) в соответствующее положение.
3. Вращая ручку настройки радиостанций **TUNING** (13), выберите желаемую радиостанцию.
4. По окончании прослушивания установите переключатель **FUNCTION** (15) в положении **OFF**.

Антенна

Для наилучшего приема в диапазоне FM выдвиньте полностью антенну и сориентируйте ее под нужным углом.

Для наилучшего приема в диапазоне AM сориентируйте устройство под нужным углом.

ВОСПРОИЗВЕДЕНИЕ CD ДИСКОВ

Примечание:

Загрузка – Откройте отсек для дисков. Установите CD диск и закройте крышку отсека (2).

Извлечение – После остановки воспроизведения откройте крышку отсека для диска и извлеките диск. Уберите диск в футляр. Всегда закрывайте крышку отсека для дисков. Это необходимо для предотвращения попадания в него пыли. Всегда извлекайте диск из отсека, если он не воспроизводится.

1. Включите магнитофу.
2. Выберите режим воспроизведения CD дисков. Для этого установите переключатель **FUNCTION** в положение **CD/MP3**.
3. Откройте отсек для дисков. Установите диск и закройте крышку отсека. Убедитесь, что диск установлен правильно - этикеткой вверх.
4. На ЖК-дисплее на несколько секунд отобразится «---», а затем будет показано число треков.
5. Для начала воспроизведения нажмите кнопку **PLAY/PAUSE**.

Воспроизведение

Нажмите кнопку **PLAY/PAUSE**, начнется воспроизведение диска.

Пауза

Нажмите кнопку **PLAY/PAUSE** для приостановки воспроизведения.

Для возобновления воспроизведения нажмите повторно кнопку **PLAY/PAUSE**.

Остановка воспроизведения

Для остановки воспроизведения нажмите кнопку **STOP**. На ЖК-дисплее отобразится число треков.

Переход к началу трека, предыдущему и следующему диску.

1. Для перехода к следующему / предыдущему треку нажмите один раз кнопку **⏪** или **⏩**.
2. Для быстрого перехода к нужному месту воспроизводимого трека нажмите и удерживайте кнопку **⏪** или **⏩** соответственно.

Выбор альбома

Для перехода к следующей папке на диске необходимо нажать кнопку **FOLDER+**.

Примечание: После того, как все треки на диске будут воспроизведены, устройство автоматически остановит воспроизведение.

Повтор воспроизведения трека или диска

1. Для повтора одного трека нажмите один раз кнопку **MODE/PROG**, на ЖК-дисплее появится символ «REP».
2. Для повтора одного альбома нажмите два раза кнопку **MODE/PROG**, на ЖК-дисплее будет мигать символ «ALBUM».
3. Для повтора всех треков на диске нажмите три раза кнопку **MODE/PROG**, на ЖК-дисплее отобразятся символы «REP ALL».

Воспроизведение в произвольном порядке

1. Для воспроизведения всех треков на диске в произвольном порядке нажмите четыре раза кнопку **MODE** в режиме остановки воспроизведения, на ЖК-дисплее появится символ «RANDOM». Нажмите кнопку **PLAY/PAUSE**, начнется воспроизведение треков в произвольном порядке.
2. Для отмены воспроизведения в произвольном порядке нажмите еще раз кнопку **MODE**, символ «RANDOM» исчезнет.

ПРОГРАММИРОВАНИЕ ВОСПРОИЗВЕДЕНИЯ

Вы можете запрограммировать воспроизведение треков в желаемом порядке.

1. Когда воспроизведение диска остановлено, нажмите один раз кнопку **PROG**. На ЖК-дисплее будет мигать номер трека при программировании «P01».
2. Выберите желаемый трек, последовательно нажимая кнопки **⏪/⏩**. Вы можете выбрать необходимый вам альбом или перейти на 10 треков вперед нажатием кнопки **10+/FOLDER+**.
3. Для сохранения выбранного трека нажмите кнопку **MODE/PROG** ещё раз. Номер трека при программировании изменится на «P02».
4. Программирование следующего трека: выберите следующий трек, последовательно нажимая кнопки **⏪/⏩**. Затем нажмите кнопку **MODE/PROG** для сохранения выбранного трека в памяти.
5. Для воспроизведения запрограммированных треков нажмите кнопку **PLAY/PAUSE**.
6. Для отмены запрограммированного воспроизведения нажмите дважды кнопку **STOP** или откройте крышку отсека для дисков, или же установите переключатель **FUNCTION** в другое положение.
7. После окончания воспроизведения всех запрограммированных треков устройство остановит воспроизведение.

Когда список из 20 сохраненных треков будет заполнен, на дисплее несколько секунд будет мигать «---».

Во время запрограммированного воспроизведения для повтора одного трека нажмите кнопку **MODE/PROG**, на ЖК-дисплее будет мигать символ «REP», а для повтора всех треков на диске нажмите ещё раз кнопку **MODE/PROG**, на ЖК-дисплее отобразятся символы «REP ALL».

Для остановки повторного воспроизведения нажмите кнопку **STOP**.

ПОИСК И УСТРАНЕНИЕ НЕИСПРАВНОСТЕЙ

Причиной неисправностей или помех часто является неправильное использование устройства. Если вы считаете, что с устройством что-то случилось, проверьте возможные причины неисправности по данной таблице.

Если вам не удалось устранить неисправность, обратитесь в ближайший авторизованный (уполномоченный) сервисный центр.

Неисправность	Возможная причина	Устранение
Радио		
Шум при прослушивании радиостанций в диапазоне FM или AM	Станция не настроена	Настройте станцию
	FM диапазон: антенна не выдвинута AM диапазон: устройство размещено вне зоны приема	Выдвиньте антенну Попробуйте другие варианты размещения
Магнитола не воспроизводит радиостанции в диапазоне FM или AM	Переключатель FUNCTION не установлен в положение RADIO	Установите переключатель FUNCTION в положение RADIO
	Низкий уровень громкости	Увеличьте уровень громкости
Диск		
Диск не воспроизводится	Переключатель FUNCTION не установлен в положение CD/MP3	Установите переключатель FUNCTION в положение CD/MP3
	Диск отсутствует или установлен неправильно	Проверьте правильность установки диска, он должен быть установлен этикеткой вверх
Отдельные треки не воспроизводятся	Диск с царапинами или загрязнен	Протрите диск мягкой тканью, не используйте поврежденные диски
Диск установлен, но треки не воспроизводятся	Диск установлен неправильно	Проверьте правильность установки диска, он должен быть установлен этикеткой вверх
	Диск с царапинами или загрязнен	Протрите диск мягкой тканью, не используйте поврежденные диски
	Несоответствующий формат диска	Используйте диски надлежащего формата

Технические характеристики

Питание	230 В ~ 50 Гц
Работа от элементов питания	6 x 1,5В элементы питания UM-2 (R-14 или C)
Выходная мощность	2 x 0,8 Вт
Потребляемая мощность	13 Вт
Динамики	2 x 8 Ом
Диапазон частот	AM: 540 – 1600 кГц FM: 88 – 108 МГц
Загрузка диска	Верхняя

Производитель оставляет за собой право изменять характеристики прибора без предварительного уведомления.

Срок службы прибора - 5 лет.



Данное изделие соответствует всем требуемым европейским и российским стандартам безопасности и гигиены.



АНДЕР ПРОДАКТС ГмбХ, Австрия
Нойбаугюртель, 38/7А 1070, Вена, Австрия

УКРАЇНСЬКИЙ

ІНСТРУКЦІЯ З ЕКСПЛУАТАЦІЇ

Перед підключенням, використанням та налагодженням пристрою уважно прочитайте інструкцію. Необхідно виконувати всі рекомендації та попередження щодо експлуатації пристрою, надані в даному посібнику.

Зберігайте цей посібник та використовуйте його в майбутньому як довідковий матеріал.

	Увага Небезпека поразки електричним струмом Не відкривати	
<p>Застереження: Щоб запобігти виникненню пожежі або ураженню електричним струмом, не допускайте на пристрій впливу дощу чи вологи. Щоб уникнути удару електричним струмом, не відкривайте корпус пристрою самостійно. Сервісне обслуговування має виконуватися лише кваліфікованими спеціалістами сервісних центрів.</p>		

Небезпечна напруга



Знак блискавки в рівносторонньому трикутнику вказує користувачеві на наявність небезпечної напруги всередині корпусу пристрою, яка може стати причиною ураження електричним струмом.

Увага



Окличний знак в рівносторонньому трикутнику вказує користувачеві на наявність важливих рекомендацій в інструкції з експлуатації.

ЛАЗЕРНИЙ ПРИСТРІЙ КЛАСУ 1

Даний продукт класифікується як ЛАЗЕРНИЙ ПРИСТРІЙ КЛАСУ 1. Відповідна етикетка знаходиться на задній панелі пристрою і вказує на те, що пристрій використовує лазерні промені. Можливість лазерного опромінення відсутня без розкриття пристрою.

СЕРВІСНЕ ОБСЛУГОВУВАННЯ ПРИСТРОЮ МАЄ ВИКОНУВАТИСЯ ЛИШЕ КВАЛІФІКОВАНИМИ СПЕЦІАЛІСТАМИ СЕРВІСНИХ ЦЕНТРІВ.

ЗАСТЕРЕЖНІ ЗАХОДИ

Підключення до джерел живлення

Перевірте, чи напруга в електричній мережі відповідає робочій напрузі пристрою.

Щоб запобігти виникненню пожежі або ураженню електричним струмом, не розташовуйте цей пристрій в занадто вологих місцях (біля ванн, тазів з водою, кухонних раковин, пральних машин, поблизу плавального басейну, в вологих підвалах тощо). Уникайте попадання на пристрій крапель та бризок. Забороняється занурювати пристрій у воду.

Не допускайте перевантаження розеток та подовжувачів, оскільки це може стати причиною пожежі або ураження електричним струмом.

Встановіть пристрій таким чином, щоб, в разі несправності, вилку проводу мережі можна було б негайно витягнути з розетки.

Розташовуйте пристрій на рівній поверхні.

Для додаткового захисту пристрою під час грози, а також, коли ви не збираєтесь використовувати його протягом тривалого часу, вимкніть його з мережі. Це не допустить виходу пристрою з ладу від удару блискавки або через стрибки напруги в мережі.

При від'єднанні мережного шнура тримайтеся безпосередньо за мережну вилку, ні в якому разі не тягніть за шнур.

Щоб уникнути удару електричним струмом, не відкривайте корпус пристрою самостійно. Не ремонтуйте пристрій і не робіть змін в його конструкції.

Сервісне обслуговування має виконуватися лише кваліфікованими спеціалістами сервісних центрів.

Розташовуйте пристрій в місцях з достатньою вентиляцією. Не накривайте вентиляційні отвори.

Не розташовуйте пристрій поблизу джерел тепла як-от радіатори, електронагрівачі, духовки та інші пристрої, які є джерелом тепла (враховуючи і підсилювачі), а також під дією

прямих сонячних променів, в місцях надто запилених або під дією механічних ударів.

Будьте особливо уважні, якщо поруч з ввімкненим пристроєм знаходяться діти або особи з обмеженими можливостями, не залишайте їх без нагляду.

Не ставте на пристрій джерела відкритого полум'я, як-от свічки.

Не допускайте попадання будь-яких предметів через отвори в корпусі пристрою, це може призвести до загорання пристрою та ураження електричним струмом. Якщо таке сталося, від'єднайте пристрій від мережі та для подальшого користування зверніться в сервісний центр.

Не відтворюйте через навушники звук великої гучності. Лікарі не рекомендують довге безперервне прослуховування через навушники.

Пошкодження, які вимагають ремонту

В наведених далі ситуаціях необхідно вимкнути пристрій з розетки та звернутися до кваліфікованого персоналу для ремонту пристрою:

- Мережний дріт або вилка пошкоджені;
- В пристрій попали сторонні предмети;
- Пристрій попав під дощ або на нього вилили воду;
- Пристрій не працює нормально;
- Пристрій впав або був пошкоджений якимось іншим чином;
- Помітні явні зміни в роботі пристрою.

Догляд за пристроєм

Перед чищенням вимкніть пристрій з розетки. Для чищення пристрою використовуйте вологу м'яку тканину. Забороняється використовувати рідкі та аерозольні чистильні засоби.

Догляд за дисками

Не використовуйте тріснуті або деформовані диски, це може викликати поломку пристрою. Беріть диск тільки за краї. Не торкайтесь робочої поверхні диску. Пил, подряпини або відбитки пальців робочій поверхні диску можуть вивести його з ладу.

Слідкуйте, щоб диски не потрапляли під вплив прямих сонячних променів, джерел тепла, високої температури та вологи.

Після використання кладіть диски до футляру на зберігання.

Періодично протирайте робочу поверхню диску м'якою тканиною від центру до краю.

ОПИС

- Ручка
- Відсік для дисків
- Гніздо для підключення навушників 3,5мм
- РК-дисплей
- Кнопка вибору режимів відтворення і програмування відтворення **MODE / PROG.**
- Кнопка зупинки відтворення **STOP ■**
- Кнопка переходу до попереднього треку **◀**
- Кнопка переходу до наступного треку **▶**
- Кнопка відтворення/призупинення **▶ ||** відтворення **PLAY/PAUSE**
- Кнопка **10+ / FOLDER+**
- Світлодіодний індикатор роботи пристрою **POWER**
- Світлодіодний індикатор стерео сигналу **FM ST.**
- Ручка налаштування радіостанцій **TUNING**
- Перемикач діапазонів **BAND (AM / FM)**
- Перемикач режимів роботи пристрою **FUNCTION (RADIO / CD/MP3 / OFF)**
- Ручка регулювання рівня гучності **VOLUME**
- FM антена
- Гніздо для підключення до електромережі
- Кришка батарейного відсіку
- Індикація роботи режиму відтворення **RANDOM**
- Індикація відтворення MP3 файлів
- Індикація **ALBUM**
- Індикація режиму відтворення **PLAY/ PAUSE**
- Індикація роботи режиму повторного відтворення (**REP/REP ALL**)
- Індикація роботи режиму програмування (**PROG**)

ПІДКЛЮЧЕННЯ ЖИВЛЕННЯ

Живлення від мережі

Перед підключенням пристрою до мережі переконайтеся, що напруга в електричній мережі відповідає робочій напрузі пристрою.

1. Для підключення пристрою до мережі вставте один кінець мережевого шнура в гніздо (18) а інший – в розетку. Встановіть перемикач **FUNCTION** в положення **CD/MP3** або **RADIO**.
2. Для вимикання пристрою встановіть перемикач **FUNCTION** в положення **OFF**.

Примітка: Статична електрика може привести до перешкод у роботі пристрою. У цьому випадку відключіть пристрій від джерел живлення, а потім підключіть знову. Якщо проблема не зникне, зверніться до найближчого сервісного центру.

Живлення від батарейок

1. Вимкніть магнітолу від мережі.
2. Відкрийте кришку батарейного відсіку (19), натиснувши на дві засувки в напрямку за стрілкою
3. Вставте 6 батарейок «С» (UM 2) 1,5 В (не входять до комплекту поставки) в батарейний відсік
4. Закрийте кришку батарейного відсіку.

Увага! Протікання батарей може стати причиною травм або пошкоджень пристрою. Щоб уникнути пошкодження батарей, дотримуйтесь наведених нижче інструкцій:

- встановлюйте батареї правильно;
- виймайте батареї, якщо пристрій не буде використовуватись протягом тривалого часу;
- не перезаряджайте батареї, не розбирайте їх, не піддавайте впливу високої температури;
- своєчасно міняйте батареї

ОСНОВНІ ФУНКЦІЇ

Регулювання рівня гучності

Для встановлення бажаного рівня гучності використовуйте ручку регулювання гучності.

Приєм радіостанцій

1. Встановіть перемикач **FUNCTION** (15) в положення **RADIO**.
2. Виберіть бажаний діапазон: **FM** або **AM**, встановивши перемикач діапазонів **BAND** (14) у відповідне положення.
3. Обертаючи ручку налаштування радіостанцій **TUNING** (13), виберіть бажану радіостанцію.
4. Після закінчення прослуховування

встановіть перемикач **FUNCTION** (15) в положення **OFF**.

Антенa

Для найкращого прийому в діапазоні FM висуньте повністю антену і зорієнтуйте її під потрібним кутом.

Для найкращого прийому в діапазоні AM зорієнтуйте пристрій під потрібним кутом.

ВІДТВОРЕННЯ CD ДИСКІВ

Примітка:

Завантаження – Відкрийте відсік для дисків. Встановіть CD диск і закрийте кришку відсіку (2).

Витяг – Після зупинки відтворення відкрийте кришку відсіку для диску й вийміть диск. Сховайте диск у футляр.

Завжди закривайте кришку відсіку для дисків для запобігання попадання в нього пилу. Завжди виймайте диск з відсіку, якщо він не відтворюється.

1. Увімкніть магнітолу.
2. Виберіть режим відтворення CD дисків. Для цього встановіть перемикач **FUNCTION** у положення **CD/MP3**.
3. Відкрийте відсік для дисків. Встановіть диск і закрийте кришку відсіку. Переконайтеся, що диск встановлений правильно - етикеткою догори.
4. На РК-дисплеї на кілька секунд відобразиться «---», а потім кількість треків.
5. Для початку відтворення натисніть кнопку **PLAY / PAUSE**.

Відтворення

У режимі зупинки відтворення натисніть кнопку **PLAY / PAUSE**, почнеться програвання диску.

Пауза

Щоб призупинити відтворення, натисніть кнопку **PLAY / PAUSE** у режимі відтворення. Для відновлення програвання натисніть повторно кнопку **PLAY / PAUSE**.

Зупинка відтворення

Для зупинки відтворення натисніть кнопку **STOP**. На РК-дисплеї відобразиться кількість треків.

Перехід до початку треку, попереднього і наступного диску.

1. Для переходу кдо наступного / попереднього треку натисніть один раз кнопки **◀/▶**.
2. Для швидкого переходу до потрібного місця треку, що відтворюється, натисніть та утримуйте кнопки **◀/▶** відповідно.

Вибір альбому

Для переходу до наступної папці на диску необхідно натиснути кнопку **FOLDER+**.

Примітка: Після того, як всі треки на диску будуть відтворені, пристрій автоматично зупинить відтворення.

Повторення програвання треку або диску

1. Для повторення одного треку натисніть один раз кнопку **MODE / PROG**, на РК-дисплеї з'явиться символ «REP».
2. Для повторення одного альбому натисніть два рази кнопку **MODE / PROG**, на РК-дисплеї буде блимати символ «ALBUM».
3. Для повторення всіх треків на диску натисніть три рази кнопку **MODE/PROG**, на РК-дисплеї відобразяться символи «REP ALL».

Відтворення в довільному порядку

1. Для відтворення всіх треків на диску в довільному порядку натисніть чотири рази кнопку **MODE** в режимі зупинки відтворення, на РК-дисплеї з'явиться символ «RANDOM». Натисніть кнопку **PLAY/PAUSE**, почнеться програвання треків у доовільному порядку.
2. Для скасування програвання в довільному порядку натисніть ще раз кнопку **MODE**, символ «RANDOM» зникне.

ПРОГРАМУВАННЯ ПРОГРАВАННЯ

Ви можете запрограмувати відтворення треків у бажаному порядку

1. Коли програвання диска зупинено, натисніть один раз кнопку **PROG**. На РК-дисплеї буде блимати номер треку при програмуванні «P01».
2. Виберіть бажаний трек, послідовно натискаючи кнопки **◀/▶**.
Ви можете вибрати необхідний вам альбом або перейти на 10 треків уперед натисканням кнопки **10 + / FOLDER +**.

3. Для збереження обраного треку натисніть кнопку **MODE / PROG** ще раз. Номер треку при програмування зміниться на «P02».
4. Програмування наступного треку: виберіть наступний трек, послідовно натискаючи кнопки **◀/▶**. Потім натисніть кнопку **MODE / PROG** для збереження обраного треку в пам'яті.
5. Для відтворення запрограмованих треків натисніть кнопку **PLAY / PAUSE**.
6. Для скасування запрограмованого відтворення натисніть двічі кнопку **STOP** або відкрийте кришку відсіку для дисків, або ж встановіть перемикач **FUNCTION** в інше положення.
7. Після закінчення відтворення всіх треків, пристрій зупинить відтворення.

Коли список з 20 збережених треків буде заповнений, на дисплеї кілька секунд буде блимати «---».

Під час запрограмованого відтворення для повторення одного треку натисніть кнопку **MODE / PROG**, на РК-дисплеї буде блимати символ «REP», а для повторення всіх треків на диску, натисніть кнопку ще раз **MODE / PROG**, на РК-дисплеї відобразяться символи «REP ALL».

Для зупинки повторного відтворення натисніть кнопку **STOP**.

ПОШУК І УСУНЕННЯ НЕСПРАВНОСТЕЙ

Причиною несправностей або шумів часто є неправильне використання. Якщо ви читаєте, що пристроєм щось не так, перевірте можливі причини несправності за даною таблицею. Якщо вам не вдалося усунути несправність, зверніться до найближчого авторизованого сервісного центру.

УКРАЇНСЬКИЙ

Несправність	Можлива причина	Усунення
Радіо		
Шум при прослуховуванні радіостанцій у діапазоні FM або AM	Станція не налаштована	Налаштуйте станцію
	FM діапазон: антена не вивинута	Видвіньте антену
	AM діапазон: пристрій розміщено поза зоною прийому	Спробуйте інші варіанти розміщення
Магнітола не відтворює радіостанції в діапазоні FM або AM	Перемикач FUNCTION не встановлено в положення RADIO	Встановіть перемикач FUNCTION в положення RADIO
	Низький рівень гучності	Збільшіть рівень гучності
Диск		
Диск не відтворюється	Перемикач FUNCTION не встановлений у положення CD/MP3	Встановіть перемикач FUNCTION у положення CD/MP3
	Диск відсутній або встановлений неправильно	Перевірте правильність встановлення диска, він повинен бути встановлений етикеткою догори
Окремі треки не відтворюються	Диск із подряпинами або забруднений	Протріть диск м'якою тканиною, не використовуйте пошкоджені диски
Диск встановлений, але треки не відтворюються	Диск встановлений неправильно	Перевірте правильність встановлення диска, він повинен бути встановлений етикеткою догори
	Диск із подряпинами або забруднений	Протріть диск м'якою тканиною, не використовуйте пошкоджені диски
	Невідповідний формат диска	Використовуйте диски належного формату

Технічні характеристики

Живлення	230 В ~ 50 Гц
Робота від елементів живлення	6 x 1,5В елементи живлення UM-2 (R-14 або C)
Вихідна потужність	2 x 0,8 Вт
Споживана потужність	13 Вт
Динаміки	2 x 8 Ом
Діапазон частот	AM: 540 – 1600 кГц FM: 88 – 108 МГц
Завантаження диску	Верхня

Виробник залишає за собою право змінювати характеристики приладу без попереднього повідомлення.

Строк служби приладу - 5 років.

Гарантія

Докладні умови гарантії можна отримати в дилера, що продав дану апаратуру. При пред'явленні будь-якої претензії протягом терміну дії даної гарантії варто пред'явити чек або квитанцію про покупку.





Даний виріб відповідає вимогам до електромагнітної сумісності, що пред'являються директивою 89/336/ЄЕС Ради Європи й розпорядженням 23/73 ЄЕС по низьковольтних апаратурах.

ПАЙДАЛАНУ НҰСҚАУЛЫҒЫ

Құрылғыны қоспас, пайдаланбас және реттемес бұрын нұсқаулықты мұқият оқып шығыңыз. Осы нұсқаулықта келтірілген құрылғыны пайдалану бойынша ескертулерді және ұсыныстардың барлығын сақтау керек.

Нұсқаулықты сақтап қойыңыз, оны бұдан кейін анықтамалық материал ретінде пайдаланыңыз.

	Назар салыңыз Электр токпен соғу қауіпі Ашуға болмайды	
<p>Ескерту: Өрт қаупінің пайда болуын немесе электр тоғының соғуын болдырмас үшін құрылғыны жаңбырдың немесе ылғалдың әсеріне ұшыратпаңыз. Электр тоғының соғуын болдырмас үшін құрылғының корпусын өз бетіңізше ашпаңыз. Сервистік қызмет көрсетуді сервис орталықтарының білікті мамандары ғана жүзеге асыруы керек.</p>		

Қауіпті кернеу



Тең қабырғалы үшбұрыштың ішіндегі найзағай белгісі пайдаланушыға электр тоғының соғу қаупі бар, құрылғының корпусының ішінде қауіпті тоқ кернеуінің бар екендігін көрсетеді.

Назар салыңыз



Тең қабырғалы үшбұрыштың ішіндегі леп белгісі пайдаланушыға пайдалану нұсқаулығының мазмұнында маңызды ұсыныстар бар екендігін көрсетеді

CLASS 1 LASER PRODUCT

Бұл өнім 1 СЫНЫПТЫ ЛАЗЕРЛІК ҚҰРЫЛҒЫ ретінде топтастырылады. Тиісті затбелгі құрылғының артқы панелінде орналасқан және құрылғы лазер сәулелерін пайдаланатынын білдіреді. Құрылғыны ашпайынша, лазерлік сәулеленуге ұшырау мүмкіндігі жоқ. ҚҰРЫЛҒЫҒА ТЕК СЕРВИС ОРТАЛЫҒЫНЫҢ БІЛІКТІ МАМАҢДАРЫ ҒАНА ҚЫЗМЕТ КӨРСЕТУІ КЕРЕК.

ҚАУІПСІЗДІК ШАРАЛАРЫ

Қорек көздеріне қосу

Электр желісіндегі кернеу құрылғының кернеуіне сәйкес келетіндігін тексеріңіз

Өрт қаупінің пайда болуын немесе электр тоғының соғу қаупін болдырмас үшін бұл құрылғыны ылғалдығы жоғары жайда ұстамаңыз (ваннаның, суға толы елегеннің, ас үйдегі раковинаның, кір жуатын машинаның, жүзу бассейнінің жанында, ылғалды жертелелерде және т.б.). Құрылғыға су тамшысының тиюін немесе оның шашырауын болдырмаңыз. Құрылғыны суға батыруға тыйым салынады.

Розеткалардың немесе ұзартқыш сымдардың кернеуі шамадан тыс болуына жол бермеңіз, себебі бұл өртке немесе электр тоғының соғуына ұшыратуы мүмкін.

Бұл құрылғыны, бұзылған жағдайда желі сымын дереу розеткадан суырып тастауға болатындай етіп, орнатыңыз.

Құрылғыны тегіс бетке орналастырыңыз.

Құрылғыны найзағай болған кезде, сонымен бірге сіз оны ұзақ уақыт бойы пайдаланбайтын болған жағдайда, оны электр желісінің розеткасынан ажыратып қойыңыз. Бұл найзағай соққыларының немесе электр желісіндегі кернеудің кенет өзгеруі себебінен құрылғының істен шығып қалуын болдырмайды.

Желі шнурын ажырату үшін тікелей желі ашасынан ұстаңыз, еш уақытта шнурдан тартпаңыз.

Электр тоғының соғуын болдырмас үшін құрылғының корпусын өз бетіңізше ашпаңыз. Құрылғыны жөндемеңіз және оның құрамына өзгерістер енгізбеңіз. Сервистік қызмет көрсетуді сервис орталықтарының білікті мамандары ғана жүзеге асыруы керек.

Құрылғыны жеткілікті түрде желдетілетін жерге орнатыңыз. Желдетілетін саңылаудың бетін жаппаңыз.

Құрылғыны жылу көздерінің, мысалы, радиаторлардың, электр жылытқыштардың, духовкалардың немесе жылу көздері (соның ішінде күшейткіш) болып табылатын басқа да құрылғылардың жанына орналастырмаңыз, сондай-ақ тікелей күн сәулесі түсетін, қатты шаңданатын және механикалық соққыларға ұшырайтын жерлерге орналастырмаңыз.

ҚАЗАҚ

Егер қосұлы тұрған құрылғының қасында балалар немесе мүмкіншілігі шектеулі адамдар болған жағдайда, өте мұқият болыңыз, оларды қараусыз қалдырмаңыз.

Құрылғының үстіне майшам сияқты ашық оты бар заттарды қоймаңыз.

Құрылғының ішіне, оның корпусының саңылауынан қандайда бір заттың түсіп кетуін болдырмаңыз. Бұл құрылғының жануына немесе электр тоғының соғуына әкеп соғуы мүмкін. Егер бұл жағдай орын алса, құрылғыны желіден ажыратыңыз да, оны әрі қарай пайдалану үшін сервис орталығына жолығыңыз.

Құлақаспап арқылы қатты дауысты ойнатпаңыз. Дәрігерлер құлақаспап арқылы ұзақ уақыт бойы үздіксіз тындауға кеңес бермейді.

Жөндеуді қажет ететін бүлінгулер.

Төменде суреттелген жағдайларда құрылғыны розеткадан ажырату керек және құрылғыны жөндету үшін білікті маманға жүгініңіз:

Желі сымы немесе ашасы бүлінген.

Құрылғының ішіне бөтен заттар түсіп кетті.

Құрылғы жаңбырдың астында қалып қойды немесе оған су төгілді.

Құрылғы қалыпты жұмыс істемейді.

Құрылғы құлап қалды немесе қандайда бір жолмен бүлінді.

Құрылғының жұмысында өзгерістер анық байқалады.

Құрылғының күтімі

Тазартпас бұрын құрылғыны розеткадан ажыратыңыз. Құрылғыны тазарту үшін ылғалды жұмсаө матаны пайдаланыңыз. Бұл мақсат үшін сұйық және аэрозольді тазартқыш қаттарды пайдалануға тыйым салынады.

Дискілердің күтімі

Жарылған немесе деформацияға ұшыраған дискілерді пайдаланбаңыз, бұл құрылғының бұзылуына әкеп соғуы мүмкін.

Дискіні тек шеткі жиегінен ұстаңыз. Дискінің жұмыс бетіне қол тигізбеңіз. Дискінің жұмыс бетіндегі шаң, сызық немесе саусақтардың іздері оның істен шығуына әкеп соғуы мүмкін. Дискілерді тікелей күн сәулесінің, жылу көздернің, жоғары температураның және ылғалдың әсеріне ұшыратпаңыз.

Пайдаланып болғаннан кейін дискіні сақтау үшін өзінің қорабына салып қойыңыз. Кезеңімен дискінің жұмыс бетін жұмсақматамен ортасынан шетіне қарай сүртiп тұрыңыз.

СИПАТТАМАСЫ

1. Сабы
2. Дискілерге арналған бөлім
3. Тыңдағыштарды қосуға арналған ұя 3,5мм
4. СК-дисплей
5. **MODE/PROG** жаңғырту және бағдарламалау режимдерін таңдау батырмасы
6. **STOP** ■ жаңғыртуды тоқтату батырмасы
7. ⏪ дейінгі трекке көшу батырмасы
8. ⏩ кейінгі трекке көшу батырмасы
9. ▶ || **PLAY/PAUSE** жаңғырту/тоқтата тұру батырмасы
10. **10+/FOLDER+** батырмасы
11. **POWER** құрылғы жұмысының жарықдиодты көрсеткіші
12. **FM ST** стереосигналының жарықдиодты көрсеткіші
13. **TUNING** радиостанцияларды баптау сабы
14. **BAND (AM /FM)** ауқымдардың ауыстырғышы
15. **FUNCTION (RADIO / CD/MP3 / OFF)** құрылғының жұмыс істеу режимдерінің ауыстырғышы
16. **VOLUME** дыбыс деңгейін реттеудің сабы
17. FM –антенна
18. Электр желісіне қосылуға арналған ұя
19. Батареялық бөлімнің қақпағы
20. **RANDOM** жаңғырту режимінің жұмысы көрсеткіші
21. MP3 файлдарды жаңғырту көрсеткіші
22. **ALBUM** көрсеткіші
23. **PLAY/PAUSE** жаңғырту режимінің көрсеткіші
24. Қайталап жаңғырту режимі жұмысының көрсеткіші (**REP/REP ALL**)
25. Жаңғыртуды бағдарламалау көрсеткіші (**PROG**)

ҚОРЕКТЕНДІРУДІ ҚОСУ

Желіден қоректендіру

Құрылғыны желіге қосар алдында, электр желісіндегі кернеудің құрылғының жұмыс істеу кернеуіне сәйкес келетіндігіне көз жеткізіңіз

1. Құрылғыны желіге қосу үшін желілік баудың штекерін ұяға (21), ал екінші шетін – ашалыққа енгізіңіз. **FUNCTION** ауыстырғышын **CD/MP3** немесе **RADIO** күйіне белгілеңіз.

2. Құрылғыны сөндіру үшін **FUNCTION** ауыстырғышын **OFF** күйіне белгілеңіз.

Ескерту: Статикалық электр құрылғы жұмысындағы бөгеттерге әкелуі мүмкін. Мұндай жағдайда құрылғыны қоректендіру көздерінен ажыратыңыз, ал кейін қайтадан қосыңыз. Егер мәселе шешілмесе, ең жақын қызмет көрсету орталығына хабарласыңыз.

Батарейкалардан қоректендіру

1. Магнитоланы желіден айырыңыз
2. Нұсқа бойынша бағытта ілгектерге басып, батареялық бөліктің (19) қақпағын ашыңыз.
3. «С» (UM 2) 1,5В 6 батареяканы (жеткізілім жинағына енбейді) үйектілікті сақтай отырып, батареялық бөлікке салыңыз
4. Батареялық бөліктің қақпағын жабыңыз.

Назар аударыңыз! Батареякалардың ағып кетуі жарақаттар мен құрылғының бұзылуының себебі болуы мүмкін. Бұзылуларды болдырмау үшін төменде көрсетілген нұсқаулықтарды сақтаңыз:

- Батареякаларды дұрыс орнатыңыз;
- Егер құрылғы ұзақ уақыт бойы пайдаланылмайтын болса, батареякаларды шығарып қойыңыз;
- Батареякаларды қайта зарядтамаңыз, оларды ашпаңыз, жоғары температураның әсерін тигізбеңіз;
- Батареякаларды уақытында айырбастап тұрыңыз.

НЕГІЗГІ ҚЫЗМЕТТЕРІ

Дыбыс деңгейін реттеу

Қажетті дыбыс деңгейін орнату үшін дыбыс деңгейін реттеу сабын пайдаланыңыз.

Радиостанцияларды қабылдау

1. **FUNCTION** ауыстырғышын (15) **RADIO** күйіне орнатыңыз.
2. Қажетті ауқымды: **BAND** ауқымдар ауыстырғышын (14) сәйкес күйге белгілеп, **FM** немесе **AM** таңдаңыз.
3. **TUNING** радиостанцияларды баптау сабын (13) айналдырып, қажетті радиостанцияны таңдаңыз.
4. Тыңдап болғаннан кейін **FUNCTION** ауыстырғышын (15) **OFF** күйіне белгілеңіз

Антенна

FM ауқымындағы ең жақсы қабылдау үшін

телескопиялық антеннаны толық шығарыңыз және оны қажетті бұрышта бұраңыз.

AM ауқымындағы ең жақсы қабылдау үшін оны қажетті бұрышта бұраңыз.

CD ДИСКІЛЕРДІ ЖАҢҒЫРТУ

Ескерту:

Жүктеу – Дискілерге арналған бөлімді ашыңыз. CD дискіні орнатыңыз және бөлім қақпағын (22) жабыңыз.

Шығару – Жаңғырту тоқтағаннан кейін дискіге арналған бөлім қақпағын ашыңыз және дискіні шығарыңыз. Дискіні қабына салыңыз. Шаңның түсуіне жол бермеу үшін, әрқашан дискілерге арналған бөлімнің қақпағын жабыңыз. Егер диск жаңғыртылмаса, оны әрқашан бөлімнен ажыратыңыз..

1. Магнитоланы қосыңыз.
2. CD дискілерді жаңғырту режимін таңдаңыз. Ол үшін **FUNCTION** ауыстырғышын **CD/MP3** күйіне белгілеңіз.
3. Дискілерге арналған бөлімді ашыңыз. Дискіні орнатыңыз және бөлім қақпағын жабыңыз. Дискінің дұрыс – жапсырмасымен жоғары орнатылғанына көз жеткізіңіз.
4. СК-дисплейде бірнеше секундқа «---» көрінеді, ал кейін тректердің саны көрінеді.
5. Жаңғырту автоматты басталады.

Жаңғырту

Жаңғырту тоқтау режимінде **PLAY/PAUSE** батырмасын басыңыз, дискіні жаңғырту басталады.

Тоқтата тұру

Жаңғыртуды тоқтата тұру үшін жаңғырту режимінде **PLAY/PAUSE** батырмасын басыңыз.

Жаңғыртуды жалғастыру үшін **PLAY/PAUSE** батырмасын қайталап басыңыз

Жаңғыртуды тоқтату

Жаңғыртуды тоқтату үшін **STOP** батырмасын басыңыз. СК-дисплейде тректердің саны көрінеді.

Тректің басына, дейінгі және кейінгі трекке өту.

1. Дейінгі, немесе кейінгі трекке өту үшін «**◀**»/«**▶**» батырмаларын бір рет басыңыз.
2. Жаңғыртылып жатқан тректің қажетті

ҚАЗАҚ

жеріне ету үшін **⏪/⏩** батырмаларының сәйкесіне басыңыз және ұстап тұрыңыз.

Альбомды таңдау

ALBUM батырмасын басып сіз өзіңізге қажетті альбомды таңдай аласыз.

Ескерту: Дискідегі барлық тректер жаңғыртылып болғаннан кейін, құрылғы жаңғыртуды автоматты тоқтатады.

Тректі немесе дискіні жаңғыртуды қайталау

1. Бір тректі қайталау үшін **MODE/PROG** батырмасын бір рет басыңыз, СК-дисплейде «REP» таңбасы көрінеді.
2. Бір альбомды қайталау үшін **MODE/PROG** батырмасын екі рет басыңыз, СК-дисплейде жанып-сөнетін «ALBUM» таңбасы көрінеді.
3. Дискідегі барлық тректерді қайталау үшін үш рет **MODE/PROG** батырмасын басыңыз, СК-дисплейде жанып-сөнетін «REP ALL» таңбасы көрінеді.

Кез-келген кезекпен жаңғырту

1. Дискідегі барлық тректерді кез-келген кезекпен жаңғырту үшін жаңғыртуды тоқтату режимінде үш рет **MODE** батырмасын басыңыз, СК-дисплейде «RANDOM» таңбасы көрінеді. **PLAY/PAUSE** батырмасын басыңыз, тректерді кез-келген кезекпен жаңғырту басталады.
2. Барлық тректерді кез-келген кезекпен жаңғыртуды жою үшін тағы да **MODE** батырмасын қайталап басыңыз, «RANDOM» таңбасы жойылады.

ЖАҢҒЫРТУДЫ БАҒДАРЛАМАЛАУ

Сіз қажетті кезекпен тректердің жаңғыртылуын бағдарламалай аласыз.

1. Дискінің жаңғыртылуы тоқтап тұрғанда, бір рет **PROG** батырмасын басыңыз. СК-дисплейде бағдарламалау кезінде трек нөмірі «P01» жанып-сөнеді.
2. **⏪/⏩** батырмаларын кезекпен баса отырып, қажетті тректі таңдаңыз. **10+/FOLDER+** батырмасын басып, сіз өзіңізге қажетті альбомды таңдай немесе 10 трекке алға көше аласыз.
3. Таңдалған тректі сақтау үшін **MODE/PROG** батырмасын қайталап басыңыз. Бағдарламалау кезінде трек нөмірі «P02» болады.

4. Келесі тректі бағдарламалау: **⏪/⏩** батырмаларын кезегімен баса отырып, келесі тректі таңдаңыз. Содан кейін таңдалған тректі жадта сақтау үшін **MODE/PROG** батырмасын басыңыз.
5. Бағдарламаланған тректерді жаңғырту үшін **PLAY/PAUSE** батырмасын басыңыз.
6. Бағдарламаланған жаңғыртуды жою үшін екі рет **STOP** батырмасын басыңыз немесе дискілерге арналған бөлімнің қақпағын ашыңыз, немесе **FUNCTION** ауыстырғышын басқа күйге белгілеңіз.
7. Барлық бағдарламаланған тректерді жаңғыртып болғаннан кейін, құрылғы жаңғыртуды тоқтатады.

20 сақталған тректен тұратын тізім толғанда, бірнеше секунд «---» жанып-сөнеді.

Бағдарламаланған жаңғырту кезінде бір тректі қайталау үшін **MODE/PROG** батырмасын басыңыз, СК-дисплейде «REP» таңбасы жанып-сөнеді, ал дискідегі барлық тректерді қайталау үшін **MODE/PROG** батырмасын тағы басыңыз, СК-дисплейде «REP ALL» таңбалары көрінеді.

Қайталап жаңғыртуды тоқтату үшін **STOP** батырмасын басыңыз.

АҚАУЛЫҚТАРДЫ ТАБУ ЖӘНЕ ЖОЮ

Ақаулықтардың немесе бөгеттердің себебі болып көбінесе дұрыс пайдаланбау есептеледі. Егер сіз құрылғыда бір нәрсе дұрыс емес деп есептесеңіз, берілген кесте бойынша мүмкін себептерді тексеріңіз. Егер сіз ақаулықты жоя алмасаңыз, онда ең жақын туындыгерлес қызмет көрсету орталығына хабарласыңыз.

Ақаулық	Мүмкін себебі	Жойылуы
Радио		
Радиостанцияларды FM немесе AM ауқымында тыңдағандағы шуыл	Станция бапталмаған	Станцияны баптаңыз
	FM ауқымы: антенна шығарылмаған AM ауқымы: құрылғы қабылдау аймағынан тыс орналасқан	Антеннаны шығарыңыз Орналастырудың басқа тәсілдерін тексеріңіз
Магнитола FM немесе AM ауқымындағы радиостанцияларды жаңғыртпайды	FUNCTION ауыстырғышы RADIO күйіне орнатылмаған	FUNCTION ауыстырғышын RADIO күйіне орнатыңыз
	Дыбыстың төмен деңгейі	Дыбыс деңгейін көтеріңіз
Диск		
Диск жаңғыртылмайды	FUNCTION ауыстырғышы CD/MP3 күйіне орнатылмаған	FUNCTION ауыстырғышын CD/MP3 күйіне орнатыңыз
	Диск жоқ немесе дұрыс орнатылмаған	Дискінің дұрыс орнатылғандығын тексеріңіз, ол жапсырмасымен жоғары орналасуы керек
Жеке тректер жаңғыртылмайды	Дискіде сызаттар немесе кір бар	Дискіні жұмсақ матамен сүртіңіз, бүлінген дискілерді пайдаланбаңыз
Диск орнатылған, бірақ тректер жаңғыртылмайды	Диск дұрыс орнатылмаған	Дискінің дұрыс орнатылғандығын тексеріңіз, ол жапсырмасымен жоғары орналасуы керек
	Дискіде сызаттар немесе кір бар	Дискіні жұмсақ матамен сүртіңіз, бүлінген дискілерді пайдаланбаңыз
	Дискінің сәйкес келмейтін өлшемі	Қажетті өлшемдегі дискілерді пайдаланыңыз

Техникалық сипаттамалары

Қорегі	230 В ~ 50 Гц
Қоректендіру элементтерінен жұмыс істеу	6 x 1,5В қоректендіру элементтері UM-2 (R-14 немесе С)
Шығу қуаты	2 x 0,8 Вт
Тұтынаын қуаты	13 Вт
Үндеткіштер	2 x 8 Ом
Жиліктер ауқымы	AM: 540 – 1600 кГц FM: 88 – 108 МГц
Дискіні жүктеу	Үстінен

Өндіруші өз артынан құқықты қалдырады аспаптың сипаттамаларды өзгертуге алдына ескертпесіз.

Гарантиялық міндеттілігі

Гарантиялық жағдайдағы қаралып жатқан бөлшектер дилерден тек сатып алынған адамға ғана беріледі. Осы гарантиялық міндеттілігіндегі шағымдалған жағдайда төлеген чек немесе квитанциясын көрсетуі қажет.



CE Бұл тауар EMC – жағдайларға сәйкес келеді негізгі Міндеттемелер 89/336/EEC Дерективаның ережелеріне енгізілген Төменгі Ережелердің Реттелуі (73/23 EEC)

CD/MP3 VA BIR KASSETALI STEREO MAGNITOLA

FOYDALANISH YO'RIQNOMASI

Buyumni ulash, undan foydalanish va uni sozlashdan avval ushbu yo'riqnomani diqqat bilan o'qib chiqing. Bu qo'llanmada keltirilgan buyumdan foydalanish yuzasidan barcha ogohlantirishlarga va tavsiyalarga amal qilish lozim..

Bu qo'llanmani saqlab qoling, keyinchalik undan ma'lumot uchun yig'ma materiallar sifatida foydalaning.

	<p>Diqqat Elektr tokini bilan shikastlanish xavfi mavjud Ochilmasin</p>	
<p>Ogohlantirish: Yong'in yoki elektr tokning zarbasiga uchramaslik uchun buyumni yong'ir yoki namlik ta'sirida qoldirmang. Elektr zarbasining xavfiga uchramaslik uchun buyumning korpusini o'zingiz mustaqil ochmang. Servis xizmat ko'rsatishni faqat servis markazlarining malakali mutaxassislari amalga oshirishi lozim.</p>		

Diqqat



Teng tomonli uchburchak ichidagi yashin belgisi foydalanuvchiga buyum ichidagi xavfli kuchlanish borligini ko'rsatadi, u elektr tokining zarbasi tufayli shikastlanishga olib kelishi mumkin

Xavfli



Teng tomonli uchburchak ichidagi undov belgisi foydalanuvchiga buyumdan foydalanish yo'riqnomasida muhim tavsiyalar borligini ko'rsatadi.

CLASS 1 LASER PRODUCT

Ushbu buyum 1 SINF TOIFASIDAGI LAZER MAHSULOT kabi tasniflanadi. Bunga oid tegishli yorliq buyumning orqa panelida joylashgan va buyum lazer nurlaridan foydalanishini bildiradi. Buyum ochilmagan holda lazer nurlanishining imkoniyati mavjud emas. BUYUMGA XIZMAT KO'RSATISH FAQAT SERVIS MARKAZINING MALAKALI MUTAXASSISLARI TOMONIDAN AMALGA OSHIRILISHI LOZIM.

EHTIYOT CHORALARI

Elektr ta'minot manbalariga ulanish

Elektr ta'minot tarmogidagi kuchlanish buyumning ish kuchlanishiga mos kelishini tekshiring.

Yong'in yoki elektr tokining zarbasi bilan shikastlanish kelib chiqmasligi uchun ushbu buyumni yuqori namlik sharoitlarida (vannalarga yaqin joyda, suvli idishlar, oshxona chig'anoqlari, kir yuvish mashinalari yonida, suzish havzalari yonida, zax yerto'lalar ichida va shu kabi joylarda) joylashtirmang. Buyumga suyuqlik tomchilari yoki sachragan tomchilar tushishiga yo'l qo'ymang. Buyumni suvga botirish qat'iy tanqiqlanadi.

Rozetkalar yoki uzun simli ulagichlarga ortiqcha yuk tushishiga yo'l qo'ymang, chunki bu yong'inga yoki elektr tokining zarbasi bilan shikastlanishga olib kelishi mumkin.

Ushbu buyumni nosozlik yuz bergan holda tarmoq simining vilkasini rozetkadan darhol olish mumkin bo'lgan tarzda o'rning.

Buyumni tekis yuzaga qo'yib joylashtiring.

Buyumni chaqmoq va momaqaldiroq paytida qo'shimcha himoyalash uchun, shuningdek undan uzoq vaqt mobaynida foydalanmaydigan bo'lsangiz, uni elektr tarmog'ining rozetkasidan olib o'chiring. Bu chaqmoq urishining oqibatida yoki elektr tarmog'ida kuchlanish sakrashi tufayli buyumning ishdan chiqishining oldini oladi.

Tarmoq simini rozetkadan olib o'chirish uchun bevosita tarmoq vilkasidan ushlab o'chiring, hech bir holda simdan ushlab tortmang.

Elektr tokining zarbasiga uchramaslik uchun buyumning korpusinimustaqil holda o'zingiz ochmang. Buyumni o'zingiz ta'mirlamang va unga o'zgarishlar kiritmang. Servis xizmatlarni ko'rsatishni faqat servis markazlarining malakali mutaxassislari amalga oshirishi mumkin.

Buyumni yetarli shamollatish imkoniyati bo'lgan joylarda o'rning. Shamollatish tuynukchalarining ustini yopmang.

Buyumni issiqlik manbalariga yaqin joyda, masalan, radiatorlar, elektr isitkichlar, duxovkalar yoki issiqlik manbalari bo'lgan boshqa buyumlar va moslamalarning (jumladan kuchaytirgichlarning) yonida, shuningdek to'g'ridan-to'g'ri quyosh nurlari tushadigan, chang o'ta ko'p bo'lgan yoki

mexanik zarbalar tushishi imkoniyati mavjud bo'lgan joylarda joylashtirmang.

Agar yoqilgan buyum yonida bolalar yoki imkoniyatlari cheklangan kishilar bo'lganda alohida ehtiyotkor bo'lib, ularga diqqat qiling, ularni qarovsiz qoldirmang.

Buyumning ustiga ochiq alangan manbalarini, masalan, shamlarni qo'ymang.

Buyumning korpusidagi tuynukchalar orqali biror-bir begona jismlarning ichiga tushishiga yo'l qo'ymang, bu buyumning yonib ketishiga va elektr tokining zarbasi bilan shikastlanishga olib kelishi mumkin. Agar bu hol yuz bergan bo'lsa, buyumni tarmoqdan olib o'chiring va undan keyingi foydalanish uchun servis markaziga murojaat qiling.

Quloqliklar orqali katta ovoz balandligidagi tovushlarni tinglamang. Shifokorlar quloqliklar orqali uzoq to'xtovsiz tinglashni tavsiya etmaydi.

Ta'mirlashni talab etuvchi shikastlanishlar

Quyida tasvirlab berilgan vaziyatlarda buyumni tarmoqdan olib o'chirib, buyumni ta'mirlash uchun malakali xodimlarga murojaat qilish lozim:

- Tarmoq simi yoki vilkasi shikastlangan.
- Buyum ichiga begona jismlar tushib qolgan.
- Buyum yomg'ir ostida qoldi yoki uning ustiga suv to'kildi.
- Buyum normal ravishda ishlamayapti.
- Buyum tushib ketdi yoki boshqacha biror holda shikastlangan edi.
- Buyumning ishlashida oshkora o'zgarishlar sezilib turibdi.

Buyumni parvarish qilish

Tozalashdan avval buyumni rozetkadan olib o'chiring. Buyumni tozalash uchun mayin nam mato bo'lagidan foydalaning. Bu maqsadda suyuq yoki aerezolli tozalash vositalaridan foydalanish taqiqlanadi.

Disklarni parvarish qilish

Darz ketgan yoki shakli o'zgarib ketgan disklardan foydalanmang, bu hol buyumning buzilishiga olib kelishi mumkin.

Diskni faqat chetidan ushlab ishlating. Diskning ish yuzalariga tegmang. Diskning ish yuzasidagi chang, tirmalgan joylar yoki barmoq izlari uning ishdan chiqishiga olib kelishi mumkin.

Disklarni to'g'ridan-to'g'ri quyosh nurlarining ta'sirida, yuqori harorat va namlikning ta'sirida qoldirmang.

Ishlatishdan keyin diskni saqlash uchun g'ilofining ichiga solib qo'ying.

Diskning ish yuzasini vaqt-vaqti bilan markazidan chetlariga qarab artib turing.

TA'RIFI

- Dasta
- Disklar uchun bo'linma
- Quloqliklarni ulash uchun uyasi 3,5mm
- SK-displey
- Qayta tinglash rejimlarini va qayta tinglashni dasturlashtirish rejimlarini tanlashning tugmasi **MODE / PROG.**
- Qayta tinglashni to'xtatish tugmasi **STOP** ■
- Avvalgi trekka o'tish tugmasi ◀◀
- Keyingi trekka o'tish tugmasi ▶▶
- Qayta tinglash / qayta tinglashni to'xtatib turish tugmasi ▶ || PLAY/PAUSE
- Tugma **10+/FOLDER+**
- Buyumning ishlashining yoritgich diodli indikator **POWER**
- Stereosignalning yoritgich diodli indikator **FM ST.**
- radiostantsiyalarni sozlash uchun dastak **TUNING**
- Diapazonlarning o'tkazish dastakchasi **BAND (AM / FM)**
- Buyumning ishlash rejimlarini o'zgartirish dastagi **FUNCTION (RADIO / CD/MP3 / OFF)**
- Ovoz balandligi darajasini sozlash dastasi **VOLUME**
- FM –antenna
- Elektr tarmoqqa ulanish uchun uyasi
- Batareyalar bo'linmasining qopqoqchasi
- Qayta tinglash rejimining ishlashi indikator **RANDOM**
- MR3 fayllarning qayta tinglash rejimining ishlashi indikator
- Indikator **ALBUM**
- Qayta tinglash rejimining indikator **PLAY/ PAUSE**
- Takroriy qayta tinglash rejimining ishlashi indikator (**REP/REP ALL**)
- Dasturlashtirish rejimining ishlashi indikator (**PROG**)

TA'MINOTGA ULANISH

Tarmoqdan ta'minotga ulanish

Buyumni elektr tarmog'iga ulashdan avval

elektr tarmog'idagi kuchlanish buyumning ish kuchlanishiga mos ekanligiga ishonch hosil qiling.

1. Buyumni tarmoqqa ulash uchun tarmoq simining bir uchini uyaga (18), ikkinchisini esa elektr tarmoq rozetkasiga kiriting. **FUNCTION** Ishlash rejimlarini o'zgartirish dastakchasini **CD/MP3** yoki **RADIO** holatiga o'tkazib o'rnatish.
2. Buyumni o'chirish uchun **FUNCTION** Ishlash rejimlarini o'zgartirish dastakchasini **OFF** holatiga o'tkazing.

Eslatma: Statik elektr yig'ilishi buyumning ishidagi buzilishlarga olib kelishi mumkin. Bu holda buyumni ta'minot manbalaridan uzib chiqarib olib, o'chiring, keyin esa buyumni yana yoqing. Agar muammo hal etilmasa, Sizga eng yaqin bo'lgan servis markaziga murojaat qiling.

Batareykalardan ta'minotga ulanish

1. Magnitolani elektr tarmog'idan o'chiring.
2. Magnitolaning orqasidagi batareyalar bo'linmasining qopqoqchasini (19) o'q ko'rsatib turgan yo'nalishda yopqichlarni bosib, oching.
3. Batareyalarning bo'linmasiga ularning qutblari tartibida rioya qilgan holda 8 dona «C» (UM 2) 1,5 V batareyalarini (etkazib berishning to'plamiga kirmaydi) qo'yib o'rnatish.
4. Batareyalar bo'linmasining qopqoqchasini (19) yoping.

Diqqat! Batareyalarning oqib ketishi inson shikastlanishi yoki buyumning buzilishiga olib kelishi mumkin. Bunga yo'l qo'ymaslik uchun quyida keltirilgan yo'riqnomalarga amal qiling:

- Batareyikalarni to'g'ri, buyumdagi belgilarga muvofiq holda qutblari yo'nalishiga amal qilib o'rnatish;
- Buyum uzoq vaqt ishlatilmaydigan bo'lsa, batareyikalarni olib qo'ying;
- Batareyikalarni qayta zaryadlamang, ularni qismlarga ajratmang, ularni yuqori harorat ta'sirida qoldirmang;
- Batareyikalarni o'z vaqtida almashtiring.

ASOSIY FUNKTSIYALARI

Ovoz balandligi darajasini sozlash

Kerakli ovoz balandligi darajasini o'rnatish uchun ovoz balandligi darajasini sozlash dastasidan foydalaning.

Radiostantsiyalarni qabul qilish

1. Ishlash rejimlarini o'tkazish dastakchasini

FUNCTION (15) **RADIO** holatiga o'tkazib o'rnatish.

2. Diapazonlarni o'tkazish dastakchasini **BAND** (14) tegishli holatiga o'tkazib o'rnatib, o'zingiz istagan diapazonni tanlang: **FM** yoki **AM**.
3. Radiostantsiyalarni sozlash uchun sozlagich **TUNING** (13) ni aylantirib, o'zingiz istagan radiostantsiyani tanlang.
4. Tinglashni tugatganingizdan so'ng ishlash rejimlarini o'tkazish **FUNCTION** (15) dastakchasini **OFF** holatiga o'tkazib o'rnatish.

Antenna

FM diapazonida signalni eng yaxshi qabul qilish uchun antennani to'liq ochib chiqarib, uni kerakli burchakda qaratib o'rnatish.

AM diapazonida signalni eng yaxshi qabul qilish uchun magnitolani joylashtirishning bir nechta turlarini sinab ko'ring.

CD DISKLARNI QAYTA TINGLASH

Eslatma:

Diskni yuklash – Diskni qo'yish bo'linmasining qopqog'ini oching. Diskni o'rnatish va qopqog'ini yoping.

Chiqarib olish – Qayta tinglashni to'xtatgandan keyin disklar bo'linmasining qopqog'ini oching va diskni chiqarib oling. Diskni g'ilofning ichiga solib qo'ying.

Disklar bo'linmasining ichiga chang kirmasligi uchun doimo uni yopiq holda saqlang. Agar disk qayta tinglanmaydigan bo'sa, uni doimo chiqarib oling.

1. Magnitolani yoqing.
2. CD diskni qayta tinglash rejimini tanlang. Buning uchun **FUNCTION** Ishlash rejimlarini o'tkazish dastakchasini **CD/MP3** holatiga o'rnatish.
3. Disklar bo'linmasini oching. Diskni o'rnatish va disklar bo'linmasining qopqog'ini yoping. Diskning to'g'ri holda - yorlig'ini tepaga qilib o'rnatilganligiga ishonch hosil qiling.
4. SK-displayda bir necha soniya davomida «---» belgilari, keyin esa treklarning soni aks etadi.
5. Qayta tinglashni boshlash uchun **PLAY/PAUSE** tugmasini bosish.

Qayta tinglash

Qayta tinglashni to'xtatish rejimida **PLAY/PAUSE** tugmasini bosish, diskni qayta tinglash boshlanadi.

Pauza

Qayta tinglashni vaqtincha to'xtatish uchun qayta tinglash rejimida **PLAY/PAUSE** tugmasini bosib. Qayta tinglashni davom ettirish uchun **PLAY/PAUSE** tugmasini yana bir marta bosib.

Qayta tinglashni to'xtatish

Qayta tinglashni to'xtatish uchun **STOP** tugmasini bosib. SK-displeyda treklarning soni aks ettiriladi.

Treknig boshiga, undan avvalgi trekka va undan keyingi trekka o'tish.

1. Avvalgi/ Keyingi trekka o'tish uchun **◀/▶** tugmalarini bir marta bosib.
2. Hozirgi paytda tinglayotgan treknig kerakli joyiga o'tish uchun mos holda **◀/▶** tugmalarini bosib va ushlab turing.

Albomni tanlash

Diskdagi keyingi papkaga o'tish uchun **FOLDER+** tugmasini bosish lozim.

Eslatma: Diskdagi barcha treklarni qayta tinglash tugatilganidan keyin buyum avtomatik ravishda qayta tinglashni to'xtatadi.

Trekn yoki diskni takrorlash

1. Trekn bir marta takrorlash uchun **MODE/PROG** tugmasini bir marta bosib, SK-displeyda «REP» belgilari paydo bo'ladi.
2. Bitta albomni takrorlash uchun **MODE/PROG** tugmasini ikki marta bosib, SK-displeyda «ALBUM» belgilari o'chib-yonadi.
3. Diskdagi barcha treklarni takrorlash uchun **MODE/PROG** tugmasini uch marta bosib, SK-displeyda «REP ALL» belgilari aks ettiriladi.

Tasodifiy tartibda qayta tinglash

1. Diskdagi barcha treklarni tasodifiy tartibda qayta tinglash uchun qayta tinglashni to'xtatish rejimida **MODE** tugmasini to'rt marta bosib, SK-displeyda «RANDOM» belgilari paydo bo'ladi. **PLAY/PAUSE** tugmasini bosib, treklarni tasodifiy tartibda qayta tinglash boshlanadi.
2. Tasodifiy tartibda qayta tinglashni bekor qilish uchun **MODE** tugmasini yana bir marta bosib, «RANDOM» belgilari o'chib qoladi.

QAYTA TINGLASHNI DASTURLASHTIRISH

Siz treklarni o'zingiz istalgan tartibda qayta tinglashni dasturlashtirishingiz mumkin.

1. Diskni qayta tinglash to'xtatilganida, **PROG** tugmasini bir marta bosib. SK-displeyda dasturlashtirishdagi birinchi raqamli kompozitsiyaning raqami «P01» va yonib-o'chib turadi.
2. **◀/▶** tugmalarini ketma-ket bosib, o'zingiz istagan trekn tanlang. Siz **10+/FOLDER+** tugmasini bosib, o'zingizga kerakli albomni tanlashingiz yoki 10 ta trekka oldinga yoki orqaga o'tishingiz mumkin.
3. Tanlangan trekn xotirada saqlash uchun **MODE/PROG** tugmasini yana bir marta bosib. Dasturlashtiriladigan treknning raqami «R02» bo'lib o'zgaradi.
4. Keyingi trekn dasturlashtirish: **◀/▶** tugmalarini ketma-ket bosib, keyingi trekn tanlang. Keyin tanlangan trekn xotirada saqlash uchun **MODE/PROG** tugmasini bosib.
5. Dasturlashtirilgan treklarni qayta tinglash uchun **PLAY/PAUSE** tugmasini bosib.
6. Dasturlashtirilgan qayta tinglashni bekor qilish uchun **STOP** tugmasini ikki marta bosib yoki diskni qo'yish bo'linmasining qopqog'ini oching, yoki **FUNCTION** ishlash rejimlarini o'zgartirish dastagini boshqa holatga o'tkazing.
7. Barcha dasturlashtirilgan disklarni qayta tinglash tugaganidan ravayin, buyum qayta tinglashni avtomatik ravishda to'xtatadi. 20 ta xotirada saqlanishi mumkin bo'lgan treklarning ro'yxati to'lib bo'lganidan keyin, SK-displeyda bir necha soniya davomida «---» belgilari o'chib-yonib turadi. Treklarni dasturlashtirilgan ravishda qayta tinglash paytida bitta trekn takrorlash uchun **MODE/PROG** tugmasini bosib, SK-displeyda «REP» belgilari o'chib-yonib turadi, diskdagi barcha treklarni takrorlash uchun **MODE/PROG** tugmasini yana bir marta bosib, SK-displeyda «REP ALL» belgilari aks ettiriladi. Takroriy qayta tinglashni to'xtatish uchun **STOP** tugmasini bosib.

NOSOZLIKLANI IZLASH VA BARTARAF ETISH

Nosozliklar yoki buzilishlarning sababi ko'pincha noto'g'ri foydalanish bo'ladi. Agar Siz buyumda biror-bir kori-hol ro'y bergan, deb hisoblasangiz, ushbu jadvalga qarab nosozliklarning ehtimoliy sabablarini tekshirib oling.

Agar nosozlikni bartaraf qilish qo'lingizdan kelmasa, o'zingizga eng yaqin bo'lgan ro'yxatga olingan servis markaziga yoki dileringizga ta'mirlash ishlarini bajarish uchun murojaat qiling.

ЎЗБЕК

Nosozlik	Ehtimoliy sababi	Bartaraf etish usuli
Radio		
FM yoki AM diapazonida radiostantsiyalarni tinglash paytida shovqin bo'ladi	Stantsiya sozlanmagan	Radiostantsiyani sozlang
	FM diapazon: antenna to'liq chiqarib olinmagan	Antennani chiqarib oling
	AM diapazon: buyum signalni qabul qilish zonasidan tashqarida joylashgan	Boshqa joylashtirish usullarini sinab ko'ring
Magnitola FM yoki AM diapazonida radiostantsiyalarni qabul qilib eshittirmaydi	FUNCTION ishlash rejimlarini o'zgartirish dastagi RADIO holatiga o'tkazilmagan	FUNCTION ishlash rejimlarini o'zgartirish dastagini RADIO holatiga o'tkazing
	Ovoz balandligining darajasi past	Ovoz balandligining darajasini oshiring
Disk		
Disk eshittirilmaydi	FUNCTION ishlash rejimlarini o'zgartirish dastagi CD/MR3 holatiga o'tkazilmagan	FUNCTION ishlash rejimlarini o'zgartirish dastagini CD/MR3 holatiga o'tkazing
	Disk ichida yo'q yoki noto'g'ri o'rnatilgan	Diskning to'g'ri o'rnatilganligini tekshiring, u yorlig'ini tepaga qilib o'rnatilishi lozim
Ayrim treklar eshittirilmaydi	Disk tiralgan yoki ifloslangan	Diskni yumshoq mato bilan arting, shikastlangan disklardan foydalanmang
Disk o'rnatilgan, lekin treklar eshittirilmaydi	Disk noto'g'ri o'rnatilgan	Diskning to'g'ri o'rnatilganligini tekshiring, u yorlig'ini tepaga qilib o'rnatilishi lozim
	Disk tiralgan yoki ifloslangan	Diskni yumshoq mato bilan arting, shikastlangan disklardan foydalanmang
	Diskning formati mos kelmaydi	Tegishli formatdagi diskdan foydalaning

Texnik xususiyatlari

Ta'minot	230 V ~ 50 Hz
Ta'minot elementlaridan ishlash	6 x 1,5V ta'minot elementlari UM-2 (R-14 yoki S)
Chiqish quvvati	2 x 0,8 W
Iste'mol qiladigan quvvati	13 W
Dinamiklar	2 x 8 Om
Chastotalar diapazoni	AM: 540 – 1600 kHz FM: 64 – 108 MHz
Diskni yuklash	Tepadan

Ushbu buyum barcha talab etiladigan Yevropa va Rossiya xavfsizlik va gigiyena standartlariga mos keladi.

Buyumning xizmat qilishining muddati - 5 yil

Кафолат шартлари

Ушбу жиҳозга кафолат бериш масаласида худудий дилер ёки ушбу жиҳоз харид қилинган компанияга муурожаат қилинг. Касса чеки ёки харидни тасдиқловчи бошқа бир молиявий ҳужжат кафолат хизматини бериш шарти ҳисобланади.



Ушбу жиҳоз 89/336/ЯЕС Кўрсатмаси асосида белгиланган ва Қувват кучини белгилаш Қонунида (73/23 ЕЭС) айтилган ЯХС талабларига мувофиқ келади.

GB

A production date of the item is indicated in the serial number on the technical data plate. A serial number is an eleven-unit number, with the first four figures indicating the production date. For example, serial number 0606xxxxxxx means that the item was manufactured in June (the sixth month) 2006.

RUS

Дата производства изделия указана в серийном номере на табличке с техническими данными. Серийный номер представляет собой одиннадцатизначное число, первые четыре цифры которого обозначают дату производства. Например, серийный номер 0606xxxxxxx означает, что изделие было произведено в июне (шестой месяц) 2006 года.

UA

Дата виробництва виробу вказана в серійному номері на табличці з технічними даними. Серійний номер представляє собою одинадцятизначне число, перші чотири цифри якого означають дату виробництва. Наприклад, серійний номер 0606xxxxxxx означає, що виріб був виготовлений в червні (шостий місяць) 2006 року.

KZ

Бұйымның шығарылған мерзімі техникалық деректері бар кестедегі сериялық нөмірде көрсетілген. Сериялық нөмір он бір саннан тұрады, оның бірінші төрт саны шығару мерзімін білдіреді. Мысалы, сериялық нөмір 0606xxxxxxx болса, бұл бұйым 2006 жылдың маусым айында (алтыншы ай) жасалғанын білдіреді.

UZ

Жиҳоз ишлаб чиқарилган муддат техник хусусиятлар кўрсатилган лавҳачадаги серия рақамида кўрсатилган. Серия рақами ўн битта сондан иборат бўлиб уларнинг биринчи тўрттаси ишлаб чиқарилган вақтни ифода этади. Мисол учун 0606xxxxxxx серия рақами жиҳоз 2006 йилнинг июн ойида (олтинчи ойда) ишлаб чиқарилганлигини билдиради.

