

VT-6402 BK

Wireless color weather station

Цветная беспроводная метеостанция

Инструкция по эксплуатации

GB Manual instruction	4
RUS Инструкция по эксплуатации	11
UA Інструкція з експлуатації	19
KZ Пайдалану нұсқасы	27
UZ Фойдаланиш қоидалари	35

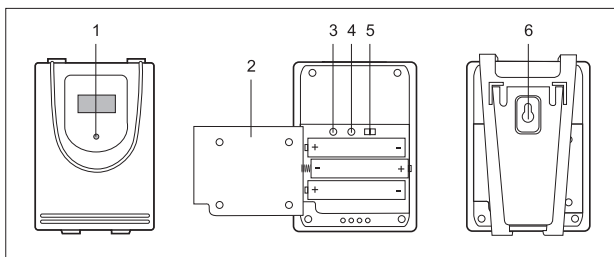
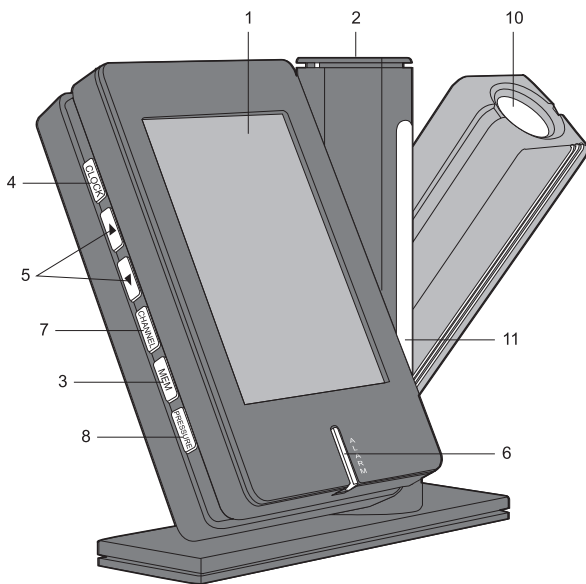

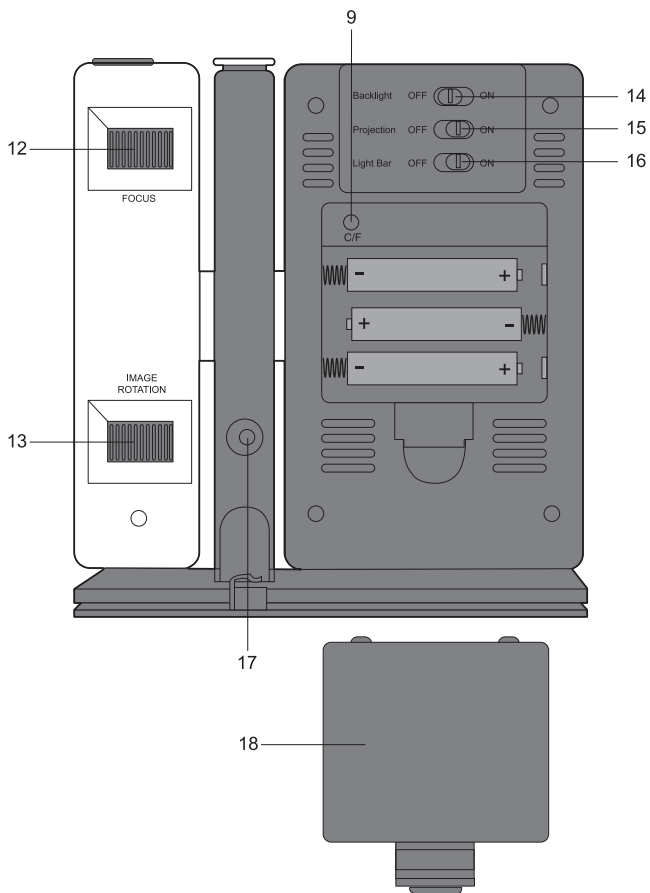

English

Weather station VT-6402

Description

Main block

1. LCD display

	Button name	Button functions	
		Pressing button	Pressing and holding button for 3 sec
2	SNOOZE/LIGHT	Switching on signal repeat function and LCD backlight	
3	MEMORY	Display of maximal/minimal measured temperature values	Reset of indicated values
4	CLOCK	Time, date and week day indication	Time and data setting
5	▲▼	Changing input parameter value	Fast changing input parameter value
6	ALARM	Alarm time display, switching alarm on/off	Setting alarm time
7	CHANNEL	Switching between receive channels for data from different remote sensors, cyclic mapping of temperature and humidity data in different channels (↻)	Searching signal from remote sensor
8	PRESSURE	Switching between different pressure units.	Setting altitude above sea level
9	C/F	Switching between different temperature units. (°C/°F)	

10. Projector
11. Unit backlight
12. Projector focusing control FOCUS
13. Projected image rotation control IMAGE ROTATION
14. Backlight switch (LCD backlight ON/OFF)
15. Projection switch (projector ON/OFF)
16. Light Bar switch (Unit backlight ON/OFF)
17. AC adapter jack (4,5 V DC)
18. Battery compartment cover (Three batteries of "AAA" type (1,5 B)).

Remote temperature sensor

1. LED
2. Battery compartment cover (two batteries of “AAA” type (1,5 B)).
3. Sensor reset button after changing channel number Tx
4. Button for witching between Fahrenheit/Celsius scales C/F
5. Channel switcher (1-2-3)
6. Opening for mounting the unit on a wall

Safety Precautions

1. Read this operation manual carefully before you start using these appliances.
2. Do not immerse these appliances into water.
3. Do not use abrasive chemicals for cleaning these appliances, as they could cause housing and internal parts damage.
4. Do not expose these appliances to strong physical impacts and strikes (dust and moisture are dangerous too) as they may cause malfunctions, shorten time of service, battery damage, and housing details deformation as result.
5. Do not disassemble this unit, doing so leads to warranty cancellation. There are no serviceable parts inside demanding user’s attention.
6. Use new batteries only, meeting the specifications of operating manual exactly. Do not install old and new batteries at the same time.
7. Use only AC adapter included into delivery set.

Before you begin

Install remote sensor within the range of effective data transfer, as close to basic block as possible. Locate basic and remote sensors at places where the interference is minimal to provide the best data transmission. Take into account that data transfer range of remote sensor depends upon constructional material of partition walls and their number in the room. Try several variants of installation. In spite of the fact that remote sensor is protected against negative weather it is required to install it thus to avoid exposure to direct sun radiation, rain or snow. Household appliances (doorbell, signaling, etc) may create interference while receiving signal from sensor by the main block. This is normal, and this doesn't influence on the general performance of the appliances. Signal receives and data transfer would be resumed immediately after temporary interference is over.

English

Installation of batteries into remote sensor

1. Turn off the screws on the batteries compartment.
2. Select data transfer channel by channels switcher «1-2-3».
3. Install 2 batteries ("AAA", 1.5 V), following polarity.
4. Close battery compartment cover and turn up the screws.
Connecting AC-power adapter to basic block/ Installation of batteries into basic block. Connect AC-power adapter (4,5V; DC) to basic block through the jack for an external power source located below the batteries compartment.

or

2. Open the cover of batteries compartment.
3. Install three batteries ("AAA", 1.5 V), following polarity.
4. Close battery compartment cover.

Note:

Basic block is intended for power supply from external source, batteries are used as reserve power source. Continuous LCD backlight, and continuous projection of time is possible only in case of connection to external power source through AC adapter.

Replacing Batteries

On appearance of adequate icon indications displaying that the batteries are down replace remote sensor batteries.

Get Started

By first startup, switch main block on, and switch on remote sensor. Set data transfer channel by channel switcher «1-2-3» located on remote sensor. Hold button CHANNEL on main block, you will hear sound signal. Main block starts searching remote sensor signal. Press button Tx to reset the sensor. When connection between sensor and main block is set on, temperature indications from remote sensor will appear on LCD.

Setting pressure parameters by switching on the unit first time

1. After connecting basic block to power supply line pressure units' icon starts blinking. Use buttons «▼/▲» to select pressure units, inHg, hPa, mBar or mmHg. Press button PRESSURE for confirmation.
2. Use buttons «▼/▲» to set the value of altitude above sea level. Press button PRESSURE for confirmation.
Setting pressure parameters via first startup is imperative for precise weather forecast.

Symbolic weather forecast

Weather forecast is composed according to atmosphere pressure time history. Based on acquired data weather station is able predicting weather for the next 12-24 hours.



sunny



partly cloudy



cloudiness



rain



storm warning

Predictions accuracy: 70%; prediction of the considerable weather changes (for example, from sunny weather to rain) is more accurate than prediction of negligible weather changes (from partly cloudy to cloudiness).

Weather station predicts possible weather, thus symbols could not agree with current weather. Forecast: SUNNY for night means cloudless sky.

For more precise weather forecast it is required setting altitude above sea level. Use buttons «▼/▲» to choose pressure units. Press button PRESSURE for confirmation. Use buttons «▼/▲» to set altitude above sea level. Press button PRESSURE for confirmation.

Attention! If your weather station is indicating "rain" or "storm warning" for a long time, and this indications do not comply with the real situation, try changing altitude above sea level gradually (in 20 meters/60 feet range) until the weather station indications get in accordance with real weather conditions.

Increasing altitude above sea level**Decreasing altitude above sea level**

English

Temperature indications

Basic block is able receiving data from tree remote sensors, each of them has each own channel for temperature data transmission. Centigrade or Fahrenheit degree can be selected as temperature units. Use C/F to select temperature units.

Switching between data receiving channels

Press button CHANNEL to switch between remote sensors' data receiving channels (Ch 1, Ch 2, Ch 3), indoors (IN), switching between different channels' temperature data indication (↻) in cycle.

Temperature trends

Temperature trends are displayed by arrows (increasing, decreasing) near the adequate data.

Viewing minimal/maximal value of temperature

Each pressing on button MEMORY switches between the next parameters' indication:

- Current temperature
- Minimal temperature
- Maximal temperature

Minimal/maximal temperature values reset

Press and hold button MEMORY for 3 seconds to clear all channels' memories.

Notice: Remote sensor batteries voltage may decrease while operating at temperature below 0°C, thus remote sensor range of action would be shortened too.

Setting date and current time

Basic block is able viewing current time and date. Press button CLOCK to switch between current time, date and day of week.

Press and hold button CLOCK for 3 seconds to set current time and date. You can choose time indication format (12 hours or 24 hours) and date format (day/month or month/day), set current time (hours, minutes) and date.

Use buttons «▼/▲» to input parameters. Press button CLOCK for confirmation.

Setting alarm

Press button ALARM to switch on alarm mode. Symbol «AL» appears on LCD.

Press this button once more to switch alarm ON/OFF, when alarm is on symbol 🔔 is on LCD.

Pre button ALARM for more than 3 seconds to set alarm time. Alarm hours digits start blinking. Use buttons «▼/▲» to set alarm hours digits. Press button ALARM for confirmation. Alarm minutes digits start blinking. Use buttons «▼/▲» to set alarm minutes digits. Press button ALARM for confirmation.

Alarm sound signal repeat

Alarm signal could be switched off for 10 minutes by pressing button SNOOZE/LIGHT. Symbols «Zz» are displayed on LCD. After 10 minutes alarm signal will be repeated. Press ALARM button to switch alarm off.

Switching backlight off

Set switcher Backlight into position ON/OFF or press button SNOOZE/LIGHT (for short LCD backlight) to put on/off LCD backlight.

Set switcher Light Bar into position ON/OFF to put on/off device backlight.

Notice: Continuous LCD backlight, and continuous projection of time is possible only in case of connection to external power source through AC adapter.

Image projection

Turn projector in direction you need for time projection. Switch projector on by setting switcher PROJECTION into position ON (for continuous projection of time) or press button SNOOZE/LIGHT (for short projection of time).

Turn FOCUS control to adjust focusing of an image. Use IMAGE ROTATION control to turn an image.

Set switcher PROJECTION into position OFF to turn off projection mode.

Notice: Continuous projection of time is possible only in case of connection to external power source through AC adapter

English

Technical specifications

Temperature measurements	
Main block	from 0 to +50,0°C (from +32,0 to +122,0°F)
Remote sensor	From -25,0 to +60,0°C (from -13,0 to +140,0°F)
Resolution of temperature measurement	0,1°C (0,2 °F)
Data transfer from remote sensor	
Data transfer frequency	434 MHz
Number of connected sensors	maximum 3
Range of action	maximum 30 meters (98 feet)
Power supply	
Main block	
	AC adapter 4,5 V DC, 3 batteries "AAA" type, 1.5 V
Remote sensor	2 batteries "AAA" type, 1.5 V

Attention!

- Because of printing limitations display presented in these instructions may differ from the actual display in appearance.

The service life of the device is no less than 3 years.

Guarantee

Details regarding guarantee conditions can be obtained from the dealer from whom the appliance was purchased. The bill of sale or receipt must be produced when making any claim under the terms of this guarantee.



This product conforms to the EMC-Requirements as laid down by the Council Directive 89/336/EEC and to the Low Voltage Regulation (23/73 EEC)

Метеостанция VT-6402

ОПИСАНИЕ

Базовый блок

1. ЖК-дисплей

	Название кнопки	Функции кнопок	
		Нажатие кнопки	Нажатие и удержание кнопки в течение 3 секунд
2	SNOOZE/LIGHT	Включение функции повтора сигнала и подсветки ЖК-дисплея	
3	MEMORY	Отображение максимальных/минимальных зарегистрированных значений температуры	Сброс зарегистрированных значений
4	CLOCK	Отображение времени, даты и дня недели	Установка времени и даты
5	▲▼	Изменение значения вводимого параметра	Быстрое изменение значения вводимого параметра
6	ALARM	Отображение времени срабатывания будильника, включение/выключение будильника	Установка времени срабатывания будильника
7	CHANNEL	Переключение каналов приема данных от дистанционных датчиков, включение циклического отображения данных температуры с разных каналов (↻)	Поиск сигнала от дистанционного датчика
8	PRESSURE	Переключение единиц измерения давления	Установка высоты над уровнем моря
9	C/F	Переключение единиц измерения температуры (°C/°F)	

Русский

10. Проектор
11. Подсветка устройства
12. Регулятор фокусировки проектора (FOCUS)
13. Регулятор поворота проецируемого изображения (IMAGE ROTATION)
14. Переключатель Backlight (включение/выключение подсветки ЖК-дисплея)
15. Переключатель Projection (включение/выключение проектора)
16. Переключатель Light Bar (включение/выключение подсветки устройства)
17. Гнездо для подключения сетевого адаптера (4,5В DC)
18. Крышка батарейного отсека (для 3 батареек типа «AAA» 1,5 В).

Дистанционный датчик температуры

1. Светодиодный индикатор
2. Крышка батарейного отсека (для 2 батареек типа «AAA»)
3. Кнопка перезапуска датчика после смены номера канала (Tx)
4. Кнопка переключения между шкалами по Цельсию и Фаренгейту (C/F)
5. Переключатель каналов (1-2-3)
6. Отверстие для крепления устройства к стене

МЕРЫ ПРЕДОСТОРОЖНОСТИ

1. Прежде чем начать работу с устройствами, внимательно прочитайте инструкцию по эксплуатации.
2. Не погружайте устройства в воду.
3. Не чистите устройства абразивными веществами и веществами, вызывающими повреждение корпуса и внутренних частей устройств.
4. Не подвергайте устройства сильным физическим воздействиям, ударам (пыль и влага также противопоказаны), так как это может привести к появлению неисправностей и, соответственно, к сокращению срока службы устройств, повреждению батареи и к деформированию деталей корпуса.
5. Не разбирайте устройство, это приведет к снятию с гарантии. Внутри устройства нет деталей, требующих внимания пользователя.
6. Используйте только новые батарейки и именно такие, как указано в инструкции по эксплуатации. Не устанавливайте одновременно новую и старую батарейки.
7. Используйте только тот сетевой адаптер, который входит в комплект поставки.

ПЕРЕД НАЧАЛОМ РАБОТЫ

Установите дистанционный датчик в пределах радиуса эффективной передачи данных и как можно ближе к базовому блоку. Размещайте базовый

блок и дистанционный датчик в местах с минимальными помехами для наилучшей передачи данных. Примите во внимание, что радиус передачи данных дистанционного датчика зависит от строительного материала перегородок помещения и их количества. Попробуйте несколько вариантов размещения дистанционного датчика и базового блока. Несмотря на то, что дистанционный датчик защищен от воздействия погодных условий, его необходимо установить так, чтобы на него не попадали прямые солнечные лучи, дождь или снег.

Домашние устройства (дверной звонок, сигнализация и т.д.) могут создавать помехи при приеме базовым блоком сигнала данных от дистанционного датчика, это нормальное явление, оно не влияет на общую работу устройств. Передача и прием сигнала данных возобновится сразу после исчезновения временных помех.

Установка батареек в дистанционный датчик

1. Открутите винты на крышке батарейного отсека.
2. Выберите канал передачи данных с помощью переключателя каналов (1-2-3).
3. Установите 2 батарейки («AAA» 1,5 В), соблюдая полярность.
4. Закройте крышку батарейного отсека и закрутите винты.
Подключение сетевого адаптера к базовому блоку/установка батареек в базовый блок
1. Используя гнездо для подключения внешнего источника питания, подсоедините к базовому блоку сетевой адаптер, входящий в комплект поставки (4,5В DC),

или

2. Откройте крышку батарейного отсека.
3. Установите 3 батарейки («AAA» 1,5 В), соблюдая полярность.
4. Закройте крышку батарейного отсека.

Примечание

Базовый блок предназначен для работы от внешнего источника питания, работа от батареек является резервным вариантом. Постоянная подсветка ЖК-дисплея, устройства, а также постоянное проецирование времени возможны только при работе от внешнего источника через сетевой адаптер.

Замена батареек

При появлении соответствующей пиктограммы о разрядке батареек следует заменить батарейки.

Русский

Начало работы

При начальном запуске устройства сначала включите базовый блок, а затем дистанционный датчик. Установите канал передачи данных при помощи переключателя каналов (1-2-3) на дистанционном датчике. Нажмите кнопку CHANNEL на базовом блоке, вы услышите звуковой сигнал. Базовый блок начнет поиск сигнала от дистанционного датчика. Нажмите кнопку (Tx) для перезапуска датчика. Когда связь между датчиком и базовым блоком будет установлена, на ЖК-дисплее отобразятся показания температуры с дистанционного датчика.

Установка параметров давления при начальном запуске устройства

1. При подключении базового блока к сети символы единиц измерения давления будут мигать. При помощи кнопок (▼/▲) выберите единицы измерения давления: inHg/дюймы рт. ст., hPa/гПа mBar/мбар или mmHg /мм рт.ст). Для подтверждения выбранных единиц измерения нажмите кнопку PRESSURE.
 2. При помощи кнопок (▼/▲) установите значение высоты над уровнем моря. Для подтверждения установленного значения нажмите кнопку PRESSURE.
- Установка параметров давления при начальном запуске устройства необходима для более точного прогноза погоды

Символьный прогноз погоды

Прогноз погоды строится по динамике изменения атмосферного давления. Исходя из собранных данных, метеостанция может прогнозировать погоду на предстоящие 12-24 часа.



солнечно



переменная облачность



облачно



дождь



штормовое предупр.

Точность показаний составляет около 70%; гораздо точнее предсказывается более сильное изменение погоды (например, от солнечно к дождю), чем незначительное (от переменной облачности к облачности).

Метеостанция прогнозирует возможную погоду, поэтому символы могут не соответствовать текущей погоде. Прогноз: «солнечно» на ночь - означает безоблачное небо.

Для более точного прогноза погоды необходимо установить высоту над уровнем моря. При помощи кнопок (▼/▲) выберите единицы измерения давления. Для подтверждения выбранных единиц измерения нажмите кнопку PRESSURE. При помощи кнопок (▼/▲) установите значение высоты над уровнем моря. Для подтверждения установленного значения нажмите кнопку PRESSURE.

Внимание! Если ваша метеостанция все время показывает «дождь» или «штормовое предупреждение» в течение долгого времени и не отражает реальные погодные условия, попробуйте постепенно изменять значение высоты над уровнем моря (на 20 метров/60 футов) до тех пор, пока показания метеостанции не совпадут с погодными условиями.

Увеличение высоты над уровнем моря



Уменьшение высоты над уровнем моря

ПОКАЗАНИЯ температуры

Базовый блок способен принимать сигнал данных от трех дистанционных датчиков, каждый из которых имеет соответствующий канал для передачи данных температуры. Единицами измерения температуры могут быть градусы Цельсия или Фаренгейта. Для выбора единиц измерения температуры используйте кнопку C/F.

Переключение каналов приема данных

Нажимайте кнопку CHANNEL для переключения каналов приема данных от дистанционных датчиков (Ch 1, Ch 2, Ch 3), внутри помещения (IN), для включения циклического отображения данных температуры с разных каналов (↻).

Тенденции изменения температуры

Тенденции изменения температуры отображаются в виде стрелок (растет, постоянная, падает) рядом с соответствующими данными.

Русский

Просмотр минимального/максимального значения температуры
При каждом нажатии кнопки MEMORY происходит переключение между отображением следующих параметров:

- Текущая температура.
- Минимальная температура.
- Максимальная температура.

Сброс минимальных/максимальных значений температуры

Нажмите и удерживайте кнопку MEMORY более трех секунд для очистки памяти всех каналов.

Примечание: во время работы дистанционного датчика при температуре ниже 0°C напряжение его батареек может снизиться, сокращая тем самым радиус действия его передатчика.

Установка даты и текущего времени

Базовый блок может отображать текущее время и дату. Для переключения между текущим временем, датой и днем недели нажимайте кнопку CLOCK. Для установки текущего времени и даты нажмите и удерживайте кнопку CLOCK более трех секунд. Вы можете выбрать формат отображения времени (12 часов или 24 часа) и даты (день/месяц или месяц/день), установить текущее время (часы:минуты) и дату. Используйте кнопки (▼/▲) для ввода параметров. Для подтверждения введенных параметров нажмите кнопку CLOCK.

Установка времени срабатывания будильника

Для включения режима будильника нажмите кнопку ALARM. На экране ЖК-дисплея появится символ «AL». Для включения/выключения будильника нажмите данную кнопку еще раз. Когда будильник включен, на ЖК-дисплее появится символ .

Чтобы установить время срабатывания будильника, нажмите и удерживайте кнопку ALARM более трех секунд. Цифры установки часа будильника начнут мигать. При помощи кнопок (▼/▲) установите час срабатывания будильника. Для подтверждения установленного значения нажмите кнопку ALARM. Начнут мигать цифры минут будильника: При помощи кнопок (▼/▲) установите минуты будильника. Для подтверждения установленного значения нажмите кнопку ALARM. Для выключения будильника нажмите кнопку ALARM.

Повтор звукового сигнала будильника

Сигнал будильника можно отключить на 10 минут нажатием кнопки SNOOZE/LIGHT. На ЖК-дисплее появятся символы «Zz». Через 10 минут сигнал будильника повторится. Для выключения будильника нажмите кнопку ALARM.

Включение подсветки

Для включения/выключения подсветки ЖК-дисплея установите переключатель Backlight в положение ON/OFF или нажмите кнопку SNOOZE/LIGHT (для временной подсветки дисплея).

Для включения/выключения подсветки устройства установите переключатель Light Bar в положение ON/OFF.

Примечание: постоянная подсветка ЖК-дисплея, устройства, а также постоянное проецирование времени возможны только при работе от внешнего источника через сетевой адаптер.

Проецирование изображения

Для проецирования времени поверните проектор в нужном направлении. Включите проектор, установив переключатель PROJECTION в положение ON (для постоянного проецирования времени), или нажатием кнопки SNOOZE/LIGHT (для временного отображения проецируемого времени). Для фокусировки проецируемого изображения поворачивайте регулятор FOCUS. Для поворота проецируемого изображения вращайте регулятор IMAGE ROTATION.

Для отключения постоянного проецирования установите переключатель PROJECTION в положение OFF.

Примечание: постоянное проецирование возможно только при работе от внешнего источника через сетевой адаптер.

Русский

ТЕХНИЧЕСКИЕ ХАРАКТЕРИСТИКИ

Измерение температуры	
Базовый блок	от 0 до +50,0°C (от +32,0 до +122,0°F)
Дистанционный датчик	от -25,0 до +60,0°C (от -13,0 до +140,0°F)
Точность измерения температуры	0,1°C (0,2°F)
Передача данных с дистанционного датчика	
Частота передачи данных	434 МГц
Количество подключаемых датчиков	максимум 3
Радиус действия	макс. 30 м (98 футов)
Питание	
Базовый блок	
	Сетевой адаптер 4,5В DC, 3 батарейки «AAA» 1,5 В
Дистанционный датчик	2 батарейки «AAA» 1,5 В

ВНИМАНИЕ!

- Из-за ограничений в процессе печати дисплей, показанный в этой инструкции, может отличаться от фактического дисплея.

Срок службы прибора не менее 3-х лет.



Данное изделие соответствует всем требуемым европейским и российским стандартам безопасности и гигиены.

АНДЕР ПРОДАКТС ГмбХ, Австрия
Нойбаугюртель, 38/7А, 1070, Вена, Австрия
Сделано в Китае

Метеостанція VT-6402

ОПИС

Базовий блок

1. РК-дисплей

	Назва кнопки	Функції кнопок	
		Натискання кнопки	Натискання і утримування кнопки продовж 3 секунд
2	SNOOZE/LIGHT	Увімкнення функції повторення сигналу і підсвічування РК-дисплею	
3	MEMORY	Відображення максимальних/мінімальних зареєстрованих значень температури	Скасування зареєстрованих значень
4	CLOCK	Відображення часу, дати і дня тижня	Встановлення часу і дати
5	▲ ▼	Змінення значення параметру, що вводиться	Швидке змінення значення параметру, що вводиться
6	ALARM	Відображення часу спрацьовування будильника, увімкнення/вимкнення будильника	Встановлення часу спрацьовування будильника
7	CHANNEL	Перемикання каналів прийому даних від дистанційних датчиків, увімкнення циклічного відображення даних температури з різних каналів (↻)	Пошук сигналу від дистанційного датчика
8	PRESSURE	Перемикання одиниць виміру тиску	Встановлення висоти над рівнем моря
9	C/F	Перемикання одиниць виміру температури (°C/°F)	

10. Проектор
11. Підсвічування пристрою
12. Регулятор фокусування проєктора FOCUS
13. Регулятор повороту проєктованого зображення IMAGE ROTATION
14. Перемикач Backlight (увімкнення/вимкнення підсвічування РК-дисплею)
15. Перемикач Projection (увімкнення/вимкнення проєктора)

Український

16. Перемикач Light Bar (увімкнення/вимкнення підсвічування пристрою)
17. Гніздо для підключення мережевого адаптеру (4,5 В DC)
18. Кришка батарейного відсіку (для 3 батарейок типу "AAA" (1,5 В)).

Дистанційний датчик температури

1. Світлодіодний індикатор
2. Кришка батарейного відсіку (для 2 батарейок типу або "AAA")
3. Кнопка перезапуску датчика після зміни номеру каналу Tx
4. Кнопка перемикання між шкалами за Цельсієм і Фаренгейтом C/F
5. Перемикач каналів (1-2-3)
6. Отвір для кріплення пристрою до стіни

ЗАСТЕРЕЖНІ ЗАХОДИ

1. Перш ніж почати роботу з пристроями, уважно прочитайте інструкцію з експлуатації.
2. Не занурюйте пристрої у воду.
3. Не чистіть пристрої абразивними речовинами і речовинами, що викликають пошкодження корпусу і внутрішніх частин пристроїв.
4. Не надавайте пристрої сильним фізичним впливам, ударам (пил і волога також протипоказані), так як це може призвести до появи несправностей і, відповідно, до скорочення терміну служіння пристроїв, пошкодження батареї і до деформування деталей корпусу.
5. Не розбирайте пристрій, це призведе до зняття з гарантії. Всередині пристрою немає деталей, що потребують уваги користувача.
6. Використовуйте тільки нові батарейки і саме такі, як вказано в інструкції з експлуатації. Не встановлюйте одночасно нову і стару батарейки.
7. Використовуйте тільки мережевий адаптер, що входить до комплекту поставки

ПЕРЕД ПОЧАТКОМ РОБОТИ

Встановіть дистанційний датчик в межах радіуса ефективної передачі даних, і як можна ближче до базового блоку. Розміщуйте базовий блок і дистанційний датчик у місцях з мінімальними шумами для найкращої передачі даних. Візьміть до уваги, що радіус передачі даних дистанційного керування датчика залежить від будівельного матеріалу перегородок приміщення та їх кількості. Спробуйте кілька варіантів розміщення дистанційного датчика і базового блоку. Незважаючи на те, що дистанційний датчик захищений від впливу погодних умов, його необхідно встановити так, щоб на нього не падали прямі сонячні промені, дощ або сніг.

Домашні пристрої (дверний дзвінок, сигналізація і т.д.) можуть створювати

перешкоди при прийомі базовим блоком сигналу даних від дистанційного датчика. Це є нормальним явищем і не впливає на загальну роботу пристроїв. Передача і прийом сигналу даних відновиться одразу після зникнення тимчасових перешкод.

Встановлення батарейок в дистанційний датчик

1. Відкрутіть гвинти на кришці батарейного відсіку.
2. Виберіть канал передачі даних за допомогою перемикача каналів «1-2-3».
3. Встановіть 2 батарейки («AAA», 1.5 В), дотримуючись при цьому полярності.
4. Закрийте кришку батарейного відсіку і закрутіть гвинти.
Підключення мережевого адаптера до базового блоку/встановлення батарейок в базовий блок
1. Використовуючи гніздо для підключення зовнішнього джерела живлення, під'єднайте до базового блоку мережевий адаптер, що входить до комплекту поставки (4,5В DC).

або

2. Відкрийте кришку батарейного відсіку.
3. Встановіть 3 батарейки («AAA», 1.5 В), дотримуючись при цьому полярності.
4. Закрийте кришку батарейного відсіку.

Примітки:

Базовий блок призначений для роботи від зовнішнього джерела живлення, робота від батарейок є резервним варіантом. Постійне підсвічування РК-дисплею, пристрою, а також постійне проєкування часу можливі тільки при роботі від зовнішнього джерела через мережевий адаптер.

Заміна батарейок

При появі відповідної піктограми про розрядження батарейок слід замінити батарейки.

Початок роботи

При початковому запуску пристрою спочатку увімкніть базовий блок, а потім дистанційний датчик. Встановіть канал передачі даних за допомогою перемикача каналів «1-2-3» на дистанційному датчику. Натисніть кнопку CHANNEL на базовому блоку, ви почуєте звуковий сигнал. Базовий блок почне пошук сигналу від дистанційного датчика. Натисніть кнопку Tx для перезапуску датчика. Коли зв'язок між датчиком та базовим блоком буде встановлений, на РК-дисплеї відобразяться показники температури з дистанційного датчика.

Український

Встановлення параметрів тиску при початковому запуску пристрою.

1. При підключенні базового блоку в мережу символи одиниць виміру тиску будуть блимати. За допомогою кнопок «▼/▲» виберіть одиниці виміру тиску, inHg/дюйми рт. ст., hPa/ гПа mBar/мбар або mmHg/мм. рт. ст). Для підтвердження вибраних одиниць виміру натисніть кнопку PRESSURE.
2. За допомогою кнопок «▼/▲» встановіть значення висоти над рівнем моря. Для підтвердження встановленого значення натисніть кнопку PRESSURE.
Встановлення параметрів тиску при початковому запуску пристрою необхідне для більш точного прогнозу погоди

Символьний прогноз погоди

Прогноз погоди будується за динамікою вимірювання атмосферного тиску. Виходячи із зібраних даних, метеостанція може прогнозувати погоду на наступні 12-24 години.



сонячно



змінна хмарність



хмарно



дощ



штормове попередження

Точність показань складає близько 70%; більш точно передбачає більш сильну зміну погоди (наприклад: від сонячно до дощу), чим незначне (від змінної хмарності до хмарності).

Метеостанція прогнозує можливу погоду, тому символи можуть не відповідати поточній погоді. Прогноз: «солнечно» на ніч - означає безхмарне небо.

Для більш точного прогнозу погоди необхідно встановити висоту над рівнем моря. За допомогою кнопок «▼/▲» виберіть одиниці виміру тиску. Для підтвердження вибраних одиниць виміру натисніть кнопку PRESSURE. За допомогою кнопок «▼/▲» встановіть значення висоти над рівнем моря. Для підтвердження встановленого значення натисніть кнопку PRESSURE

УВАГА! Якщо Ваша метеостанція весь час показує «дождь» або «штормовое предупреждение» продовж тривалого часу і не відображає реальні погодні умови, спробуйте поступово змінювати значення висоти над рівнем моря (на 20 метрів/60 футів) до тих пір, поки показання метеостанції не співпадуть з погодними умовами.

Збільшення висоти над рівнем моря



Зменшення висоти над рівнем моря

ПОКАЗАННЯ температури

Базовий блок здатний приймати сигнал даних від трьох дистанційних датчиків, кожен з яких має відповідний канал для передачі даних температури. Одиницями виміру температури можуть бути градуси Цельсія або Фаренгейту. Для вибору одиниць виміру температури використовуйте кнопку C/F.

Перемикання каналів прийому даних

Натискайте кнопку CHANNEL для перемикання каналів прийому даних від дистанційних датчиків (Ch 1, Ch 2, Ch 3), всередині приміщення (IN), ввімкнення циклічного відображення даних температури з різних каналів (↻)

Тенденції зміни температури

Тенденції зміни температури відображаються у вигляді стрілок (зростає, постійна, спадає) поряд з відповідними даними.

Перегляд мінімального/максимального значення температури

При кожному натисканні кнопки MEMORY відбувається перемикання між відображенням наступних параметрів:

- Поточна температура
- Мінімальна температура
- Максимальна температура

Скасування мінімальних/максимальних значень температури

Натисніть і утримуйте кнопку MEMORY більше 3 секунд для очищення пам'яті всіх каналів

Примітка: під час роботи дистанційного датчика при температурі нижче 0° за Цельсієм напруга його батарейок може знизитись, скорочуючи тим самим радіус дії його передатчика.

Український

Встановлення дати і поточного часу

Базовий блок може відображати поточний час і дату. Для перемикання між поточним часом, датою і днем тижня натискайте кнопку CLOCK.

Для встановлення поточного часу і дати натисніть і утримуйте кнопку CLOCK більше 3 секунд. Ви можете вибрати формат відображення часу (12 годин або 24 години) і дати (день/місяць або місяць/день), встановити поточний час (години : хвилини) і дату.

Використовуйте кнопки «▼/▲» для введення параметрів. Для підтвердження введених параметрів натисніть кнопку CLOCK.

Встановлення часу спрацювання будильника

Для ввімкнення режиму будильника натисніть кнопку ALARM. На екрані РК-дисплею з'явиться символ «AL». Для ввімкнення/вимкнення будильника натисніть дану кнопку ще раз, коли будильник увімкнений, на РК-дисплеї з'явиться символ .

Щоб встановити час спрацювання будильника, натисніть і утримуйте кнопку ALARM більше 3 секунд. Цифри встановлення години будильника почнуть блимати. За допомогою кнопок «▼/▲» встановіть час спрацювання будильника. Для підтвердження встановленого значення натисніть кнопку ALARM. Почнуть блимати цифри хвилин будильника: За допомогою кнопок «▼/▲» встановіть хвилини спрацювання будильника. Для підтвердження встановленого значення натисніть кнопку ALARM. Для вимкнення режиму будильника натисніть кнопку ALARM.

Повторення звукового сигналу будильника

Сигнал будильника можна відключити на 10 хвилин натисканням кнопки SNOOZE/LIGHT. На РК-дисплеї з'являться символи «Zz». Через 10 хвилин сигнал будильника повториться. Для вимкнення будильника натисніть кнопку ALARM.

Увімкнення підсвічування

Для ввімкнення/вимкнення підсвічування РК-дисплею встановіть перемикач Backlight в положення ON/OFF або натисніть кнопку SNOOZE/LIGHT (для тимчасового підсвічування дисплею).

Для ввімкнення/вимкнення підсвічування пристрою встановіть перемикач Light Bar в положення ON/OFF.

Примітки: Постійне підсвічування РК-дисплею, пристрою, а також постійне проєкування часу можливі тільки при роботі від зовнішнього джерела через мережевий адаптер.

Проектування зображення

Для проектування часу поверніть проектор в потрібному напрямку. Ввімкніть проектор, встановивши перемикач PROJECTION в положення ON (для постійного проектування часу) або натисканням кнопки SNOOZE/LIGHT (для тимчасового відображення проектованого часу).

Для фокусування проектованого зображення повертайте регулятор FOCUS. Для повороту проектованого зображення обертайте регулятор IMAGE ROTATION.

Для відключення постійного проектування встановіть перемикач PROJECTION в положення OFF.

Примітки: Постійне проектування можливе тільки при роботі від зовнішнього джерела через мережевий адаптер

Український

ТЕХНІЧНІ ХАРАКТЕРИСТИКИ

Вимірювання температури	
Базовий блок	від 0 до +50,0°C (від +32,0 до +122,0°F)
Дистанційний датчик	від -25,0 до +60,0°C (від -13,0 до +140,0°F)
Точність вимірювання температури	0,1°C (0,2 °F)
Передача даних з дистанційного датчика	
Частота передачі даних	434 МГц
Кількість підключуваних датчиків	максимум 3
Радіус дії	макс. 30 м (98 футів)
Живлення	
Базовий блок	
	Мережевий адаптер 4,5 В DC, 3 батарейки "AAA", 1.5 В
Дистанційний датчик	2 батарейки "AAA", 1.5 В

УВАГА!

- Із-за обмежень в процесі друку дисплей, показників в цій інструкції, може відрізнятись від фактичного дисплею.

Строк служби приладу не менше 3 років.

Гарантія

Докладні умови гарантії можна отримати в дилера, що продав дану апаратуру. При пред'явленні будь-якої претензії протягом терміну дії даної гарантії варто пред'явити чек або квитанцію про покупку.



Даний виріб відповідає вимогам до електромагнітної сумісності, що пред'являються директивою 89/336/ЄЕС Ради Європи розпорядженням 23/73 ЄЕС по низьковольтних апаратурах.

VT-6402 метеостанциясы

СИПАТТАМАСЫ

Базалық блок

1. СК-дисплей

	Батырма атауы	Батырмалар қызметі	
		Батырманы басу	Батырманы басу және 3 секундтен аса ұстап тұру
2	SNOOZE/ LIGHT	Батареякалардан жұмыс істеу кезінде сигналды қайталау қызметін және СК-дисплейді жарықпен көмескілеуді қосу	
3	MEMORY	Температура мен ылғалдылықтың максималды/минималды мәндерінің көрсетілуі	Тіркелген мәндерді өшіру
4	CLOCK	Уақыттың, датаның, апта күнінің көрсетілуі	Уақыт пен датаны белгілеу
5	▲ ▼	Енгізілетін параметрлердің мәнін өзгерту	Енгізілетін параметрлердің мәнін жылдам өзгерту
6	ALARM	Қоңыраулы сағаттың істеу уақытының көрсетілуі, қоңыраулы сағатты қосу/айыру	Қоңыраулы сағаттың істеу уақытын белгілеу
7	CHANNEL	Қашықтағы бергіштерден мәліметтерді қабылдау арналарын ауыстыру, әртүрлі арналардағы температура мен ылғалдылық мәліметтерінің циклдік көрсетілуі (↻)	Қашықтағы бергіштерден сигналды іздеу
8	PRESSURE	Қысым өлшем бірліктерін ауыстыру	Теңіз деңгейінен жоғары биіктікті белгілеу
9	C/F	Температура өлшем бірліктерін ауыстыру (°C/°F)	

10. Проектор

11. құрылғыны жарықпен көмескілеу

12. FOCUSпроектордың фокустау реттегіші

Қазақ

13. IMAGE ROTATION проекцияланған бейнені айналдыру
14. Backlight ауыстырғышы (СК-дисплейдің жарықпен көмескілеуін қосу/айыру)
15. Projection ауыстырғышы (проекторды қосу/айыру)
16. Light Bar ауыстырғышы (құрылғының жарықпен көмескілеуін қосу/айыру)
17. Желілік бейімдеуішті қоса арналған ұя (4,5 В DC)
18. Батареялық бөліктің қақпағы (“AAA” типті 3 батареякаға арналған (1,5 В)).

Температураның қашықтағы бергіші

1. Жарықдиодты көрсеткіш
2. Батареялық бөлік қақпағы (“AAA” типті 2 батареякаға арналған).
3. Tx арна нөмірін ауыстырғаннан кейінгі бергішті қайта қосу батырмасы
4. Цельсий және Фаренгейт C/F бойынша бағаналары арасындағы ауыстыру батырмасы
5. Арналардың ауыстырғышы (1-2-3)
6. Құрылғыны қабырғаға бекітуге арналған саңылаулар

САҚТАНДЫРУ ШАРАЛАРЫ

1. Құрылғымен жұмыс істеу алдында, пайдалану бойынша нұсқаулықты зейін қойып оқып шығыңыз.
2. Құрылғыны суға салмаңыз.
3. Құрылғыны қажайтын заттармен және құрылғы қорабы мен ішкі бөліктерін бүлінуге әкелетін заттармен тазаламаңыз.
4. Құрылғыны қатты физикалық әсерге, соққыларға ұшыратпаңыз (шаң мен ылғалдылық та қарсы көрсетілген), себебі бұл бұзылулардың пайда болуына, яғни, құрылғының қызмет ету мерзімінің қысқаруына, батареякалардың бүлінуіне және қорап бөлшектерінің деформациясына әкелуі мүмкін.
5. Құрылғыны бөлшектемеңіз, бұл кепілдіктің жойылуына әкеледі. Құрылғының ішінде тұтынушының назарын қажет ететін бөлшектер жоқ.
6. Пайдалануға арналған нұсқаулықта көрсетілген және тек жаңа батареякаларды қолданыңыз. Бір уақытта жаңа және ескі батареякаларды орнатпаңыз.
7. Жеткізілім жинағына кіретін желілік бейімдеуішті ғана пайдаланыңыз

ЖҰМЫСТЫ БАСТАУ АЛДЫНДА

Қашықтағы бергішті мәліметтерді нәтижелі беру радиусы шегінде және неғұрлым базалық блокқа жақын орнатыңыз. Базалық блок пен қашықтағы бергішті мәліметтер неғұрлым жақсы берілуі үшін минималды бөгеттері бар жерлерде орналастырыңыз. Қашықтағы бергіштің мәліметтерді беру радиусы үйдің арақабырғаларының құрылыс материалдарына және санына тәуелді

екенін ескеріңіз. Қашықтағы бергіш пен базалық блокты орналастырудың бірнеше вариантын байқап көріңіз. Қашықтағы бергіштің ауа райының жағдайлары өсерінен қорғалуына қарамастан, тікелей күн сәулелері, жаңбыр немесе қар түспейтіндей етіп орналастыру қажет.

Үй құрылғылары (өсіктің қоңырауы, дабыл және т.с.с.) базалық блоктың қашықтағы бергіштен мәліметтер сигналын қабылдау кезінде бөгеттерді тудыруы мүмкін. Бұл әдеттегі құбылыс болып табылады және құрылғылардың жалпы жұмысына әсер етпейді. Мәліметтер сигналын тарату мен қабылдау уақытша бөгеттер жойылған мезетте қайтадан басталады.

Батарейкаларды қашықтағы бергішке орнату

1. Батареялық бөлік қақпағындағы бұрандаларды бұрап алыңыз.
2. «1-2-3» арналардың ауыстырғышы көмегімен мәліметтер тарату арнасын таңдаңыз.
3. Полярлылықты сақтай отырып, 2 батареяны (“AAA”, 1.5 В) орнатыңыз.
4. Батареялық бөлік қақпағын жабыңыз және бұрандаларды бұрап қойыңыз.

Желілік бейімдеуішті базалық блокқа қосу/батареяларды базалық блокқа орнату

1. Сыртқы қоректендіру көзін қосуға арналған ұяны пайдаланып жеткізілім жинағына кіретін желілік бейімдеуішті базалық блокқа қосыңыз немесе (6В DC).
2. Батареялық бөлік қақпағын ашыңыз.
3. Полярлылықты сақтай отырып 3 батареяны (“AAA”, 1.5 В) орнатыңыз.
4. Батареялық бөлік қақпағын жабыңыз.

Ескерту:

Базалық блок сыртқы қоректендіру көзінен жұмыс істеу үшін арналған, батареялардан жұмыс істеу резервті вариант болып табылады. СК-дисплейжі әрдайым жарықпен көмескілеу, сонымен қатар уақытты әрдайым проекциялау тек желілік бейімдеуіш арқылы сыртқы қоректендіру көзінен жұмыс істегенде мүмкін болады.

Батарейкаларды айырбастау

Батарейкалар отырып қалуы туралы сәйкес пиктограмма пайда болғанда батареяларды айырбастау керек.

ЖҰМЫСТЫ БАСТАУ

Құрылғыны алғашқы қосқанда әуелі базалық блокты, ал кейін қашықтағы бергішті қосыңыз. Қашықтағы бергіштегі «1-2-3» арналарының ауыстырғышы көмегімен мәліметтерді тарату арнасын белгілеңіз. Базалық блоктағы CHANNEL батырмасын басыңыз, сіз дыбыстық сигналды естисіз. Базалық

Қазақ

блок қашықтағы бергіштен сигналды іздей бастайды. Бергішті қайта қосу үшін Tx батырмасын басыңыз. Бергіш пен базалық блок арасында байланыс орнатылғанда, СК-дисплейде қашықтағы бергіштен температура көрсетімдері көрсетіледі.

Алғашқы қосу кезіндегі қысым параметрлерін белгілеу.

1. Базалық блокты желіге қосқанда, қысым өлшем бірліктерінің символдары жыпылықтайды. «▼/▲» батырмаларының көмегімен қысымның өлшем бірліктерін (inHg/дюймы рт. ст., hPa/ гПа mBar/мбар немесе mmHg /мм. рт. ст) таңдаңыз. Таңдалған өлшем бірліктерді растау үшін PRESSURE батырмасын басыңыз.
2. «▼/▲» батырмаларының көмегімен қысымның таңдалған өлшем бірліктеріне байланысты. Белгіленген мәнді растау үшін PRESSURE батырмасын басыңыз.
Құрылғыны алғашқы қосу кезінде қысым параметрлерін белгілеу ауа райын анағұрлым нақты болжау үшін қажет

Ауа райын символдық болжау

Ауа райының болжауы атмосфералық қысымның өзгеру динамикасы бойынша құрастырылады. Жиналған мәліметтерге сүйене отырып, метеостанция ауа райын келешек 12-24 сағатқа болжай алады.



жайма-шуақ



құбылмалы бұлттылық



бұлтты



жаңбыр



дауылдық ескерту

Көрсетімдер нақтылығы 70% таяуды құрауды; ауа райының сәл өзгеруінен гөрі (құбылмалы бұлттылықтан бұлттыға) неғұрлым қатты өзгеруі соғұрлым нақты болжалады (мысалы: жайма-шуақтан жаңбырға ауысуы).

Метеостанция мүмкін ауа райын болжайды, сондықтан символдар ағымдағы ауа райына сәйкес келмеуі мүмкін. Түнге “жайма-шуақ” болжауы - бұлтсыз аспанды білдіреді.

Ауа райын анағұрлым нақты болжау үшін теңіз деңгейінен жоғары биіктікті белгілеу керек. «▼/▲» батырмалары көмегімен қысым өлшем бірліктерін таңдаңыз. Таңдалған бірліктерді растау үшін PRESSURE батырмасын басыңыз. «▼/▲» батырмалары көмегімен теңіз деңгейінен жоғары биіктік мәнін белгілеңіз. Белгіленген мәнді растау үшін PRESSURE батырмасын басыңыз

Назар аударыңыз! Егер Сіздің метеостанцияңыз әрқашан көп уақыт бойы «жаңбыр» немесе «дауылдық ескерту» көрсетсе және шын мәніндегі ауа райы жағдайларын көрсетпесе, метеостанция көрсеткіштері ауа райының жағдайларына сәйкес келгенше теңіз деңгейінен жоғары биіктік мәнін ептеп өзгертіп көріңіз (20 метрге/60 футқа).

Теңіз деңгейінен жоғары биіктіктің артуы



Теңіз деңгейінен жоғары биіктіктің азаюы

температура КӨРСЕТІМДЕРІ

Базалық блок үш қашықтықтағы бергіштен мәліметтер сигналын қабылдай алады, олардың әрқайсысының температура мәліметтерін тарату үшін сәйкес арнасы бар. Температураның өлшем бірліктері Цельсий немесе Фаренгейт градустары болуы мүмкін. Температураның өлшем бірліктерін таңдау үшін C/F батырмасын пайдаланыңыз.

Мәліметтерді қабылдау арналарын ауыстыру

Қашықтықтағы бергіштен мәліметтерді қабылдау арналарын (Ch 1, Ch 2, Ch 3) ауыстыру үшін CHANNEL батырмасын басыңыз, үйдің ішінде (IN), температураның әртүрлі арналардағы мәліметтерді циклдік көрсетілуін қосу (↻)

Температураның өзгеру тенденциялары

Температураның өзгеру тенденциялары сәйкес мәліметтердің қасында нұсқалар (жоғары, тұрақты, төмен) түрінде көрсетіледі.

Температураның минималды/максималды мәндерін қарау

MEMORY батырмасын әрбір рет басқанда келесі параметрлердің көрсетілуі арасында ауысу болады:

- Ағымдағы температура
- Минималды температура
- Максималды температура

Қазақ

Температураның минималды/максималды мәндерін өшіру

Барлық арналардың жадын тазалау үшін MEMORY батырмасын басып 3 секундтан аса ұстап тұрыңыз

Ескерту: Қашықтағы бергіштің Цельсий бойынша 0°-ден төмен температурада жұмыс істеу кезінде оның батарейкаларының кернеуі азайып, соның салдарынан оның таратқышының әсері радиус шектеледі.

дата мен Ағымдағы уақытты белгілеу

Базалық блок ағымдағы уақыт пен датаны көрсете алады. Ағымдағы уақыттың, датаның және апта күнінің арасында ауысу үшін CLOCK батырмасын басыңыз.

Ағымдағы уақыт пен датаны белгілеу үшін CLOCK батырмасын басып 3 секундтан аса ұстап тұрыңыз. Сіз уақыттың көрсетілу форматын (12 сағат немесе 24 сағат) және датаның форматын (күн/ай немесе ай/күн) таңдай аласыз, ағымдағы уақытты (сағат : минут) және датаны белгілей аласыз. «▼/▲» батырмаларын параметрлерді енгізу үшін пайдаланыңыз. Енгізілген параметрлерді растау үшін CLOCK батырмасын басыңыз.

қоңыраулы сағаттың істеу уақытын белгілеу

Қоңыраулы сағат режимін қосу үшін ALARM батырмасын басыңыз. СК-дисплей экранында «AL» символы пайда болады. Қоңыраулы сағатты қосу/айыру үшін берілген батырманы тағы басыңыз, қоңыраулы сағат қосылғанда СК-дисплейде ▲ символы пайда болады.

Қоңыраулы сағаттың істеу уақытын белгілеу үшін ALARM батырмасын басып 3 секундтан аса ұстап тұрыңыз. Қоңыраулы сағаттың сағатты белгілеу сандары жыпылықтай бастайды. «▼/▲» батырмалары көмегімен қоңыраулы сағаттың істеу сағатын белгілеңіз. Белгіленген мәнді растау үшін ALARM батырмасын басыңыз. Қоңыраулы сағаттың минут сандары жыпылықтай бастайды: «▼/▲» батырмаларының көмегімен қоңыраулы сағаттың минуттарын белгілеңіз. Белгіленген мәнді растау үшін ALARM батырмасын басыңыз.

Қоңыраулы сағатты айыру үшін ALARM батырмасын басыңыз.

Қоңыраулы сағаттың дыбыстық сигналының қайталануы

Қоңыраулы сағаттың сигналын SNOOZE/LIGHT батырмасын басу арқылы 10 минутқа айыруға болады. СК-дисплейде «Zz» символдары пайда болады. 10 минуттан кейін қоңыраулы сағат сигналы қайталады. Қоңыраулы сағатты айыру үшін ALARM батырмасын басыңыз.

Жарықпен көмескіледуді қосу

СК-дисплейдің жарықпен көмескілеуін қосу/айыру үшін Backlight ауыстырғышын ON/OFF күйіне қойыңыз немесе SNOOZE/LIGHT батырмасын басыңыз (дисплейді уақытша жарықпен көмескілеу үшін).

Құрылғының жарықпен көмескілеуін қосу/айыру үшін Light Bar ауыстырғышын ON/OFF күйіне қойыңыз.

Ескерту: Құрылғының, СК-дисплейдің әрдайым жарықпен көмескілеуі, сонымен қатар уақыттың әрдайым проекциялануы тек желілік бейімдеуіш арқылы сыртқы қоректендіру көздерінен жұмыс істегенде мүмкін болады.

Бейнені проекциялау

Уақытты проекциялау үшін проекторды қажетті бағытқа бұрыңыз., установив переключатель PROJECTION ауыстырғышын ON күйіне қойып (уақытты әрдайым проекциялау үшін) немесе SNOOZE/LIGHT батырмасын басып (проекцияланатын уақыттың уақытша көрсетілуі үшін) проекторды қосыңыз. Проекцияланатын бейнені фокустау үшін FOCUS реттегішін бұраңыз.

Проекцияланатын бейнені бұру үшін IMAGE ROTATION реттегішіне айналдырыңыз.

Әрдайым проекциялауды сөндіру үшін PROJECTION реттегішін OFF күйіне қойыңыз.

Ескерту: ПӘрдайым проекциялау тек желілік бейімдеуіш арқылы сыртқы қоректендіру көзінен жұмыс істегенде мүмкін болады

ТЕХНИКАЛЫҚ СИПАТТАМАЛАРЫ

Температураның өзгеруі	
Базалық блок	0-ден +50,0°C-ге дейін (+32,0-ден +122,0°F-ке дейін)
Қашықтағы бергіш	-25,0-дан +60,0°C-ге дейін (-13,0-тен +140,0°F-ке дейін)
Температураны өлшеу дәлдігі	0,1°C
Қашықтағы бергіштен мәліметтерді беру	
Мәліметтерді беру жиілігі	434 МГц
Қосылатын бергіштер саны	3 максимум
Өрекет ету радиусы	макс. 30 м (98 фут)
Қоректендіруі	
Базалық блок	
	Желілік бейімдеуіш 4,5 В DC, "AAA" 3 батарейка, 1,5 В
Қашықтағы бергіш	"AAA" 2 батарейка, 1,5 В

Қазақ

Назар аударыңыз!

- Баспа процесіндегі шектеулерге байланысты осы нұсқаулықта көрсетілген дисплей шын мәніндегі дисплейден айырмашылығы болуы мүмкін.

Өндіруші өз артынан құқықты қалдырады аспаптың сипаттамаларды өзгертуге алдына ескертпесіз.

Аспаптың жұмыс мерзімі 3 жылдан кем емес.

Гарантиялық міндеттілігі

Гарантиялық жағдайдағы қаралып жатқан бөлшектер дилерден тек сатып алынған адамға ғана беріледі. Осы гарантиялық міндеттілігіндегі шағымдалған жағдайда төлеген чек немесе квитанциясын көрсетуі қажет.

CE Бұл тауар EMC – жағдайларға сәйкес келеді негізгі
Міндеттемелер 89/336/ЕЕС Дерективаның ережелеріне енгізілген
Төменгі Ережелердің Реттелуі (73/23 ЕЕС)

VT-6402 об-ҳаво станцияси

ТАВСИФИ

Асосий блок

1. Суяқ кристалли дисплей

	Тугма номи	Тугманинг ишлатилиши	
		Тугмани босиб	Тугма 3 секунд босиб ушлаб турилганда
2	SNOOZE/LIGHT	Кўнғироқни қайтариб чалади, батареядан ишлаганда суяқ кристалл дисплейни ёритади	
3	MEMORY	Шу вақтгача бўлган энг юқори/паст ҳарорат ва намлик даражасини кўрсатади.	Қайд этилган кўрсаткичларни ўчиради
4	CLOCK	Вақтни, кунни, hafta куни ва календарни кўрсатади.	Вақт ва кунни тўғрилайди
5	▲ ▼	Киритилган кўрсаткични ўзгартириш учун ишлатилади.	Киритилган кўрсаткични тезроқ ўзгартиради
6	ALARM	Соат кўнғироғи чалинадиган вақтни кўрсатади/кўнғироқни ўчиради	Соат кўнғироғи чалинадиган вақтни кўяди
7	CHANNEL	Ташқи датчиклардан маълумот олиш каналини ўзгартиради, турли каналлардан келадиган ҳарорат ва намлик кўрсаткичларини кетма-кет акс эттириш усулига ўтказиши (↻)	Ташқи датчикдан келадиغان сигнални қидиради
8	HEAT INDEX / DEW POINT	Иссиқликнинг қулайлик даражаси (heat index) ва шудринг тушадиган ҳарорат нуқтасини кўрсатади (dew point)	
9	PRESSURE	Ҳаво босимини кўрсатиш бирлигини ўзгартиради.	Денгиз сатҳидан баландликни белгилайди.
10	C/F	Ҳароратни кўрсатиш бирлигини ўзгартиради (°C/°F)	

Ўзбек

10. Проектор
11. Жиҳозни ёритиш
12. FOCUS проекторни тиниқлаштириш мурвати
13. IMAGE ROTATION туширилаётган тасвирни айлантириш мурвати
14. Backlight ни ишлатиш тугмаси (суёқ кристалл дисплей ёритилишини ишлатиш/ўчириш тугмаси)
15. Projection ни ишлатиш тугмаси (проекторни ишлатиш/ўчириш)
16. Light Bar ни ишлатиш (жиҳоз ёритилиши ишлатиш/ўчириш)
17. Адаптерни улаш ўрни (4,5 В DC)
18. Батарея бўлмаси қопқоғи (3 дона "AAA" батареяси қўйилади (1,5 В)).

Ташқарига қўйиладиган ҳарорат датчиги (2-расм)

1. Ёришадиган диодли индикатор
2. Батареялар қўйиладиган бўлма ("AAA" туридаги 2 дона батарея қўйилади)
3. Канал рақами ўзгартирилгандан сўнг датчикни қайта ишлатиш Тх тугмаси
4. Ҳароратни Целсий ёки Фаренгейтда кўрсатишга ўтказиш тугмаси C/F
5. Каналларни ўзгартириш тугмаси (1-2-3)
6. Жиҳозни деворга ўрнатиш жойи

ХАВФСИЗЛИК ҚОИДАЛАРИ

1. Жиҳозни ишлатишдан олдин фойдаланиш қоидаларини диққат билан ўқиб чиқинг.
2. Жиҳозни сувга туширманг
3. Жиҳозни корпусига лат етказадиган, ички қисмларини бузадиган воситалар ва қириб тозалайдиган воситалар билан тозаламанг.
4. Жиҳозни тушириб юборманг, бирор жойга ёки бирор нарсанинг урилмаслигига қараб туриш (чанг, нам тушиши ҳам мумкин эмас. Акс ҳолда бузилишига, ишлаш муддатининг камайишига, батареяларининг лат ейиши ва жиҳоз корпусининг қийшайишига сабаб бўлалди.
5. Жиҳозни очманг, бу унинг кафолатини бекор қилади. Жиҳознинг ичига фойдаланувчи қараб туриши лозим бўладиган қисмлар қўйилмаган.
6. Жиҳозга фақат янги ва қўлланмасида кўрсатилган батарея қўйинг. Эски батарея билан янгисини қўшиб ишлатманг.
7. Фақат жиҳоз билан қўшиб бериладиган адаптерни ишлатинг.

ИШЛАТИШДАН ОЛДИН

Ташқи датчикни маълумот яхши қабул қилинадиган масофада ва имкон қадар асосий блокка яқинроқ жойга қўйинг. Маълумот яхшироқ узатилиши учун асосий блок билан ташқи датчикни халақит берадиган тўлқинлар кам бўладиган жойга қўйинг. Ташқи датчикдан келадиغان маълумотнинг қабул

қилинишига хона деворлари қурилган материал ва деворларнинг сони таъсир қилишини унутманг. Асосий блок билан ташқи датчикни ҳар-хил жойга қўйиб ишлашини синаб кўринг. Ташқи датчик ҳавонинг таъсирига чидамли қилиб ишлангани билан уни қуёш нури тўғри тушмайдиган, қор, ёмғир тегмайдиган жойга қўйиш тўғри бўлади. Хонадонда бўладиган баъзи воситалар (эшик қўнғироғи, сигнализация ва ҳк.) ташқи датчикдан асосий блокка маълумот келишига халақит бериши мумкин. Бу табиий ҳол ва жиҳознинг тўғри ишлашига таъсир қилмайди. Вақтинчалик халақит берадиган тўлқин тўхташи билан маълумот қабул қилиниши ва узатилиши яна олдингидек давом этади.

Ташқи датчикка батарея қўйиш усули

1. Батарея бўлмаси қопқоғидаги винтни бураб чиқаринг.
2. «1-2-3» канал ўзгартириш тугмасини босиб маълумот узатиладиган канални танланг.
3. Манфий ва мусбат томонларини тўғрилаб 2 дона ("AAA", 1.5 В) батарея қўйинг.
4. Батарея бўлмаси қопқоғини ёпиб винтини жойига бураб қўйинг.

Асосий блокка адаптерни улаш/асосий блокка батарея қўйиш усули

1. Асосий блокдаги адаптер уланадиган жойга жиҳоз билан қўшиб бериладиган адаптерни (4,5 В DC) уланг.
2. Батарея бўлмаси қопқоғини очинг.
3. Манфий ва мусбат томонларини тўғрилаб 3 дона ("AAA", 1.5 В) батарея қўйинг.
4. Батарея бўлмаси қопқоғини ёпинг.

Эслатма:

Асосий блок токка уланиб ишлашга мўлжалланган, батарея қўшимча ишлаш усули сифатида ишлатилади. Жиҳоз фақат адаптер билан электрга улангандагига суюқ кристалли дисплей доим ёритиб турилиши ва вақт доимий равишда проекция қилиниши мумкин

Батареяни алмаштириш

Батареянинг қуввати тугаганлиги аломати кўриниши билан уни алмаштириш лозим бўлади.

БИРИНЧИ МАРТА ИШЛАТИШ

Биринчи марта олдин асосий блокни, сўнг ташқи датчикни ишлатинг. Ташқи датчикдаги «1-2-3» мурватини ишлатиб маълумот узатиладиган канални белгилаб қўйинг. Шундан сўнг асосий блокдаги CHANNEL тугмасини боссангиз сигнал эшитилади. Асосий блок ташқи датчикдан келаётган сигнални қидира бошлайди. Датчикни қайта ишлатиш учун Tx тугмасини

Ўзбек

босинг. Асосий блок ташқи датчикдан келаётган сигнални қабул қила бошлаши билан суяқ кристалл дисплейда ташқи датчикдан келаётган ҳарорат акс этади.

Жиҳоз биринчи марта ишлатилганда босим кўрсатгини белгилаб қўйиш

1. Асосий блок электрга уланганда босимни кўрсатиш аломати ўчиб-ёна бошлайди. «▼/▲» тугмасини босиб керакли босим кўрсатгичини танланг (inHg/дюймы рт. ст.,hPa/ гПа mb/мбар ёки mmHg /симоб устундаги мм). Танлаган кўрсатгични тасдиқлаш учун PRESSURE тугмасини босинг.
2. Танланган босимни ўлчаш бирлигига қараб «▼/▲» тугмаси билан денгиз сатҳидан. Танланган бирликни тасдиқлаш учун PRESSURE тугмасини босинг.
Ҳавонинг қандай бўлиши аниқ кўрсатилиши учун биринчи марта ишлатилганда босим кўрсатгичини белгилаш айниқса муҳим бўлади.

Ҳавонинг қандай бўлиши аломатлари

Ҳавонинг қандай бўлиши атмосфера босимини ўлчашга асосланган бўлади. Йиғилган маълумотга қараб об-ҳаво станцияси кейинги 12-24 соат ичида ҳаво қандай бўлишини кўрсатади.



ҳаво очик



ҳавога булут чиқиб



туради булутли



ёмғир ёғади



чақмоқ чақиб шамол туради

Ҳавонинг қандай бўлиши 70% аниқ кўрсатилади. Ҳаво кескин ўзгаришининг аниқлиги (мисол учун қуёшли ҳавонинг ёмғирга ўтиши) унинг камроқ ўзгаришдан (ҳавога булут чиқиб туриши булутли ҳаво ўтиши каби) кўпроқ бўлади.

Об-ҳаво станцияси бўлиши мумкин бўлган ҳавони кўрсатади. Шунинг учун у кўрсатаётган аломатлар айни вақтдаги ҳавонинг ҳолатига мос келмаслиги мумкин. Кечаси «ҳаво очик» бўлиши кечаси осмонда булут бўлмаслигини билдиради.

Ҳавонинг қандай бўлиши яна ҳам аниқроқ кўрсатилиши учун денгиз сатҳидан баландликни белгилаб қўйиш лозим бўлади. «▼/▲» тугмаларини босиб босимни ўлчаш бирлигини танланг. Танланган ўлчов бирлигини тасдиқлаш учун PRESSURE тугмасини босинг. «▼/▲» тугмасини босиб денгиз сатҳидан баландлик кўрсатгичини белгиланг. Танланган кўрсатгични тасдиқлаш учун PRESSURE тугмасини босинг.

Диққат! Агар Об-ҳаво станциянгиз дойим «ёмғир» ёки «чақмоқ бўлиб шамол туришини» билдириб ҳавони тўғри кўрсатмаётган бўлса, тўғри кўрсатгунга қадар денгиз сатҳидан баландликни (20метр/60 футдан) ўзгартириб турунг.

Денгиз сатҳидан баландликни кўпайтириш



Денгиз сатҳидан баландликни камайтириш

ҲАРОРАТНИ КЎРСАТИШ

Асосий блок учта ташқи датчикдан сигнал қабул қилади ва бу датчикларнинг ҳар бири ҳарорат ҳақидаги маълумотни узатадиган каналга эга бўлади. Ҳарорат Целсий ёки Фаренгейтда кўрсатилиши мумкин. Ҳароратни кўрсатиш бирлигини танлаш учун C/F тугмасини босинг.

Маълумот олиш каналини ўзгартириш

Ташқи датчиклардан маълумот олиш каналини ўзгартириш (Ch 1, Ch 2, Ch 3), хона ичига ўтиш (IN), турли каналлардан келаётган маълумотни кетма-кет (↻) акс эттириш учун CHANNEL тугмасини босинг.

Ҳароратинг қайси томонга ўзгариши

Ҳароратнинг қайси томонга ўзгариши (кўтарилаяпти, ўзгармай турибди, пасаймоқда) тегишли маълумот олдидаги кўрсаткич билан акс эттирилади.

Ҳароратнинг энг юқори/энг паст даражасини кўриб чиқиш

MEMORY тугмаси босилганда куйида кўрсатилган параметрлар акс эттирилади:

- Айни вақтдаги ҳарорат ва намлик
- Энг кам ҳарорат ва намлик
- Энг юқори ҳарорат ва намлик

Ҳароратнинг энг юқори/энг паст кўрсаткичларини ўчириш

MEMORY тугмасини 3 секунддан ортиқ босиб ушлаб турсангиз каналлар хотирасида турган маълумот ўчирилади.

Эслама: ташқи датчик ҳаво ҳарорати 0° Целсийдан паст ҳароратда ишлаганда батареяларнинг қуввати камайиб сигнал узатиш масофаси камайиши мумкин.

Ўзбек

ВАҚТНИ ВА САНАНИ ТЎҒРИЛАШ

Асосий блок вақтни ва кунни кўрсатиб туради. Вақтдан кунга ва hafta кунига ўтиш учун CLOCK тугмасини босинг.

Вақтни ва кунни белгилаш учун CLOCK тугмасини 3 секунддан ортиқ вақт босиб ушлаб туринг. Вақтнинг қандай кўрсатилиши (12 соат ёки 24 соат), кунни (кун/ой ёки ой/кун), вақтни (соат:дақиқа) ва санани тўғрилаб қўйишингиз мумкин.

Параметрни киритиш (киритилган параметрларни ўзгартириш) учун «▼/▲» тугмасини босинг. Кирилган параметрларни тасдиқлаш учун CLOCK тугмасини босинг.

СОАТ ҚЎНҒИРОҒИ ИШЛАЙДИГАН ВАҚТНИ ҚЎЙИШ

Соат қўнғироғини ишлатиш учун ALARM тугмасини босинг. Суюқ кристалли дисплейда «AL» ёзуви кўринади. Қўнғироқни ишлатиш/ўчириш учун, қўнғироқ қўйилган вақтда, ушбу тугмани яна бир марта босинг. Суюқ кристалли дисплейда  белгиси кўринади.

Қўнғироқ чалинадиган вақтни қўйиш учун ALARM тугмасини 3 секунддан кўпроқ вақт босиб ушлаб туринг. Қўнғироқ чалинадиган соат ўчиб-ёна бошлайди. «▼/▲» тугмасини босиб қўнғироқ чалинадиган соатни қўйинг. Қўйилган соатни тасдиқлаш учун ALARM тугмасини босинг. Қўнғироқ чалинадиган дақиқа ўчиб-ёна бошлайди. «▼/▲» тугмасини босиб қўнғироқ чалинадиган дақиқани қўйинг. Қўйилган дақиқани тасдиқлаш учун ALARM тугмасини босинг. Қўнғироқни ўчириш учун ALARM тугмасини босинг.

Қайта қўнғироқ чалинишига қўйиш

SNOOZE/LIGHT тугмасини босиб қўнғироқ чалинишини 10 дақиқага тўхтатиб қўйиш мумкин. Суюқ кристалли дисплейда «Zz» ёзуви кўринади. 10 дақиқадан сўнг қўнғироқ яна чалинади. Қўнғироқни ўчириш учун ALARM тугмасини босинг.

Ёриштириш

Суюқ кристалли дисплейни ёриштириш учун Backlight мурватини ON/OFF ҳолатига қўйинг ёки агар вақтинча ёриштирмоқчи бўлсангиз SNOOZE/LIGHT тугмасини босинг.

Жихозни ёришти/ёруғ тушишини ўчириш учун Light Bar мурватини ON/OFF ҳолатига қўйинг.

Эслатма: жихоз фақат адаптер билан электрга улангандагига суюқ кристалли дисплей доим ёритиб турилиши ва вақт доимий равишда проекция қилиниши мумкин

Тасвирни акс эттириш

Вақтни акс эттирганда проекторни керакли томонга қаратиб буриб қўйинг. Проекторни PROJECTION мурватини ON ҳолатига қўйиб (шунда вақт доим акс этиб туради) ёки SNOOZE/LIGHT тугмасини босиб (вақт вақтинча акс эттириб турилади) ёқинг.

Акс эттирилган тасвирни тиниқлаштириш учун FOCUS мурватини буранг. Акс этаётган тасвирни буриш учун IMAGE ROTATION мурватини буранг.

Вақт доим акс этиб туришини учираиб қўйиш учун PROJECTION мурватини OFF ҳолатига қўйинг.

Эслатма: жиҳоз фақат адаптер билан электрга улангандагина вақтни доим акс эттириб туриши мумкин.

ТЕХНИК ХУСУСИЯТЛАРИ

Ҳароратни ўлчаш	
Асосий блок	0 дан +50,0°C гача (+32,0 дан +122,0°F гача)
Ташқи датчик	-25,0 дан +60,0°C гача (от -13,0 дан +140,0°F гача)
Ҳароратни ўлчаш аниқлиги	0,1°C (0,2 °F)
Ташқи датчикдан маълумот узатиш	
Маълумот узатиш частотаси	434 МГц
Уланадиган датчиклар сони	Кўпи билан 3 дона
Ишлаш масофаси	Кўпи билан 30 м (98 фут)
Электр қуввати	
Асосий блок	4,5 В DC адаптер 3 дона "AAA", 1,5 В батарея
Ташқи датчик	2 дона "AAA", 1,5 В батарея

ДИҚҚАТ!

- Чоп этиш имконияти чеклангани учун ушбу қўлланмада кўрсатилган дисплей ҳақиқий дисплейдан фарқ қилиши мумкин.

Жиҳознинг ишлаш муддати 3 йилдан кам эмас**Кафолат шартлари**

Ушбу жиҳозга кафолат бериш масаласида худудий дилер ёки ушбу жиҳоз харид қилинган компанияга мурожаат қилинг. Касса чеки ёки харидни тасдиқловчи бошқа бир молиявий ҳужжат кафолат хизматини бериш шарти ҳисобланади.



Ушбу жиҳоз 89/336/ЯЕС Кўрсатмаси асосида белгиланган ва Қувват кучини белгилаш Қонунида (73/23 ЕЭС) айтилган ЯХС талабларига мувофиқ келади.

GB

A production date of the item is indicated in the serial number on the technical data plate. A serial number is an eleven-unit number, with the first four figures indicating the production date. For example, serial number 0606xxxxxxx means that the item was manufactured in June (the sixth month) 2006.

RUS

Дата производства изделия указана в серийном номере на табличке с техническими данными. Серийный номер представляет собой одиннадцатизначное число, первые четыре цифры которого обозначают дату производства. Например, серийный номер 0606xxxxxxx означает, что изделие было произведено в июне (шестой месяц) 2006 года.

KZ

Бұйымның шығарылған мерзімі техникалық деректері бар кестедегі сериялық нөмірде көрсетілген. Сериялық нөмір он бір саннан тұрады, оның бірінші төрт саны шығару мерзімін білдіреді. Мысалы, сериялық нөмір 0606xxxxxxx болса, бұл бұйым 2006 жылдың маусым айында (алтыншы ай) жасалғанын білдіреді.

UA

Дата виробництва виробу вказана в серійному номері на табличці з технічними даними. Серійний номер представляє собою одинадцятизначне число, перші чотири цифри якого означають дату виробництва. Наприклад, серійний номер 0606xxxxxxx означає, що виріб був виготовлений в червні (шостий місяць) 2006 року.

UZ

Жихоз ишлаб чиқарилган муддат техник хусусиятлар кўрсатилган лавҳачадаги серия рақамида кўрсатилган. Серия рақами ўн битта сондан иборат бўлиб уларнинг биринчи тўрттаси ишлаб чиқарилган вақтни ифода этади. Мисол учун 0606xxxxxxx серия рақами жиҳоз 2006 йилнинг июн ойида (олтинчи ойда) ишлаб чиқарилганлигини билдиради.

