



АУДИО-ВИДЕО И  
БЫТОВАЯ ТЕХНИКА

**VT-3414 W**

Blender set

Блендерный набор

# Инструкция по эксплуатации

<b>GB</b> Manual instruction	<b>3</b>
<b>DE</b> Die betriebsanweisung	<b>7</b>
<b>RUS</b> Инструкция по эксплуатации	<b>12</b>
<b>KZ</b> Пайдалану нұсқасы	<b>16</b>
<b>UA</b> Інструкція з експлуатації	<b>20</b>

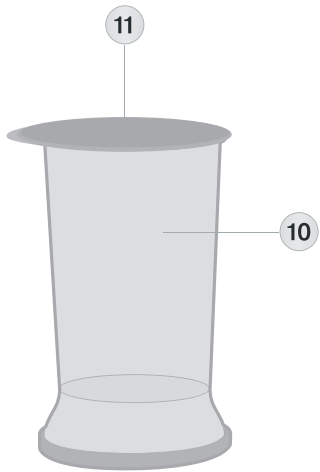
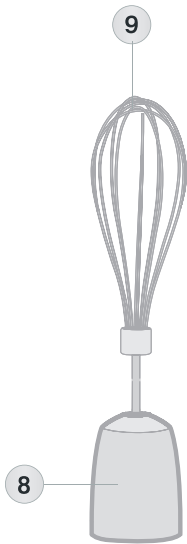
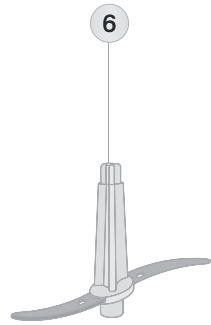
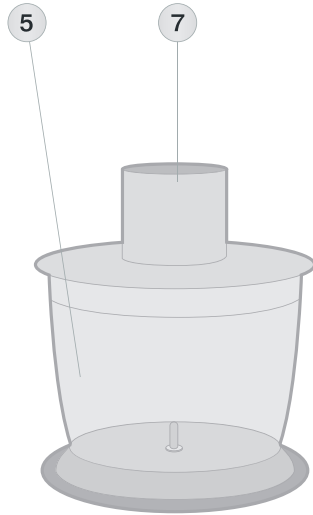
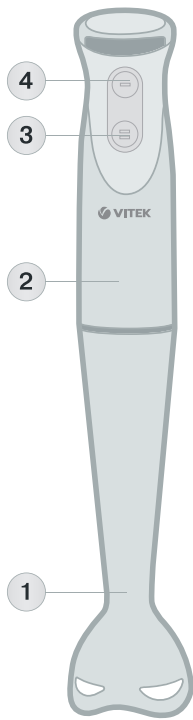

## BLENDER SET

The blender set is intended for whisking, mixing, chopping or combined processing of liquid and solid products.

### Description

1. Detachable blender attachment
2. Motor unit
3. Turbo mode button "II"
4. ON button "I"
5. Chopper bowl
6. Chopping knife
7. Geared lid
8. Whisk gear
9. Whisk for beating/mixing of liquid products
10. Measuring cup
11. Measuring cup lid

## SAFETY MEASURES

Before using the unit, read these instructions carefully and keep them for future reference.

Use the unit according to its intended purpose only, as it is stated in this user manual.

Mishandling the unit can lead to its breakage and cause harm to the user or damage to his/her property.

- Before connecting the unit to the mains, make sure that the voltage specified on the unit corresponds to your home mains voltage.
- The blender set allows quick and effective operation, but continuous operation time should not exceed 1 minute while using blender attachment, whisk or mash making attachment, and 20-30 seconds while chopping products in the processor. Make at least a two-minute break between operation cycles.
- When using the blender attachment, cool down hot products, maximal temperature of products should not exceed 70°C.
- It is not allowed to switch the unit on without attachments and products for processing.
- Do not use the unit outdoors.
- Do not place the chopper bowl into a microwave oven.
- Use only the attachments supplied.
- Always unplug the unit before changing the attachments.
- Before using the unit for the first time, thoroughly wash all the removable parts that will contact food.
- Before using the unit, make sure that the attachments are set properly.

- Place the chopper bowl on a flat stable surface.
- Products should be put into the chopper bowl before the unit is switched on.
- Do not overfill the chopper bowl with products and watch the level of liquids.
- The cutting edges of the chopping knives and the blender attachment are very sharp and dangerous. Handle these attachments very carefully!
- If rotation of the chopping knife is hindered during the operation of the chopper, unplug the unit and carefully remove products that prevent blade rotation.
- Remove products and pour out liquids from the chopper bowl only after complete stop of the chopping knife.
- Do not touch rotating parts of the unit. Do not let hair or free hanging clothes get into the rotation area of the blender attachment knife or whisk.
- Never leave the unit connected to the mains unattended.
- Unplug the unit every time before cleaning or when you do not use it.
- Unplug the unit by taking the power plug directly. Do not pull the power cord and do not twist it.
- Do not put the attachments and bowls in a dishwashing machine.
- Do not use the unit near hot surfaces (such as gas or electric stove, oven).
- Provide that the power cord does not touch sharp edges of furniture and hot surfaces.
- Do not touch the motor unit body, the power cord or the power plug with wet hands.
- Do not use the unit if the power cord or the power plug is damaged.
- For children safety reasons, do not leave polyethylene bags, used as a packaging, unattended.

**Attention!** Do not allow children to play with polyethylene bags or packaging film. **Danger of suffocation!**

Do not allow children under 8 years of age to touch the motor unit body, the power cord or the power plug during operation of the unit.

1. Do not allow children under 8 years of age to use the unit as a toy.
2. Close supervision is necessary when children under 8 years of age or disabled persons are near the operating unit.

# ENGLISH

3. This unit is not intended for usage by children under 8 years of age.
4. Children aged 8 and over as well as disabled persons can use this unit only under supervision of a person who is responsible for their safety, if they are given all the necessary and understandable instructions concerning the safe usage of the unit and information about danger that can be caused by its improper usage.
5. Do not try to repair the unit by yourself. If the unit malfunctions, apply to the authorized service center.
6. To avoid damages, transport the unit in original package only.
7. To avoid risk of electric shock or fire, do not immerse the unit, the power cord and the power plug of the unit into water or any other liquids. If the unit was dropped into water:
  - do not touch the water;
  - unplug the unit immediately, only after that you may take the unit out of water;
  - apply to an authorized service center for testing or repairing the unit.
- Keep the unit out of reach of children under 8 years of age.

THE UNIT IS INTENDED FOR HOUSEHOLD USAGE ONLY

## BEFORE USING THE UNIT

**After unit transportation or storage at low temperature, it is necessary to keep it for at least two hours at room temperature before switching on.**

- Wash the attachments that will contact products with warm water and a neutral detergent and dry them thoroughly before use.
- Wipe the motor unit (2), whisk gear (8) and geared lid (7) with a soft slightly damp cloth, then wipe it dry.

### Attention!

- **Do not immerse the motor unit (2), the whisk gear (8), the geared lid (7), the power cord and the power plug into water or any other liquids.**
- **Do not put the attachments and bowls in a dishwashing machine.**

### Continuous operation time

- The blender set allows quick and effective operation, but continuous operation time while using

the blender attachment, whisk, mash making attachment and while chopping products in the processor bowl should not exceed 20-30 seconds. Make at least a two-minute break between operation cycles.

## USING THE BLENDER ATTACHMENT

**WARNING: Before assembling and installing attachments, make sure that the power plug is not inserted into the socket.**

- Insert the blender attachment (1) into the motor unit (2), and turn it counterclockwise until bumping.
- Insert the power plug into the mains socket.
- Immerse the blender attachment (1) into the bowl with products that you want to chop/mix.
- To switch the blender on, press and hold the button (4).
- If you press and hold the button (3), the unit will operate at maximum rotation speed. Use this operation mode for combined processing of liquid and solid products.

### Note:

- *Products should be put into the bowl before the unit is switched on. The amount of processed products should not exceed 2/3 of the capacity of the bowl in which the products are processed.*
- *Before starting to chop/mix, we recommend to peel fruit, remove inedible parts, such as bones, and cut fruit into 2x2 cm cubes.*
- *After you finish using the unit, take the power plug out of the socket and remove the blender attachment (1), turning it clockwise.*

### Attention!

- **Do not remove the blender attachment (1) during operation.**
- **To avoid damaging the blades, do not process too solid products such as cereals, rice, spices, coffee beans, cheese, frozen products.**
- **When you use the blender attachment and the products are hard to chop, add some water, if it is possible.**

## USING THE WHISK

Use the whisk attachment (9) only to beat cream, make biscuit dough or for mixing ready desserts.

**WARNING: Before assembling make sure that the power plug is not inserted into the mains socket.**

- Insert the whisk (9) into the gear (8).
- Insert the whisk gear (8) into the motor unit (2), and turn it counterclockwise until bumping.
- Insert the power plug into the mains socket.
- Put the whisk (9) into the bowl with products.
- To switch the blender on, press and hold the button (4). Use this operation mode for mixing liquid products.
- If you press and hold the button (3), the unit will operate at maximum rotation speed.
- After you finish using the unit, take the power plug out of the socket, disconnect the whisk (9) from the gear (8) and disconnect the gear (8) from the motor unit (2) turning it clockwise.

**Attention!**

- **Do not use the whisk (9) to make tight dough.**
- **Products should be put into the bowl before the unit is switched on.**

**USING THE MINI CHOPPER**

The chopper is used to chop meat, cheese, onion, herbs, walnuts, almond, vegetables and fruit.

**Attention!**

**Do not chop very solid products, such as nutmegs, coffee beans, cereals and ice.**

**Before you start chopping**

- Cut meat, cheese, onion, vegetables and fruit into cubes approximately 2x2 cm in size.
- Remove stems of herbs, peel the nuts.
- Remove bones, sinews and cartilage from meat.
- To achieve the best results refer to the table below.

Product type	Weight, g.	Approximate cooking time, seconds
Onion (cut into several pieces)	60	4-8
Soft fruit	100	10
Garlic	50	4-8
Bread (dried toast)	15	12

Cheese	30	12
Nuts	30	12
Eggs	80	8
Meat	80	8-12

**Chopping**

**Caution: the knife is very sharp! Always hold the knife by the upper plastic end.**

- Place the chopper bowl (5) on a flat stable surface.
- Set the chopping knife (6) on the axis of chopper bowl (5).
- Put the products into the chopper bowl (5).

**Note:**

- Do not switch the unit on when the chopper bowl (5) is empty.
- Put the lid (7) on the chopper bowl (5).
- Install the motor unit (2) on the geared lid (7) and rotate it clockwise until it is fixed.
- To connect the unit to the mains, insert the power cord plug into the mains socket.
- To switch the blender on, press and hold the button (4).
- When the button (3) is pressed, the knife rotates at maximal rotation speed.
- During operation hold the motor unit (2) with one hand and the chopper bowl (5) with the other hand.
- After using the unit, wait till the chopping knife (6) fully stops.
- Unplug the unit.
- After using the chopper disconnect the motor unit (2) from the geared lid (7).
- Remove the geared lid (7).
- Carefully remove the chopping knife (6) taking it by the upper plastic end.
- Take the chopped products out of the chopper bowl (5).

**Attention!**

**Strictly follow the described sequence of operations.**

**CLEANING**

**Attention! The blades of the chopping knife (6) are very sharp and dangerous. Handle the chopping knife (6) very carefully!**

1. Unplug the unit before cleaning.

# ENGLISH

2. Use a slightly damp cloth to clean the motor unit (2) and the reduction gears (7, 8), then wipe them dry.
3. After processing of salty or sour products it is necessary to rinse the chopper knife (6) and the blender attachment (1) with water right after the use.
4. While possessing products with strong dyeing properties (for example, carrot or beet-root) the bowls or attachments can get colored, wipe the attachments or bowls with a cloth, dampened in vegetable oil.
5. Wash the attachments that will contact products with warm water and a neutral detergent and dry them thoroughly after use.

**Do not immerse the motor unit (2) and the gears (6, 7) into any liquids, do not wash them under water jet or in a dishwashing machine.**

## Storage

- Clean and dry the unit thoroughly before taking it away for storage.
- Do not wind the power cord around the motor unit.
- Keep the blender set away from children in a dry cool place.

## Delivery set

Motor unit – 1 pc.

Blender attachment – 1 pc.

Whisk gear – 1 pc.

Whisk – 1 pc.

Geared lid – 1 pc.

Chopping knife – 1 pc.

Chopper bowl – 1 pc.

Measuring cup – 1 pc.

Measuring cup lid – 1 pc.

Instruction manual – 1 pc.

## Technical specifications

Power supply: 220-240 V ~ 50 Hz

Power: 300 W

Maximal power: 700 W

*The manufacturer reserves the right to change the specifications of the unit without a preliminary notification.*

**Unit operating life is 3 years**

## Guarantee

Details regarding guarantee conditions can be obtained from the dealer from whom the appliance was purchased. The bill of sale or receipt must be produced when making any claim under the terms of this guarantee.



*This product conforms to the EMC-Requirements as laid down by the Council Directive 2004/108/EC and to the Low Voltage Regulation (2006/95/EC)*

## STABMIXER-SET

Das Stabmixer-Set ist für Schlagen, Mischen, Zerkleinerung und gemeinsame Bearbeitung von flüssigen und harten Nahrungsmitteln geeignet.

### Beschreibung

1. Abnehmbarer Stabmixeraufsatz
2. Motorblock
3. Taste des Turbobetriebs „I“
4. Einschalttaste „I“
5. Zerkleinerungsbehälter
6. Zerkleinerungsmesser
7. Getriebedeckel
8. Besengetriebe
9. Besen fürs Schlagen/Mischen von flüssigen Nahrungsmitteln
10. Meßbecher
11. Deckel des Messbechers

### SICHERHEITSMABNAHMEN

Vor der ersten Inbetriebnahme des Geräts lesen Sie diese Bedienungsanleitung aufmerksam durch und bewahren Sie sie für weitere Referenz auf.

Benutzen Sie das Gerät nur bestimmungsmäßig und laut dieser Bedienungsanleitung.

Nicht ordnungsgemäße Nutzung des Geräts kann zu seiner Störung führen, einen gesundheitlichen oder materiellen Schaden beim Nutzer hervorrufen.

- Bevor Sie das Gerät ans Stromnetz anschließen, prüfen Sie, ob die Spannung, die am Gerät angegeben ist, und die Netzspannung in Ihrem Haus übereinstimmen.
- Das Stabmixer-Set ermöglicht eine schnelle und effektive Nahrungsmittelbearbeitung; die ununterbrochene Betriebsdauer soll aber nicht mehr als 1 Minute bei der Nutzung des Stabmixeraufsatzes, des Besens und des Püreeaufsatzes und 20-30 Sekunden bei der Zerkleinerung von Nahrungsmitteln im Prozessorbehälter betragen. Machen Sie eine Pause für nicht weniger als zwei Minuten zwischen den Betriebszyklen.
- Lassen Sie heiße Nahrungsmittel vor der Nutzung des Stabmixeraufsatzes abkühlen, die Nahrungsmitteltemperatur soll 70° nicht übersteigen.
- Es ist nicht gestattet, das Gerät ohne Aufsätze und die zu bearbeitenden Nahrungsmittel einzuschalten.

- Es ist nicht gestattet, das Gerät draußen zu benutzen.
- Es ist nicht gestattet, den Zerkleinerungsbehälter in den Mikrowellenofen zu stellen.
- Benutzen Sie nur die mitgelieferten Aufsätze.
- Trennen Sie das Gerät vom Stromnetz vor dem Ersetzen der Aufsätze ab.
- Vor der ersten Inbetriebnahme des Geräts waschen Sie sorgfältig alle abnehmbaren Teile und Behälter, die mit Nahrungsmitteln in Berührung kommen werden.
- Vergewissern Sie sich vor der Inbetriebnahme des Geräts, dass die Aufsätze richtig aufgestellt sind.
- Stellen Sie den Zerkleinerungsbehälter auf einer geraden standfesten Oberfläche auf.
- Legen Sie die Nahrungsmittel in den Zerkleinerungsbehälter vor der Einschaltung des Geräts ein.
- Es ist nicht gestattet, den Zerkleinerungsbehälter mit Nahrungsmitteln zu überlasten, beachten Sie den Füllstand der zugegebenen Flüssigkeiten.
- Die Schneideklingen des Zerkleinerungsmessers und des Stabmixeraufsatzes sind sehr scharf und gefährlich. Gehen Sie mit diesen Aufsätzen vorsichtig um!
- Wenn Sie den Zerkleinerer benutzen, trennen Sie das Gerät im Falle der behinderten Drehung des Zerkleinerungsmessers vom Stromnetz ab und entfernen Sie vorsichtig die Nahrungsmittel, die das Messerdrehen blockieren.
- Nehmen Sie die Nahrungsmittel aus dem Zerkleinerungsbehälter heraus und gießen Sie die Flüssigkeiten erst dann ab, wenn der Messerbetrieb völlig gestoppt hat.
- Es ist nicht gestattet, drehende Geräteteile zu berühren. Halten Sie Haar oder frei hängende Kleiderstücke vom Drehbereich der Messer des Stabmixeraufsatzes oder des Besens fern.
- Lassen Sie das ans Stromnetz angeschlossene Gerät nie unbeaufsichtigt.
- Trennen Sie das Gerät vom Stromnetz immer ab, wenn Sie es nicht benutzen oder Reinigung vornehmen möchten.
- Beim Abtrennen des Geräts vom Stromnetz fassen Sie den Netzstecker unmittelbar an.

# DEUTSCH

- Es ist nicht gestattet, das Netzkabel zu ziehen und es abzudrehen.
- Es ist nicht gestattet, die Aufsätze und die Behälter in der Geschirrspülmaschine zu waschen.
- Benutzen Sie das Gerät in der Nähe von heißen Oberflächen (wie Gas- oder Elektroherd, Backofen) nicht.
- Achten Sie darauf, dass das Netzkabel heiße Oberflächen und scharfe Möbelkanten nicht berührt.
- Fassen Sie das Gehäuse des Motorblockes, das Netzkabel und den Netzstecker mit nassen Händen nicht an.
- Es ist nicht gestattet, das Gerät zu benutzen, wenn das Netzkabel oder der Netzstecker beschädigt ist.
- Aus Kindersicherheitsgründen lassen Sie die Plastiktüten, die als Verpackung verwendet werden, nie ohne Aufsicht.

**Achtung!** Lassen Sie Kinder mit Plastiktüten oder Verpackungsfolien nicht spielen.  
**Erstickengefahr!**

Lassen Sie Kinder unter 8 Jahren das Gehäuse des Motorblocks, das Netzkabel oder den Netzstecker während des Gerätebetriebs nicht berühren.

- Es ist nicht gestattet, Kindern unter 8 Jahren das Gerät als Spielzeug zu geben.
- Besondere Vorsichtsmaßnahmen sind in den Fällen angesagt, wenn sich Kinder unter 8 Jahren oder behinderte Personen in der Nähe vom laufenden Gerät aufhalten.
- Dieses Gerät ist nicht für den Gebrauch von Kindern unter 8 Jahren geeignet.
- Dieses Gerät darf von Kindern ab 8 Jahren und behinderten Personen nur dann genutzt werden, wenn sie sich unter Aufsicht der für ihre Sicherheit verantwortlichen Person befinden, und wenn ihnen entsprechende und verständliche Anweisungen über sichere Nutzung des Geräts und die Gefahren bei seiner falschen Nutzung gegeben wurden.
- Es ist nicht gestattet, das Gerät selbständig zu reparieren. Wenden Sie sich bei der Feststellung von Beschädigung nur an einen autorisierten (bevollmächtigten) Kundendienst.
- Um Beschädigungen zu vermeiden, transportieren Sie das Gerät nur in der Fabrikverpackung.

- Tauchen Sie nie das Gehäuse des Geräts, das Netzkabel oder den Netzstecker ins Wasser oder jegliche andere Flüssigkeiten, um das Stromschlag- und Brandrisiko zu vermeiden. Falls das Gerät ins Wasser gefallen ist:
  - berühren Sie Wasser nicht;
  - ziehen Sie den Netzstecker aus der Steckdose sofort heraus, erst danach dürfen Sie das Gerät aus dem Wasser herausnehmen;
  - wenden Sie sich an einen autorisierten (bevollmächtigten) Kundendienst, um das Gerät zu prüfen oder zu reparieren.
- Bewahren Sie das Gerät an einem für Kinder unter 8 Jahren unzugänglichen Ort auf.

*DAS GERÄT IST NUR FÜR DEN GEBRAUCH IM HAUSHALT GEEIGNET*

## VORBEREITUNG ZUR INBETRIEBNAHME

**Falls das Gerät unter niedrigen Temperaturen transportiert oder aufbewahrt wurde, lassen Sie es vor der Nutzung bei der Raumtemperatur nicht weniger als zwei Stunden bleiben.**

- Vor der Nutzung des Geräts waschen Sie die Aufsätze, die mit Nahrungsmitteln in Berührung kommen werden, mit Warmwasser und einem neutralen Waschmittel und trocknen Sie diese sorgfältig ab.
- Wischen Sie den Motorblock (2), das Besengetriebe (8) und den Getriebedeckel (7) mit einem weichen, leicht angefeuchteten Tuch ab, danach trocknen Sie sie ab.

### **Achtung!**

- **Es ist nicht gestattet, den Motorblock (2), das Besengetriebe (8), den Getriebedeckel (7), das Netzkabel und den Netzstecker ins Wasser oder jegliche andere Flüssigkeiten zu tauchen.**
- **Es ist nicht gestattet, die Aufsätze und die Behälter in der Geschirrspülmaschine zu waschen.**

## Betriebsdauer

- Das Stabmixer-Set ermöglicht eine schnelle und effektive Nahrungsmittelbearbeitung; die ununterbrochene Betriebsdauer soll aber nicht mehr als 1 Minute bei der Nutzung des Stabmixeraufsatzes, des Besens und des



Püreeaufsatzes und 20-30 Sekunden bei der Zerkleinerung von Nahrungsmitteln im Prozessorbehälter betragen. Machen Sie eine Pause für nicht weniger als zwei Minuten zwischen den Betriebszyklen.

## NUTZUNG DES STABMIXERAUFSATZES

**WARNUNG: Vergewissern Sie sich vor dem Zusammenbau und Aufstellen der Aufsätze, dass der Netzstecker an die Steckdose nicht angeschlossen ist.**

- Setzen Sie den Stabmixeraufsatz (1) in den Motorblock (2) ein und drehen Sie ihn entgegen dem Uhrzeigersinn bis zum Anschlag.
- Stecken Sie den Netzstecker in die Steckdose ein.
- Tauchen Sie den Stabmixeraufsatz (1) in einen Behälter mit Nahrungsmitteln, die Sie zerkleinern/mixen möchten, ein.
- Um das Gerät einzuschalten, drücken und halten Sie die Taste (4).
- Beim Drücken und Halten der Taste (3) schaltet sich das Gerät mit der Höchstgeschwindigkeit ein. Benutzen Sie diesen Betrieb, um flüssige und harte Nahrungsmittel zusammen zu bearbeiten.

### Anmerkung:

- *Legen Sie die Nahrungsmittel in den Behälter vor der Einschaltung des Geräts ein. – Die Menge der Nahrungsmittel soll 2/3 vom Fassungsvermögen des Behälters, in dem sie bearbeitet werden, nicht übersteigen.*
- *Es ist empfohlen, Früchte zu schälen, alle nicht essbaren Reste, wie z.B. Fruchtkerne, vor der Zerkleinerung/Mixen zu entfernen und Früchte in Würfel ca. 2×2 cm zu schneiden.*
- *Nach der Nutzung des Geräts ziehen Sie den Netzstecker aus der Steckdose und trennen Sie den Stabmixeraufsatz (1) ab, indem Sie ihn im Uhrzeigersinn drehen.*

### Achtung!

- **Es ist nicht gestattet, den Stabmixeraufsatz (1) während des Gerätebetriebs abzunehmen.**
- **Um die Beschädigung der Klingen zu vermeiden, bearbeiten Sie zu harte Nahrungsmittel wie Grützen, Reis,**

**Gewürze, Kaffeebohnen, Käse und eingefrorene Nahrungsmittel nicht.**

- **Wenn die Nahrungsmittel mit dem Stabmixeraufsatz schwer zu bearbeiten sind, geben Sie eine kleine Menge Wasser zu, falls es möglich ist.**

## NUTZUNG DES BESENS

Nutzen Sie den Besenaufsatz (9) nur für Cremeschlagen, Zubereitung von Biskuitteig oder Mischen von fertigen Desserts.

**WARNUNG: Vergewissern Sie sich vor dem Zusammenbau des Geräts, dass der Netzstecker an die Steckdose nicht angeschlossen ist.**

- Setzen Sie den Besen (9) ins Getriebe (8) ein.
- Setzen Sie das Besengetriebe (8) in den Motorblock (2) ein und drehen Sie es entgegen dem Uhrzeigersinn bis zum Anschlag.
- Stecken Sie den Netzstecker in die Steckdose ein.
- Tauchen Sie den Besen (9) in den Behälter mit Nahrungsmitteln.
- Um das Gerät einzuschalten, drücken und halten Sie die Taste (4). Benutzen Sie diesen Betrieb, um flüssige Nahrungsmittel zu mischen.
- Beim Drücken und Halten der Taste (3) schaltet sich das Gerät mit der Höchstgeschwindigkeit.
- Nach der Nutzung des Geräts ziehen Sie den Netzstecker aus der Steckdose heraus, nehmen Sie den Besen (9) aus dem Getriebe (8) heraus, trennen Sie das Getriebe (8) vom Motorblock (2) ab, indem Sie es im Uhrzeigersinn drehen.

### Achtung!

- **Es ist nicht gestattet, den Besen (9) zum Anrühren von hartem Teig zu verwenden.**
- **Legen Sie die Nahrungsmittel in den Behälter vor der Einschaltung des Geräts ein.**

## NUTZUNG DES MINI-ZERKLEINERERS

Der Zerkleinerer ist für die Zerkleinerung von Fleisch, Käse, Zwiebel, Aromakräutern, Walnüssen, Mandel, Gemüse und Früchten bestimmt.

# DEUTSCH

## **Achtung!**

**Es ist nicht gestattet, sehr harte Nahrungsmittel im Gerät zu zerkleinern, wie z.B. Muskatnüsse, Kaffeebohnen, Getreide und Eis.**

## **Vor der Zerkleinerung**

- Schneiden Sie Fleisch, Käse, Zwiebel, Gemüse und Früchte in Stücke ca. 2×2 cm
- Entfernen Sie Stängel bei Kräutern, schälen Sie Nüsse.
- Entfernen Sie Knochen, Sehnen und Knorpel aus dem Fleisch.
- Um die optimalen Ergebnisse zu erzielen, benutzen Sie die in der Tabelle angegebenen Werte.

<b>Nahrungsmitteltyp</b>	<b>Gewicht, g</b>	<b>Ungefähre Zubereitungsdauer, Sek.</b>
Zwiebel (in einige Stücke schneiden)	60	4-8
Weiche Früchte	100	10
Knoblauch	50	4-8
Brot (Zwiebäcke)	15	12
Käse	30	12
Nüsse	30	12
Eier	80	8
Fleisch	80	8-12

## **Zerkleinerung**

**Achtung: das Messer ist sehr scharf! Halten Sie das Messer immer am oberen Plastikendstück.**

- Stellen Sie den Zerkleinerungsbehälter (5) auf einer geraden standfesten Oberfläche auf.
- Stellen Sie das Zerkleinerungsmesser (6) auf die Achse des Zerkleinerungsbehälters (5) auf.
- Legen Sie Nahrungsmittel in den Zerkleinerungsbehälter (5) ein.

## **Anmerkung:**

**Es ist nicht gestattet, das Gerät mit dem leeren Behälter (5) einzuschalten.**

- Stellen Sie den Deckel (7) auf den Zerkleinerungsbehälter (5) auf.
- Stellen Sie den Motorblock (2) auf den Getriebedeckel (7) auf und drehen Sie ihn im Uhrzeigersinn bis zum Anschlag.
- Schließen Sie das Gerät ans Stromnetz an, indem Sie den Netzstecker in die Steckdose einstecken.
- Um das Gerät einzuschalten, drücken und halten Sie die Taste (4).
- Beim Drücken der Taste (3) wird sich das Messer mit Höchstgeschwindigkeit drehen.
- Während des Betriebs halten Sie den Motorblock (2) mit einer Hand und den Zerkleinerungsbehälter (5) mit der anderen.
- Nach der Nutzung des Geräts warten Sie ab, bis das Zerkleinerungsmesser (6) vollständig stoppt.
- Ziehen Sie den Netzstecker aus der Steckdose heraus.
- Trennen Sie den Motorblock (2) nach der Nutzung des Zerkleinerers vom Getriebedeckel (7) ab.
- Nehmen Sie den Getriebedeckel (7) ab.
- Nehmen Sie vorsichtig das Zerkleinerungsmesser (6) heraus, indem Sie es am Plastikendstück festhalten.
- Nehmen Sie zerkleinerte Nahrungsmittel aus dem Zerkleinerungsbehälter (5) heraus.

## **Achtung!**

**Halten Sie sich genau an den beschriebenen Vorgang.**

## **REINIGUNG**

**Achtung! Die Klingen des Zerkleinerungsmessers (6) sind sehr scharf und gefährlich. Gehen Sie mit dem Zerkleinerungsmesser (6) vorsichtig um!**

1. Trennen Sie das Gerät vor der Reinigung vom Stromnetz ab.
2. Nehmen Sie die Aufsätze ab. Benutzen Sie für die Reinigung des Motorblocks (2) und der Getriebe (7, 8) ein leicht angefeuchtetes Tuch, danach trocknen Sie sie ab.
3. Es ist empfohlen, das Zerkleinerungsmesser (6) und den Stabmixeraufsatz (1) nach der Zerkleinerung von salzigen und sauren Nahrungsmitteln mit Wasser sofort zu spülen.
4. Bei der Zerkleinerung von Nahrungsmitteln mit starken Farbeigenschaften (z.B. Möhren

oder roten Rüben) können sich die Aufsätze oder Behälter verfärben, wischen Sie die Aufsätze oder Behälter mit einem mit Pflanzenöl angefeuchteten Tuch.

5. Nach der Nutzung des Geräts waschen Sie die Aufsätze, die mit den Nahrungsmitteln in Berührung gekommen sind, mit Warmwasser und einem neutralen Waschmittel und trocknen Sie diese sorgfältig ab.

**Es ist nicht gestattet, den Motorblock (2) und die Getriebe (6, 7) in jegliche Flüssigkeiten einzutauchen, sowie diese unter dem Wasserstrahl zu spülen und in der Geschirrspülmaschine zu waschen.**

#### **Aufbewahrung**

- Bevor Sie das Gerät zur längeren Aufbewahrung wegpacken, reinigen und trocknen Sie es sorgfältig ab.
- Wickeln Sie das Netzkabel um den Motorblock nicht auf.
- Bewahren Sie das Stabmixer-Set an einem trockenen, kühlen und für Kinder unzugänglichen Ort auf.

#### **Lieferumfang**

Motorblock – 1 St.

Stabmixeraufsatz – 1 St.

Besengetriebe – 1 St.

Besen – 1 St.

Getriebedeckel – 1 St.

Zerkleinerungsmesser – 1 St.

Zerkleinerungsbehälter – 1 St.

Messbecher – 1 St.

Deckel des Messbechers – 1 St.

Bedienungsanleitung – 1 St.

#### **Technische Eigenschaften**

Stromversorgung: 220-240 V ~ 50 Hz

Leistung: 300 W

Maximale Leistung: 700 W

*Der Hersteller behält sich das Recht vor, Design und technische Eigenschaften der Geräte ohne Vorbenachrichtigung zu verändern.*

#### **Nutzungsdauer des Geräts beträgt 3 Jahre**

#### **Gewährleistung**

Ausführliche Bedingungen der Gewährleistung kann man beim Dealer, der diese Geräte verkauft hat, bekommen. Bei beliebiger Anspruchserhebung soll man während der Laufzeit der vorliegenden Gewährleistung den Check oder die Quittung über den Ankauf vorzulegen.

*Das vorliegende Produkt entspricht den Forderungen der elektromagnetischen Verträglichkeit, die in 2004/108/EC – Richtlinie des Rates und den Vorschriften 2006/95/EC über die Niederspannungsgeräte vorgesehen sind.*



# РУССКИЙ

## БЛЕНДЕРНЫЙ НАБОР

Блендерный набор предназначен для взбивания, смешивания, измельчения и совместной обработки жидких и твёрдых продуктов.

### Описание

1. Съёмная насадка-блендер
2. Моторный блок
3. Кнопка включения турборежима «II»
4. Кнопка включения «I»
5. Чаша чоппера
6. Нож-измельчитель
7. Крышка-редуктор
8. Редуктор венчика
9. Венчик для взбивания/смешивания жидких продуктов
10. Мерный стакан
11. Крышка мерного стакана

### МЕРЫ БЕЗОПАСНОСТИ

Перед началом эксплуатации устройства внимательно прочитайте настоящую инструкцию по эксплуатации и сохраните её для использования в качестве справочного материала.

Используйте устройство только по его прямому назначению, как изложено в данной инструкции.

Неправильное обращение с устройством может привести к его поломке, причинению вреда пользователю или его имуществу.

- Прежде чем подключить устройство к электросети, проверьте, соответствует ли напряжение, указанное на устройстве, напряжению электросети в вашем доме.
- Блендерный набор позволяет работать быстро и эффективно, но при этом продолжительность непрерывной работы с насадкой-блендером, венчиком или насадкой для приготовления пюре не должна превышать 1 минуты, при измельчении продуктов в чаше процессора продолжительность работы не должна превышать 20-30 секунд. Между рабочими циклами делайте перерыв не менее двух минут.
- Охлаждайте горячие продукты прежде чем приступить к работе с насадкой-блендером, температура продуктов не должна превышать 70°C.
- Запрещается включать устройство без использования насадок и продуктов для переработки.
- Не используйте устройство вне помещений.
- Запрещается помещать чашу чоппера в микроволновую печь.

- Используйте только те насадки, которые входят в комплект поставки.
- Отключайте устройство от электрической сети перед сменой насадок.
- Перед первым использованием устройства тщательно промойте все съёмные насадки и ёмкости, которые будут контактировать с продуктами.
- Прежде чем начать пользоваться устройством, убедитесь в том, что насадки установлены правильно.
- Устанавливайте чашу чоппера на ровной устойчивой поверхности.
- Продукты помещайте в чашу чоппера до включения устройства.
- Не переполняйте чашу чоппера продуктами и следите за уровнем налитых жидкостей.
- Режущие кромки ножа-измельчителя чоппера и насадки-блендера очень острые и представляют опасность. Обращайтесь с данными насадками крайне осторожно!
- При работе с чоппером в случае затруднения вращения ножа-измельчителя отключите устройство от электрической сети и аккуратно удалите продукты, мешающие вращению ножа.
- Извлекать продукты и сливать жидкости из чаши чоппера можно только после полной остановки вращения ножа-измельчителя.
- Не прикасайтесь к вращающимся частям устройства. Не допускайте попадания волос или свободно висящих элементов одежды в зону вращения ножа насадки-блендера или венчика.
- Не оставляйте устройство, включённое в электрическую сеть, без присмотра.
- Всякий раз перед чисткой устройства, а также в том случае, если вы его не используете, отключайте устройство от электросети.
- При отключении устройства беритесь непосредственно за вилку сетевого шнура. Не тяните за сетевой шнур, и не переключивайте его.
- Не помещайте насадки и ёмкости в посудомоечную машину.
- Не используйте устройство вблизи горячих поверхностей (таких как газовая или электрическая плита, духовой шкаф).
- Следите, чтобы сетевой шнур не касался острых кромок мебели и горячих поверхностей.
- Не беритесь за корпус моторного блока, за сетевой шнур и вилку сетевого шнура мокрыми руками.

- Не используйте устройство с поврежденными сетевой вилки или сетевого шнура.
- Из соображений безопасности детей не оставляйте полиэтиленовые пакеты, используемые в качестве упаковки, без надзора.

**Внимание!** Не разрешайте детям играть с полиэтиленовыми пакетами или упаковочной плёнкой. **Опасность удушья!**

Не разрешайте детям младше 8 лет прикасаться к корпусу моторного блока, к сетевому шнуру и к вилке сетевого шнура во время работы устройства.

1. Не разрешайте детям младше 8 лет использовать устройство в качестве игрушки.
2. Будьте особенно внимательны, если поблизости от работающего устройства находятся дети младше 8 лет или лица с ограниченными возможностями.
3. Данное устройство не предназначено для использования детьми младше 8 лет.
4. Дети старше 8 лет и люди с ограниченными возможностями могут пользоваться устройством, только в том случае, если они находятся под присмотром лица, отвечающего за их безопасность, при условии, что им были даны соответствующие и понятные инструкции о безопасном использовании устройства и тех опасностях, которые могут возникать при его неправильном использовании.
5. Не пытайтесь самостоятельно ремонтировать устройство. При возникновении неисправностей обращайтесь в авторизованный (уполномоченный) сервисный центр.
6. Во избежание повреждений перевозите устройство только в заводской упаковке.
7. Во избежание поражения электрическим током или возгорания не погружайте корпус устройства, сетевой шнур и вилку сетевого шнура в воду или в любые другие жидкости. Если устройство упало в воду:
  - не прикасайтесь к воде;
  - немедленно извлеките вилку сетевого шнура из электрической розетки, и только после этого можно достать устройство из воды;
  - обратитесь в авторизованный (уполномоченный) сервисный центр для осмотра или ремонта устройства.
- Храните устройство в местах, недоступных для детей младше 8 лет.

**УСТРОЙСТВО ПРЕДНАЗНАЧЕНО ТОЛЬКО  
ДЛЯ ДОМАШНЕГО ИСПОЛЬЗОВАНИЯ**

## ПОДГОТОВКА К РАБОТЕ

**После транспортировки или хранения устройства при пониженной температуре необходимо выдержать его при комнатной температуре не менее двух часов.**

- Перед использованием устройства промойте насадки, которые будут контактировать с продуктами, тёплой водой с нейтральным моющим средством и тщательно просушите их.
- Моторный блок (2), редуктор венчика (8) и крышку-редуктор (7) протрите мягкой, слегка влажной тканью, после чего вытрите насухо.

### Внимание!

- **Не погружайте моторный блок (2), редуктор венчика (8), крышку-редуктор (7), сетевой шнур и вилку сетевого шнура в воду или в любые другие жидкости.**
- **Не помещайте насадки и ёмкости в посудомоечную машину.**

## Продолжительность работы

- Блендерный набор позволяет работать быстро и эффективно, но при этом продолжительность непрерывной работы с насадкой-блендером, венчиком, или насадкой для приготовления пюре или при измельчении продуктов в чаше процессора продолжительность работы не должна превышать 20-30 секунд. Между рабочими циклами делайте перерыв не менее двух минут.

## ИСПОЛЬЗОВАНИЕ НАСАДКИ-БЛЕНДЕРА

**ПРЕДУПРЕЖДЕНИЕ:** Перед сборкой и установкой насадок убедитесь в том, что вилка сетевого шнура не вставлена в электрическую розетку.

- Вставьте насадку-блендер (1) в моторный блок (2) и поверните её против часовой стрелки до упора.
- Вставьте вилку сетевого шнура в электрическую розетку.
- Погрузите насадку-блендер (1) в ёмкость с продуктами, которые вы хотите измельчить/перемешать.
- Для включения устройства нажмите и удерживайте кнопку (4).
- При нажатии и удержании кнопки (3) устройство включится на максимальных оборотах. Используйте данный режим работы для совместной обработки жидких и твёрдых продуктов.

# РУССКИЙ

## Примечание:

- Продукты помещаются в ёмкость до включения устройства. Объём перерабатываемых продуктов не должен превышать 2/3 от объёма емкости, в которой они перерабатываются.
- Перед началом процесса измельчения/смешивания рекомендуется очистить фрукты от кожуры, удалить несъедобные части, такие как косточки, и порезать фрукты кубиками размером около 2х2 см.
- После завершения использования устройства извлеките сетевую вилку из электрической розетки и отсоедините насадку-блендер (1), повернув её по часовой стрелке.

## Внимание!

- **Запрещается снимать насадку-блендер (1) во время работы.**
- **Чтобы не повредить лезвия не перерабатывайте слишком твёрдые продукты, такие как крупы, рис, приправы, кофе, сыр, замороженные продукты.**
- **При работе с насадкой-блендером при возникновении трудностей в измельчении продуктов, если это возможно, добавьте небольшое количество воды.**

## ИСПОЛЬЗОВАНИЕ ВЕНЧИКА

Используйте насадку-венчик (9) только для взбивания крема, приготовления бисквитного теста или перемешивания готовых десертов.

## ПРЕДУПРЕЖДЕНИЕ: Перед сборкой убедитесь в том, что вилка сетевого шнура не вставлена в электрическую розетку.

- Вставьте венчик (9) в редуктор (8).
- Вставьте редуктор венчика (8) в моторный блок (2) и поверните его против часовой стрелки до упора.
- Вставьте вилку сетевого шнура в электрическую розетку.
- Опустите венчик (9) в посуду с продуктами.
- Для включения устройства нажмите и удерживайте кнопку (4). Используйте данный режим работы для смешивания жидких продуктов.
- При нажатии и удержании кнопки (3) устройство включится на максимальных оборотах.
- После использования устройства извлеките сетевую вилку из электрической розетки, извлеките венчик (9) из редуктора (8), отсоедините редуктор (8) от моторного блока (2), повернув его по часовой стрелке.

## Внимание!

- **Запрещается использовать венчик (9) для замешивания крутого теста.**
- **Продукты помещайте в ёмкость до включения устройства.**

## ИСПОЛЬЗОВАНИЕ МИНИ-ЧОППЕРА

Чоппер используется для измельчения мяса, сыра, лука, ароматических трав, грецких орехов, миндаля, овощей и фруктов.

## Внимание!

**Запрещается измельчать очень твёрдые продукты, такие как мускатный орех, зёрна кофе, злаки и лёд.**

## Прежде чем начать измельчение

- Нарезьте мясо, сыр, лук, овощи и фрукты кусочками примерно 2х2 см.
- Удалите у трав стебли, очистите орехи от скорлупы.
- Удалите кости, жилы и хрящи из мяса.
- Для достижения оптимальных результатов воспользуйтесь данными, приведёнными в таблице.

Тип продукта	Вес, г	Примерная продолжительность приготовления, сек.
Лук (разрезать на несколько частей)	60	4-8
Мягкие фрукты	100	10
Чеснок	50	4-8
Хлеб (сухари)	15	12
Сыр	30	12
Орехи	30	12
Яйца	80	8
Мясо	80	8-12

## Измельчение

**Осторожно: нож очень острый! Всегда держите нож за верхний пластмассовый хвостовик.**

- Установите чашу чоппера (5) на ровной устойчивой поверхности.
- Установите нож-измельчитель (6) на ось чаши чоппера (5).
- Поместите продукты в чашу чоппера (5).

**Примечание:**

- Не включайте устройство с пустой чашей чоппера (5).
- Установите крышку (7) на чаше чоппера (5).
- Установите моторный блок (2) на крышке (7) и поверните его по часовой стрелке до фиксации.
- Подключите устройство к электрической сети, вставив вилку сетевого шнура в электрическую розетку.
- Для включения устройства нажмите и удерживайте кнопку (4).
- При нажатии кнопки (3) нож будет вращаться с максимальными оборотами.
- Во время работы держите моторный блок (2) одной рукой, а чашу чоппера (6) придерживайте другой рукой.
- После использования устройства дождитесь полной остановки вращения ножа (6).
- Извлеките вилку сетевого шнура из электрической розетки.
- После использования чоппера отсоедините моторный блок (2) от крышки-редуктора (7).
- Снимите крышку-редуктор (7).
- Соблюдая осторожность, извлеките нож-измельчитель (6), держась за пластмассовый хвостовик.
- Извлеките измельчённые продукты из чаши чоппера (5).

**Внимание!**

**Строго придерживайтесь описанной последовательности действий.**

**ЧИСТКА**

**Внимание! Лезвия ножа-измельчителя (6) очень острые и представляют опасность. Обращайтесь с ножом-измельчителем (6) крайне осторожно!**

1. Перед чисткой устройства отключите его от электрической сети.
2. Снимите насадки. Для чистки моторного блока (2) и редукторов (7, 8) используйте слегка влажную ткань, после чего их следует вытереть насухо.
3. После обработки солёных или кислых продуктов необходимо сразу ополоснуть водой нож-измельчитель (6) и насадку-блендер (1).
4. При переработке продуктов с сильными красящими свойствами (например, морковь или свеклы) насадки или ёмкости могут

окраситься, протрите насадки или ёмкости тканью, смоченной растительным маслом.

5. После использования промойте насадки, которые контактировали с продуктами, тёплой водой с нейтральным моющим средством и тщательно просушите их.

**Запрещается погружать моторный блок (2) и редукторы (6, 7) в любые жидкости, а также промывать их под струей воды или помещать в посудомоечную машину.**

**Хранение**

- Перед тем, как убрать устройство на длительное хранение, проведите чистку устройства и тщательно его просушите.
- Не наматывайте сетевой шнур на моторный блок.
- Храните блендерный набор в сухом прохладном месте, недоступном для детей.

**Комплект поставки**

Моторный блок – 1 шт.  
 Насадка-блендер – 1 шт.  
 Редуктор венчика – 1 шт.  
 Венчик – 1 шт.  
 Крышка-редуктор – 1 шт.  
 Нож-измельчитель – 1 шт.  
 Чаша чоппера – 1 шт.  
 Мерный стакан – 1 шт.  
 Крышка мерного стакана – 1 шт.  
 Инструкция – 1 шт.

**Технические характеристики**

Электропитание: 220-240 В ~ 50 Гц  
 Мощность: 300 Вт  
 Максимальная мощность: 700 Вт

*Производитель оставляет за собой право изменять характеристики приборов без предварительного уведомления*

**Срок службы устройства – 3 года**



*Данное изделие соответствует всем требуемым европейским и российским стандартам безопасности и гигиены.*

Производитель: АН-ДЕР ПРОДАКТС ГмБХ, Австрия  
 Нойбаугюртель 38/7А, 1070 Вена, Австрия  
 Сделано в Китае.



# ҚАЗАҚША

## БЛЕНДЕРЛІК ЖИНАҚ

Блендерлік жинақ сұйық және қатты өнімдерді көпіршітуге, араластыруға, ұсақтауға және бірге өңдеуге арналған.

### Сипаттамасы

1. Шешілмелі қондырма-блендер
2. Моторлы блок
3. Турборежимді қосу түймесі «II»
4. Қосу түймесі «I»
5. Чоппер тостағаны
6. Ұсақтағыш пышақ
7. Бәсеңдеткіш қақпақ
8. Бұлғауыш бәсеңдеткіші
9. Сұйық азық-түлікті бұлғауға/араластыруға арналған бұлғауыш
10. Өлшеуіш стақан
11. Өлшеуіш стақан қақпағы

### ҚАУІПСІЗДІК ШАРАЛАРЫ

Құрылғыны қоспас, пайдаланбас және реттемес бұрын нұсқаулықты мұқият оқып шығыңыз анықтамалық материал ретінде пайдалану үшін сақтап қойыңыз.

Құрылғыны осы нұсқаулықта баяндалғандай тікелей мақсаты бойынша ғана пайдаланыңыз.

Құрылғыны дұрыс пайдаланбау оның бұзылуына, пайдаланушыға немесе оның мүлкіне зиян әкелуі мүмкін.

- Құрылғыны іске қосу алдында электр желісінің кернеуі сіздің үйіңіздегі жұмыс кернеуіне сәйкес келетініне көз жеткізіңіз.
- Блендерлік жинақ жылдам және ұтымды жұмыс істеуге мүмкіндік береді, бірақ осы кезде сапатама-блендермен, көпірткішпен, езбені дайындайтын сапатамамен үздіксіз жұмыс істеу ұзақтығы 1 минуттан аспауы тиіс, өнімдерді процессор тостағаны ішінде ұсақтаған кезде жұмыс істеу ұзақтығы 20-30 секундтан артық болмауы керек. Жұмыс кезеңдері арасында екі минуттан кем емес үзілістер жасап отырыңыз.
- Қондырма-блендермен жұмыс істеуге кірісуге дейін, ыстық тағамдарды суыту қажет, тағамдардың температурасы 70°C аспауы керек.
- Құрылғыны өңдеуге арналған өнімдерді немесе қондырғыларды пайдаланбастан қосуға болмайды.
- Құрылғыны бөлмеден тыс жерде пайдаланбаңыз.
- Чоппер тостағанын микротолқынды пешке салуға болмайды.
- Тек жеткізу жинағына кіретін ұштықтарды ғана пайдаланыңыз.
- Саптамаларды ауыстырмас бұрын приборды электр желісінен ажыратыңыз.

- Құрылғыны алғаш пайдаланар алдында барлық тағамдармен жанасатын ажыратылатын қондырмалар мен ыдыстарды мұқият тазалап жуыңыз.
- Өрқашан жұмысты бастау алдында барлық бөлшектер дұрыс орнатылғанын тексеріңіз.
- Чоппер тостағанын түзу тұрақты бетке орнатыңыз.
- Азық-түлік чоппер тостағанына аспап іске қосылғанға дейін салынады.
- Чоппер тостағанын азық-түлікпен асыра жүктемеңіз және құйылған сұйықтардың деңгейін қадағалаңыз.
- Чоппердің ұсақтағыш –пышағының және қондырма –блендердің кескіш жүздері өте өткір және қауіп тудырады. Аталмыш қондырмаларды қолданғанда өте абай болыңыз!
- Чоппермен жұмыс істеген кезде ұсақтағыш пышақ әрең айналып тұрса құрылғыны электр желісінен ажыратыңыз да, пышақтардың айналуына кедергі жасайтын өнімдерді абайлап алып тастаңыз.
- Чоппер тостағанынан тағамдарды алуға немесе сұйықтықтарды құйып алуға тек ұсақтағыш-пышақ толық айналып тоқтағаннан кейін ғана рұқсат етіледі.
- Құрылғының айналып тұрған бөліктерін ұстамаңыз. Қондырма-блендердің немесе тәждің айналу аймағына шаштың немесе киімнің салпыншақты бөліктерінің түсуін болдырмаңыз.
- Желіге қосылған құрылғыны қараусыз қалдырмаңыз.
- Үнемі құрылғыны тазалар алдында, тіпті оны пайдаланбаған уақытта да құрылғыны электр желісінен ажыратыңыз.
- Приборды ажыратқан кезде тікелей желілік шнур ашасынан ұстаңыз. Желілік баудан тартпаңыз, оны бұрамаңыз.
- Қондырмаларды және ыдыстарды ыдыс жуатын машинаға салмаңыз.
- Құрылғыны ыстық беттерге жақын жерде пайдаланбаңыз (газ немесе электр пеші, духовка шкафы сияқты).
- Желілік шнурдың жиіаздың өткір жиектеріне және ыстық беттерге тимеуін қадағалап отырыңыз.
- Моторлы бөлік қорабын, желілік сымды немесе желілік сым айырын су қолмен ұстамаңыз.
- Желілік айыры немесе желілік сымы зақымдалған құрылғыны пайдаланбаңыз.
- Балалар қауіпсіздігі тұрғысынан, қапатама ретінде пайдаланылатын полиэтилен пакеттерді қадағалаусыз қалдырмаңыз.



**Назар аударңыз!** Балаларға полистилен пакеттермен немесе қаптама үлдірімен ойнауға рұқсат бермеңіз. **Тұншығу қаупі бар!**

8 жасқа дейінгі балаларға құрылғы жұмыс істеп тұрған кезде мотор бөлімінің қорабын, желі сымын немесе желі сымының айырын ұстауға рұқсат етпеңіз.

1. 8 жасқа дейінгі балаларға құрылғыны ойыншық ретінде пайдалануға рұқсат бермеңіз.
2. Құрылғы жұмыс істеп тұрғанда жанында 8 жасқа дейінгі балалар немесе мүмкіндігі шектеулі тұлғалар болған жағдайда ерекше абай болыңыз.
3. Бұл құрылғы 8 жастан төменгі балалардың пайдалануына арналмаған.
4. 8 жастан үлкен балалар және мүмкіншілігі шектеулі жандар өздерінің қауіпсіздіктеріне жауапты адамдардың қадағалауымен ғана және оларға құрылғыны қауіпсіз пайдалану туралы және оны дұрыс пайдаланбаған жағдайда орын алуы мүмкін қауіпті жағдайлар туралы тиісті және түсінікті нұсқаулар берілген жағдайда құрылғыны пайдалана алады.
5. Құрылғыны өз бетіңізбен жөндеуге тырыспаңыз. Ақаулықтар пайда болғанда туындыгерлес (өкілетті) қызмет көрсету орталығына хабарласыңыз.
6. Бұзылуларға жол бермеу үшін құрылғыны тек зауыттық орауда ғана тасымалдаңыз.
7. Электр тоғының соғу немесе өрттің шығу қаупін болдырмас үшін құрылғының корпусын, желілік шнурды немесе желілік шнур ашасын суға немесе кез келген басқа сұйықтыққа батырмаңыз. Егер аспап суға құласа:
  - суға қолыңызды тигізбеңіз;
  - желілік шнур ашасын розеткадан дереу суырыңыз, тек осыдан кейін құрылғыны судан алып шығуға болады;
  - құрылғыны тексеру немесе жөндеу үшін авторландырылған (өкілетті) қызмет көрсету орталығына хабарласыңыз.
- Құрылғыны 8 жасқа дейінгі балалардың қолы жетпейтін жерде сақтаңыз.

**ҚҰРЫЛҒЫ ТЕК ҮЙДЕ ҒАНА ҚОЛДАНУҒА АРНАЛҒАН**

## ЖҰМЫСҚА ДАЙЫНДЫҚ

**Құрылғыны төмен температурада сақтағаннан кейін немесе тасымалдағаннан кейін оны кемінде екі сағат бөлме температурасында ұстау керек.**

- Құрылғыны пайдаланар алдында өнімдерге тиетін ұштықтарды бейтарап жуғыш заты бар жылы сумен жуыңыз да, оны әбден кептіріңіз.

- Моторлық блокты (2), бұлғауыш бәсеңдеткішін (8) және қақпақ-бәсеңдеткішті (7) жұмсақ, сәл дымқыл матамен сүртіңіз, содан кейін құрғатып сүртіңіз.

**Назар аударңыз!**

- **Моторлық блокты (2), бұлғауыш бәсеңдеткішін (8), бәсеңдеткіш-қақпақты (7), желілік баудың айыртетігін және желілік бауды суға немесе басқа сұйықтықтарға матыруға тыйым салынады.**
- **Қондырмаларды және ыдыстарды ыдыс жуатын машинаға салмаңыз.**

## Жұмыс ұзақтығы

- Блендерлік жинақ жылдам және ұтымды жұмыс істеуге мүмкіндік береді, бірақ осы кезде саптама-блендермен, көпірткішпен, езбені дайындайтын сапатамамен үздіксіз, немесе өнімдерді процессор тостағаны ішінде ұсақтаған кезде жұмыс істеу ұзақтығы 20-30 секундтан артық болмауы керек. Жұмыс кезеңдері арасында екі минуттан кем емес үзілістер жасап отырыңыз.

## ҚОНДЫРМА-БЛЕНДЕРДІ ПАЙДАЛАНУ

**САҚТАНДЫРУ:** Саптамаларды құрау және орнату алдында желілік шнурдың ашасы электр розеткаға сұғулы тұрмағанын тексеріп алыңыз.

- Саптама-блендерді (1) моторлы блокқа (2) салыңыз да, оны сағат тіліне қарсы бағытта түбіне дейін бұраңыз.
- Желілік шнурдың ашасын электр розеткасына сұғыңыз.
- Қондырма-блендерді (1) ұсатқыңыз/араластырыңыз келетін тағамы бар ыдысқа салыңыз.
- Құрылғыны қосу үшін түймені (4) басып, ұстап тұрыңыз.
- Түймені (3) басып, ұстап тұрған кезде құрылғы максималды айналымға қосылады. Берілген жұмыс режимін сұйық және қатты тағамдарды бірге өңдеу үшін пайдаланыңыз.

## Ескерту:

- Өнімдер құрылғыны қосқанға дейін ыдысқа салынады. Өңделетін өнім көлемі өңдейтін ыдыс сыйымдылығының 2/3 аспауы керек.
- Ұсату/араластыру процесін бастау алдында, жемістердің қабығын аршу, сүйектер сияқты желінбейтін бөліктерді жою, жемістерді үлкендігі 2x2 см текшелерге турау ұсынылады.
- Құрылғыны пайдаланып болғаннан кейін желілік шнурды электр розеткасынан суырыңыз және саптама-блендерді (1) сағат тілінің бағытында бұрап шешіп алыңыз.

# ҚАЗАҚША

## Назар аударыңыз!

- Қондырма-блендерді (1) жұмыс істеу уақытында шешуге тыйым салынады.
- Жүздерін бүлдіріп алмас үшін, жармақ, күріш, дәмдеуіштер, кофе, ірімшік, мұздатылған өнімдер сияқты өте қатты өнімдерді өңдемеңіз.
- Қондырма-блендермен жұмыс істеу кезінде өнімдерді ұсақтауда қиындық туындаса, мүмкіндігіне қарай аз мөлшерде су құюға болады.

## БҰЛҒАУЫШТЫ ПАЙДАЛАНУ

Қондырма-бұлғауышты (9) тек крем, бисквит қамырын жасауға немесе дайын десерттерді араластыруға пайдаланыңыз.

## САҚТАНДЫРУ: Құрастыру алдында, желілік бау электрлік ашалыққа салынбағанына көз жеткізіңіз.

- Бұлғауышты (9) бәсеңдеткішке (8) салыңыз.
- Көпірткіш редуكتورын (8) моторлы блокқа (2) салыңыз да, оны сағат тіліне қарсы бағытта түбіне дейін бұраңыз.
- Желілік шнурдың ашасын электр розеткасына сұғыңыз.
- Бұлғауышты (9) азық-түлігі бар ыдысқа салыңыз.
- Құрылғыны қосу үшін түймені (4) басып, ұстап тұрыңыз. Бұл жұмыс режимін сұйық өнімдерді араластыру үшін пайдаланыңыз.
- Түймені (3) басып, ұстап тұрған кезде құрылғы максималды айналымға қосылады.
- Құрылғыны пайдаланғаннан кейін желілік ашаны электр розеткасынан суырып тастаңыз, көпірткішті (9) редуктордан (8) шығарып алыңыз, редуторды (8) моторлы блоктан (2) сағат тілінің бағытында бұрап шешіп алыңыз.

## Назар аударыңыз!

- Бұлғауышты (9) қою қамырды илеу үшін пайдалануға тыйым салынады.
- Азық-түлік ыдысқа аспап іске қосылғанға дейін салынады.

## КІШІ-ЧОППЕРДІ ПАЙДАЛАНУ

Чоппер етті, ірімшікті, пиязды, хош иісті шөптерді, грек жаңғақтарын, миндальді, жемістер мен көкөністерді ұсақтау үшін пайдаланылады.

## Назар аударыңыз!

Мускат жаңғағы, кофе дәндері, астық тұқымдастар және мұз сияқты қатты өнімдерді ұсақтауға тыйым салынады.

## Ұсақтауды бастамас бұрын

- Ет, ірімшік, пияз, жемістер мен көкөністерді 2x2 см өлшемді кесектерге турап алыңыз.
- Шөптердің сабақтарын алып тастаңыз және жаңғақтардың қабықтарын аршыңыз.
- Еттің сүйектерін, тамырларын және шеміршектерін алып тастаңыз.
- Оптималды нәтижелерге жету үшін кестеде көрсетілген мөлшерлерді пайдаланыңыз.

Тағам типі	Салмағы, г	Мөлшерлі дайындау уақыты, сек.
Пияз (бірнеше бөліктерге бөлінген)	60	4-8
Жұмсақ жемістер	100	10
Сарымсақ	50	4-8
Нан (кепкен нан)	15	12
Ірімшік	30	12
Жаңғақтар	30	12
Жұмыртқалар	80	8
Ет	80	8-12

## Ұсақтау

**Абайлаңыз: Пышақ өте өткір! Пышақты әрқашан жоғырғы пластмасса сабынан ұстаңыз.**

- Чоппер тостағының (5) тегіс, тұрақты бетке орнатыңыз.
- Ұсақтағыш пышақты (6) чоппер тостағының (5) осіне орнатыңыз.
- Азық-түлікті чоппер тостағына (5) салыңыз.

## Ескерту:

- Чоппер тостағыны бос болғанды құрылғыны қоспаңыз (5).
- Қақпақты (7) жұмыс чоппер тостағының (5) осіне орнатыңыз.
- Моторлы блокты (2) қақпақ (7) орнатып, оны сағат тілінің бағытында түбіне дейін бұраңыз.
- Желілік сым айырын электр розеткасына жалғау арқылы құрылғыны электр желісіне қосыңыз.
- Құрылғыны қосу үшін түймені (4) басып, ұстап тұрыңыз.
- (3) батырманы басып ұстап тұрғанда құрылғы максималды айналыммен жұмыс істейді
- Жұмыс істеу уақытында моторлық блокты (2) бір қолыңызбен, ал чоппер тостағының (5) басқа қолыңызбен ұстанаңыз.

- Құрылғыны пайдаланып болғаннан кейін ұсақтағыш-пышақтың (6) толық тоқтағанын күтіңіз.
- Желілік шнурдың ашасын электр розеткасынан ажыратыңыз.
- Чопперді пайдаланып болғаннан кейін моторлы блокты (2) қақпақ-редуктордан (7).
- Бәсеңдеткіш-қақпақты (7) шешіңіз
- Ұсақтағыш-пышақты (6) пластмассадан жасалған сабынан ұстап, абайлап алып шығыңыз.
- Майдаланған азық-түлікті чоппер тостағанынан (5) шығарыңыз.

### **Назар аударыңыз!**

**Сипатталған әрекеттердің кезектілігін қатаң сақтаңыз.**

### **ТАЗАЛАУ**

**Назар аударыңыз! Ұсақтағыш пышақтың (6) жүздері өте өткір, сондықтан қауіпті болып табылады. ұсатқыш-пышақты (6) аса абайлап пайдаланыңыз!**

1. Тазалау алдында құрылғыны электр желісінен ажыратыңыз.
2. Орнатылған қондырмаларды. Моторлық блокты (2) және бәсеңдеткіштерді (7, 8) тазалау үшін сәл дымқыл матаны пайдаланыңыз.
3. Тұзды және қышқыл тағамдарды өңдегеннен кейін бірден ұсақтағыш-пышақты (6) және қондырма-блендерді (1) шайып жіберу керек.
4. Күшті бояғыш қасиеттері бар азық-түлікті (мысалы, сәбізді немесе қызылшаны) өңдеген кезде қондырмалар мен ыдыстар боялуы мүмкін, оларды өсімдік майына матырылған матамен сүртіңіз.
5. Құрылғыны пайдаланар алдында өнімдерге тиетін ұштықтарды бейтарап жуғыш заты бар жылы сумен жуыңыз да, оны әбден кептіріңіз.

**Моторлық блокты (2) және бәсеңдеткіштерді (6, 7) кез-келген сұйықтықтарға матыруға, сонымен қатар оларды ағын сумен жууға немесе ыдыс жуатын машинаға салуға тыйым салынады.**

### **Сақтау**

- Аспапты ұзақ уақытқа сақтауға қойғанға дейін, құрылғыны тазалаңыз.
- Желілік сымды мотор бөліміне орамаңыз.
- Блендерлік жинақты құрғақ, салқын, балалардың қолы жетпейтін жерде сақтаңыз.

### **Жеткізу жинағы**

Моторлы блок – 1 дн.  
 Қондырма-блендер – 1 дн.  
 Көпірткіш редукторы – 1 дн.  
 Көпірткіш – 1 дн.  
 Қақпақ-бәсеңдеткіш – 1 дн.  
 Ұсақтағыш пышақ – 1 дн.  
 Чоппер тостағаны – 1 дн.  
 Өлшеуіш стақан – 1 дн.  
 Өлшейтін стақан қақпағы -1 дн.  
 Нұсқаулық – 1 дн.

### **Техникалық сипаттары**

Элект қуат көзі: 220-240 В ~ 50 Гц  
 Қуаты: 300 Вт  
 Максимальды қуаты: 700 Вт

*Өндіруші приборлардың сипаттарын алдын ала ескертусіз өзгерту құқығына ие болып қалады.*

**Прибордың қызмет ету мерзімі – 3 жыл**

### **Гарантиялық міндеттілігі**

Гарантиялық жағдайдағы қаралып жатқан бөлшектер дилерден тек сатып алынған адамға ғана беріледі. Осы гарантиялық міндеттілігіндегі шағымдалған жағдайда төлеген чек немесе квитанциясын көрсетуі қажет.

**EAC**

# УКРАЇНЬСКА

## БЛЕНДЕРНИЙ НАБІР

Блендерний набір призначений для збивання, змішування, подрібнення і спільної обробки рідких і твердих продуктів.

### Опис

1. Знімна насадка-блендер
2. Моторний блок
3. Кнопка вмикання турборежиму «II»
4. Кнопка вмикання «I»
5. Чаша чоппера
6. Ніж-подрібнювач
7. Кришка-редуктор
8. Редуктор віночка
9. Віночок для збивання/змішування рідких продуктів
10. Мірна склянка
11. Кришка мірного стакану

### ЗАХОДИ БЕЗПЕКИ

Перед початком експлуатації пристрою уважно прочитайте цю інструкцію з експлуатації і збережіть її для використання в якості довідкового матеріалу.

Використовуйте пристрій лише по його прямому призначенню, як викладено в даній інструкції.

Неправильне поводження з пристроєм може привести до його поломки, спричинення шкоди користувачеві або його майну.

- Перш ніж підключити пристрій до електромережі, перевірте, чи відповідає напруга, вказана на пристрої, напрузі електромережі у вашому будинку.
- Блендерний набір дозволяє працювати швидко і ефективно, але при цьому тривалість безперервної роботи з насадкою-блендером, віночком, насадкою для приготування пюре не має перевищувати 1 хвилини, при подрібненні продуктів в чаші процесора тривалість роботи не має перевищувати 20-30 секунд. Між робочими циклами робіть перерву не менше двох хвилин.
- Охолоджуйте гарячі продукти, перш ніж приступити до роботи з насадкою-блендером, температура продуктів не має перевищувати 70 °C.
- Забороняється вклучати пристрій без використання насадок і продуктів для переробки.
- Не використовуйте пристрій поза приміщеннями.
- Забороняється поміщати чашу чоппера в мікрохвильову піч.
- Використовуйте лише ті насадки, які входять до комплекту постачання.

- Перед заміною насадок прилад слід відключити від електромережі.
- Перед першим використанням пристрою ретельно промийте всі знімні насадки і ємкості, які контактуватимуть з продуктами.
- Перш ніж почати користуватися приладом, переконайтеся в тому, що всі насадки встановлені правильно.
- Встановлюйте чашу чоппера на рівній стійкій поверхні.
- Продукти поміщаються в чашу чоппера до вклучення приладу.
- Не переповнюйте чашу чоппера продуктами і стежте за рівнем налитих рідин.
- Ріжучі кромки ножа-подрібнювача чоппера і насадки-блендера дуже гострі і представляють небезпеку. Поводьтеся з даними насадками у край обережно!
- При роботі з чоппером в разі скрути обертання ножа-подрібнювача відключите пристрій від електричної мережі і акуратно видалите продукти, що заважають обертанню ножа.
- Витягувати продукти і зливати рідини з чаші чоппера можна лише після повної зупинки обертання ножа-подрібнювача.
- Не торкайтеся обертаючихся частин пристрою. Не допускайте попадання волосся або елементів одягу, що вільно висять, в зону обертання ножа насадки-блендера або віночка.
- Не залишайте пристрій, увімкнений в електричну мережу, без нагляду.
- Кожного разу перед чищенням пристрою, а також у тому випадку, коли ви його не використовуєте, вимикайте пристрій від електромережі.
- При вимиканні пристрою беріться безпосередньо за вилку мережевого шнура. Не тягніть за мережевий шнур і не перекручуйте його.
- Не поміщайте насадки і ємності у посудомийну машину.
- Не використовуйте пристрій поблизу гарячих поверхонь (таких як газова або електрична плита, духовка шафа).
- Стежте за тим, щоб мережевий шнур не торкався гострих кромок меблів і гарячих поверхонь.
- Не беріться за корпус моторного блоку, за мережевий шнур або за вилку мережевого шнура мокрими руками.
- Не використовуйте прилад з пошкодженнями мережевої вилки або мережевого шнура.

- З міркувань безпеки дітей не залишайте поліетиленові пакети, що використовуються як упаковка, без нагляду.

**Увага!** Не дозволяйте дітям грати з поліетиленовими пакетами або пакувальної плівкою.  
**Загроза задухи!**

Не дозволяйте дітям молодше 8 років торкатися корпусу моторного блоку, мережевого шнура або вилки мережевого шнура під час роботи пристрою.

1. Не дозволяйте дітям молодше 8 років використовувати пристрій як іграшку.
2. Будьте особливо уважні, якщо поблизу від працюючого пристрою знаходяться діти молодше 8 років або особи з обмеженими можливостями.
3. Даний пристрій не призначений для використання дітьми молодше 8 років.
4. Діти старше 8 років і люди з обмеженими можливостями можуть користуватися пристроєм лише в тому випадку, якщо вони перебувають під доглядом особи, що відповідає за їх безпеку, яка дала їм відповідні і зрозумілі інструкції про безпечне користування пристроєм і тих небезпеках, які можуть виникати при його неправильному використанні.
5. Не намагайтеся самостійно ремонтувати пристрій. При виникненні несправностей звертайтеся до авторизованого (уповноваженого) сервісного центру.
6. Щоб уникнути пошкоджень перевозьте пристрій тільки в заводській упаковці.
7. Щоб уникнути поразки електричним струмом і спалаху не занурюйте корпус пристрою, мережевий шнур та вилку мережевого шнура у воду або в будь-які інші рідини. Якщо пристрій впав у воду:
  - не торкайтеся води;
  - негайно витягніть вилку мережевого шнура з електричної розетки, і лише після цього можна дістати пристрій з води;
  - зверніться до авторизованого (уповноваженого) сервісного центру для огляду або ремонту пристрою.
- Зберігайте пристрій в місцях, недоступних для дітей молодше 8 років.

*ПРИСТРІЙ ПРИЗНАЧЕНИЙ ТІЛЬКИ ДЛЯ ДОМАШНЬОГО ВИКОРИСТАННЯ*

## ПІДГОТУВАННЯ ДО РОБОТИ

**Після транспортування або зберігання приладу при зниженій температурі необхідно**

**витримати його при кімнатній температурі не менше двох годин.**

- Перед використанням пристрою промийте насадки, які контактуватимуть з продуктами, теплою водою з нейтральним миючим засобом і ретельно просушіть їх.
- Моторний блок (2), редуктор віночка (8) та кришку-редуктор (7) протріть м'якою, злегка вологою тканиною, після чого витріть досуха.

**Увага!**

- **Не занурюйте моторний блок (2), редуктор віночка (8), кришку-редуктор (7), мережевий шнур і вилку мережевого шнура у воду або будь-які інші рідини.**
- **Не поміщайте насадки і ємності у посудомийну машину.**

## Тривалість безперервної роботи

- Блендерний набір дозволяє працювати швидко і ефективно, але при цьому тривалість безперервної роботи з насадкою-блендером, віночком, насадкою для приготування пюре не має перевищувати 1 хвилини, при подрібненні продуктів в чаші процесора тривалість роботи не має перевищувати 20-30 секунд. Між робочими циклами робіть перерву не менше двох хвилин.

## ВИКОРИСТАННЯ НАСАДКИ-БЛЕНДЕРА

**ПОПЕРЕДЖЕННЯ:** *Перед збіркою і установкою насадок переконайтеся в тому, що вилка мережевого шнура не вставлена в електричну розетку.*

- Вставте насадку-блендер (1) в моторний блок (2) і оберніть її проти годинникової стрілки до упору.
- Вставте вилку мережевого шнура в електричну розетку.
- Занурте насадку-блендер (1) в ємність з продуктами, які ви хочете подрібнити/змішати.
- Для вмикання пристрою натисніть і утримуйте кнопку (4).
- При натисненні і утриманні кнопки (3) пристрій включиться на максимальних зворотах. Використовуйте даний режим роботи для спільної обробки рідких і твердих продуктів.

**Примітка:**

- Продукти поміщаються в ємність до вмикання пристрою. Об'єм продуктів, що переробляються, не повинен перевищувати 2/3 від об'єму ємності, в якій вони переробляються.

# УКРАЇНЬСКА

- Перед початком процесу подрібнення/змішування рекомендується очистити фрукти від шкірки, видалити неїстівні частини, такі як кісточки, і порізати фрукти кубиками розміром близько 2x2 см.
- Після завершення використання пристрою витягніть мережеву вилку з електричної розетки і від'єднайте насадку-блендер (1), обернувши її за годинниковою стрілкою.

## Увага!

- **Забороняється знімати насадку-блендер (1) під час роботи.**
- **Щоб не пошкодити леза, не переробляйте дуже тверді продукти, такі як крупи, рис, приправи, каву, сир, заморожені продукти.**
- **При роботі з насадкою-блендером при виникненні труднощів в подрібненні продуктів, якщо це можливо, додайте невелику кількість води.**

## ВИКОРИСТАННЯ ВІНОЧКА

Використовуйте насадку-віночок (9) лише для збивання крему, приготування бісквітного тесту або перемішування готових десертів.

**ПОПЕРЕДЖЕННЯ: Перед збіркою переконайтеся в тому, що вилка мережевого шнура не вставлена в електричну розетку.**

- Вставте віночок (9) в редуктор (8).
- Вставте редуктор віночка (8) в моторний блок (2) і оберніть його проти годинникової стрілки до упору.
- Вставте вилку мережевого шнура в електричну розетку.
- Опустіть віночок (9) в посуд з продуктами.
- Для вмикання пристрою натисніть і утримуйте кнопку (4). Використовуйте даний режим роботи для змішування рідких продуктів.
- При натисненні і утриманні кнопки (3) пристрій увімкнеться на максимальних обертах.
- Після використання пристрою витягніть мережеву вилку з електричної розетки, витягніть віночок (9) з редуктора (8), від'єднайте редуктор (8) від моторного блоку (2), обернувши його за годинниковою стрілкою.

## Увага!

- **Забороняється використовувати віночок (9) для замішування крутого тесту**

- **Продукти поміщаються в ємність до включення пристрою.**

## ВИКОРИСТАННЯ МІНІ-ЧОППЕРА

Чоппер використовується для подрібнення м'яса, сиру, цибулі, ароматичних трав, волоських горіхів, мигдалю, овочів і фруктів.

## Увага!

**Забороняється подрібнювати дуже тверді продукти, такі як мускатний горіх, зерна кави, злаки і лід.**

## Перш ніж почати подрібнення

- Наріжте м'ясо, сир, цибулю, овочі та фрукти шматочками приблизно 2x2 см.
- Видаліть у трав стебла, очистіть горіхи від шкаралупи.
- Видаліть кістки, жили й хрящі з м'яса.
- Для досягнення оптимальних результатів скористуйтеся даними, приведеними в таблиці.

Тип продукту	Вага, г	Приблизна тривалість приготування, сек.
Цибуля (розрізати на декілька частин)	60	4-8
М'які фрукти	100	10
Часник	50	4-8
Хліб (сухарі)	15	12
Сир	30	12
Горіхи	30	12
Яйця	80	8
М'ясо	80	8-12

## Подрібнення

**Обережно: ніж дуже гострий! Завжди тримайте ніж за верхній пластмасовий хвостовик.**

- Встановіть чашу чоппера (5) на рівній стійкій поверхні.
- Установіть ніж (6) на вісь чаші чоппера (5).
- Помістіть продукти в чашу чоппера (5).

## Примітка:

- Не вмикайте пристрій з порожньою чашею чоппера (5).

- Установіть ніж (7) на вісь чаші чоппера (5).
- Встановіть моторний блок (2) на кришці (7) і поверніть його за годинниковою стрілкою до фіксації.
- Підімкніть пристрій до електричної мережі, уставивши вилку мережевого шнура в електричну розетку.
- Для вмикання пристрою натисніть і утримуйте кнопку (4).
- При натисненні кнопки (3) ніж обертається з максимальними обертами.
- Під час роботи тримайте моторний блок (2) однією рукою, а чашу чоппера (5) притримуйте іншою рукою.
- Після використання пристрою дочекайтеся повної зупинки обертання ножа (6).
- Витягніть вилку мережевого шнура з електричної розетки.
- Після використання чоппера від'єднайте моторний блок (2) від кришки-редуктора (7).
- Зніміть кришку-редуктор (7).
- Дотримуючись обережності, витягніть ніж-подрібнювач (6), тримаючись за пластмасовий хвостовик.
- Витягніть подрібнені продукти з чаші чоппера (5).

### **Увага!**

**Строго дотримуйтеся описаної послідовності дій.**

### **ЧИЩЕННЯ**

**Увага! Леза ножа-подрібнювача (6) дуже гострі і представляють небезпеку. Поводьтеся з ножом-подрібнювачем (6) украй обережно!**

1. Перед чищенням пристрою відключите його від електричної мережі.
2. Зніміть насадки. Для чищення моторного блоку (2) та редукторів (7, 8) використовуйте злегка вологу тканину, після чого їх слід витерти досуха.
3. Після обробки солоних або кислих продуктів необхідно відразу обполоснути водою ніж-подрібнювач (6) і насадку-блендер (1).
4. При переробці продуктів з сильними фарбувальними властивостями (наприклад, моркви або буряка) насадки або ємкості можуть забарвитися, протріть насадки або ємкості тканиною, змоченою рослинною олією.
5. Перед використанням пристрою промийте насадки, які контактували з продуктами,

теплою водою з нейтральним миючим засобом і ретельно просушіть їх.

**Забороняється занурювати моторний блок (2) і редуктори (6, 7) в будь-які рідини, а також промивати їх під струменем води або поміщати в посудомийну машину.**

### **Зберігання**

- Перед тим, як прибрати пристрій на зберігання, зробіть чищення пристрою і ретельно його просушіть.
- Не намотуйте мережевий шнур на моторний блок.
- Зберігайте блендерний набір в сухому прохолодному місці, недоступному для дітей.

### **Комплект постачання**

Моторний блок – 1 шт.  
 Насадка-блендер – 1 шт.  
 Редуктор віночка – 1 шт.  
 Віночок – 1 шт.  
 Кришка-редуктор – 1 шт.  
 Ніж-подрібнювач - 1шт.  
 Чаша чоппера – 1 шт.  
 Мірна склянка – 1 шт.  
 Кришка мірного стакану – 1 шт.  
 Інструкція – 1 шт.

### **Технічні характеристики**

Електроживлення: 220-240 В ~ 50 Гц  
 Потужність: 300 Вт  
 Максимальна потужність: 700 Вт

*Виробник залишає за собою право змінювати характеристики приладів без попереднього повідомлення*

**Термін служби пристрою – 3 роки**

### **Гарантія**

Докладні умови гарантії можна отримати в дилера, що продав дану апаратуру. При пред'явленні будь-якої претензії протягом терміну дії даної гарантії варто пред'явити чек або квитанцію про покупку.



*Даний виріб відповідає вимогам до електромагнітної сумісності, що пред'являються директивою 2004/108/ЕС Ради Європи й розпорядженням 2006/95/ЕС по низьковольтних апаратурах.*



**GB**

A production date of the item is indicated in the serial number on the technical data plate. A serial number is an eleven-unit number, with the first four figures indicating the production date. For example, serial number 0606xxxxxx means that the item was manufactured in June (the sixth month) 2006.

**DE**

Das Produktionsdatum ist in der Seriennummer auf dem Schild mit technischen Eigenschaften dargestellt. Die Seriennummer stellt eine elfstellige Zahl dar, die ersten vier Zahlen bedeuten dabei das Produktionsdatum. Zum Beispiel bedeutet die Seriennummer 0606xxxxxx, dass die Ware im Juni (der sechste Monat) 2006 hergestellt wurde.

**RUS**

Дата производства изделия указана в серийном номере на табличке с техническими данными. Серийный номер представляет собой одиннадцатизначное число, первые четыре цифры которого обозначают дату производства. Например, серийный номер 0606xxxxxx означает, что изделие было произведено в июне (шестой месяц) 2006 года.

**KZ**

Бұйымның шығарылған мерзімі техникалық деректері бар кестедегі сериялық нөмірде көрсетілген. Сериялық нөмір он бір саннан тұрады, оның бірінші төрт саны шығару мерзімін білдіреді. Мысалы, сериялық нөмір 0606xxxxxx болса, бұл бұйым 2006 жылдың маусым айында (алтыншы ай) жасалғанын білдіреді.

**UA**

Дата виробництва виробу вказана в серійному номері на табличці з технічними даними. Серійний номер представляє собою одинадцятизначне число, перші чотири цифри якого означають дату виробництва. Наприклад, серійний номер 0606xxxxxx означає, що виріб був виготовлений в червні (шостий місяць) 2006 року.

