

**VT-1478 W**

Hand blender set

Блендерный набор

# Инструкция по эксплуатации

<b>GB</b> Manual instruction	<b>5</b>
<b>DE</b> Die betriebsanweisung	<b>10</b>
<b>RUS</b> Инструкция по эксплуатации	<b>16</b>
<b>KZ</b> Пайдалану нұсқасы	<b>22</b>
<b>RO/MD</b> Instrucțiune de exploatare	<b>28</b>
<b>CZ</b> Návod k použití	<b>33</b>
<b>UA</b> Інструкція з експлуатації	<b>38</b>
<b>BEL</b> Інструкцыя па эксплуатацыі	<b>44</b>
<b>UZ</b> Foydalanish qoidalari	<b>50</b>

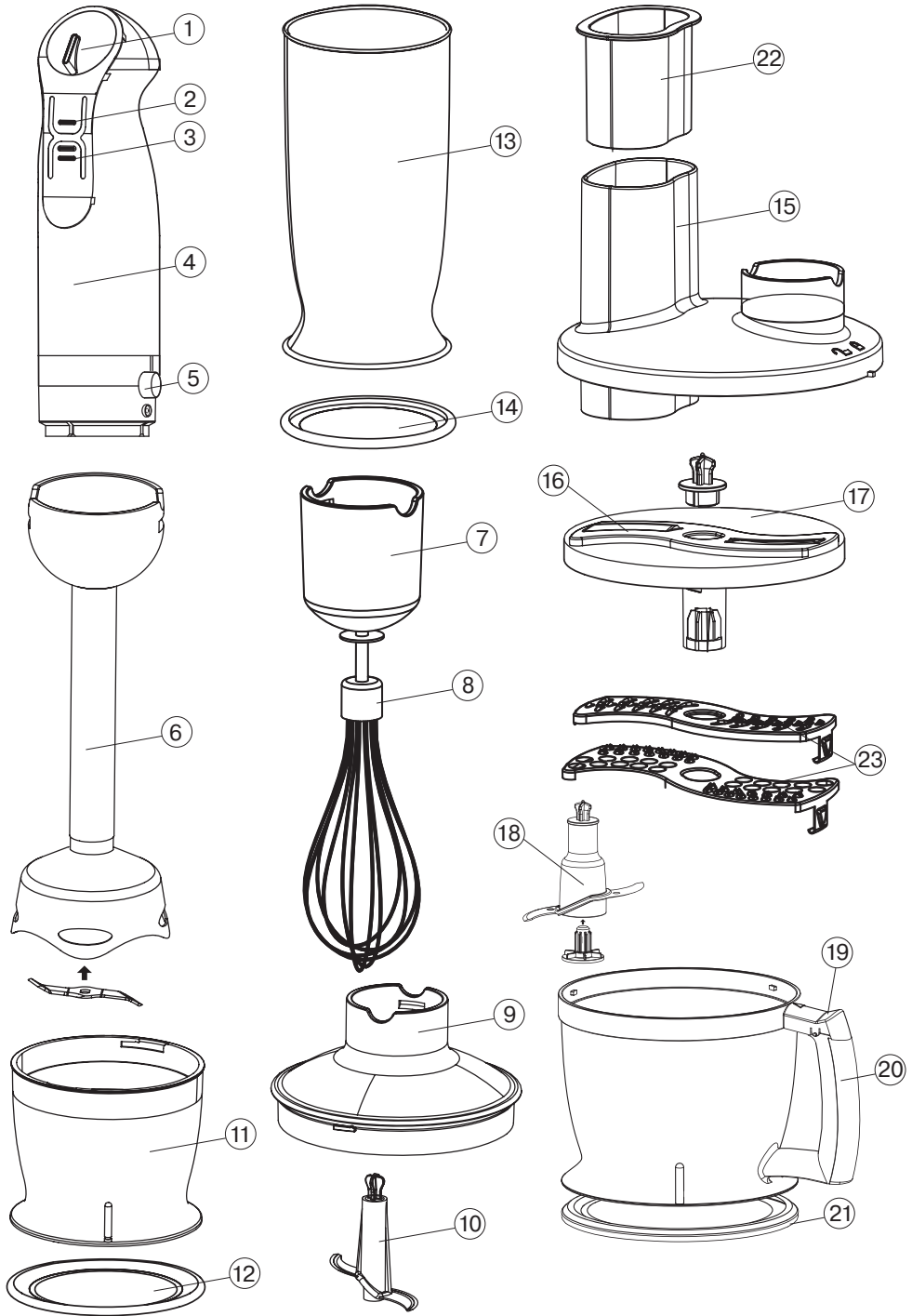

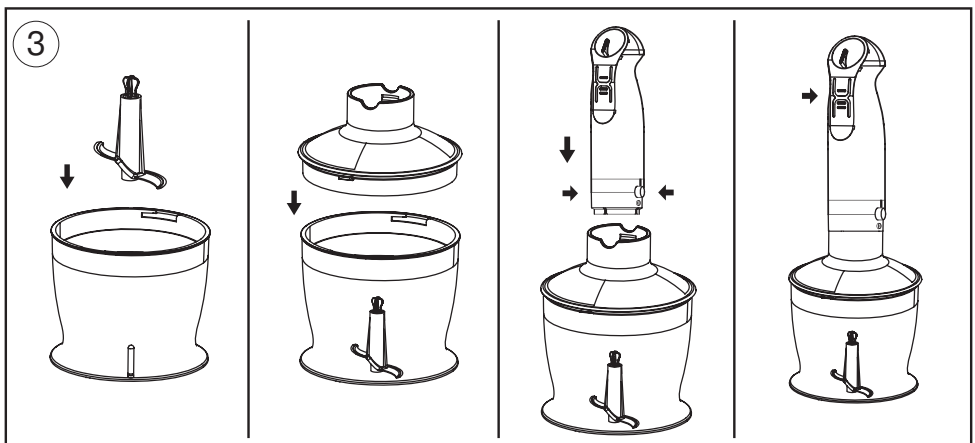
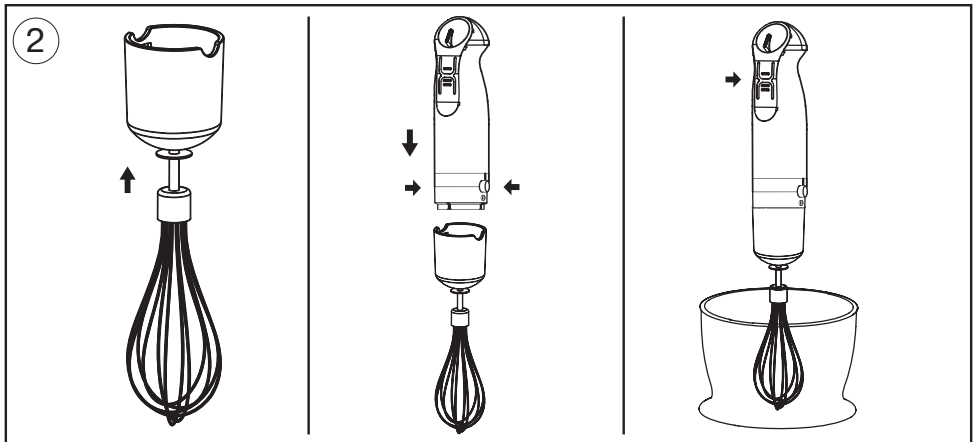
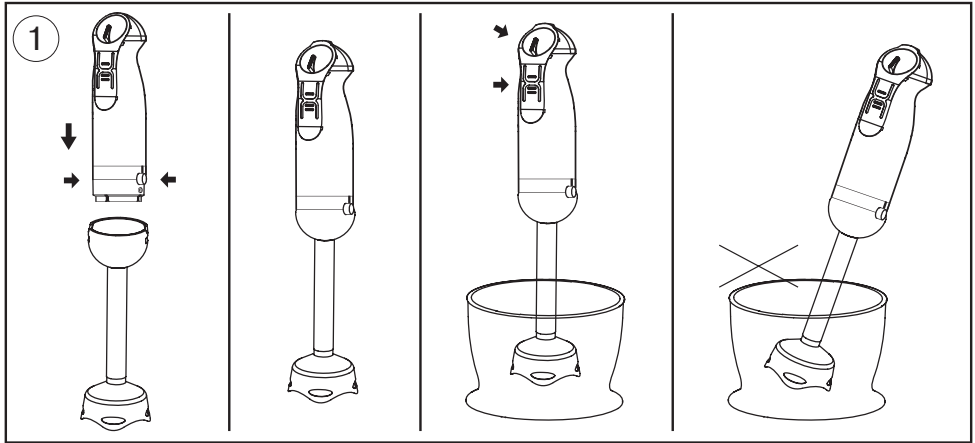

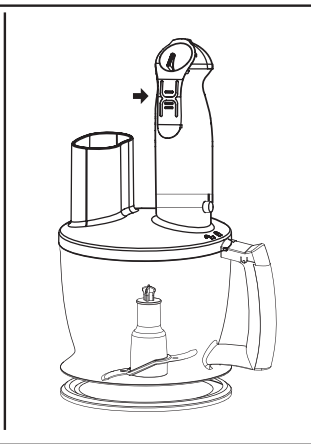
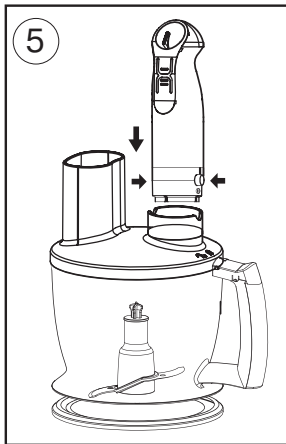
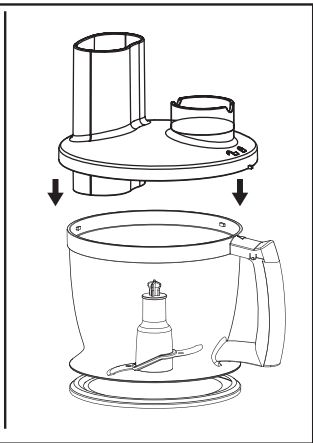
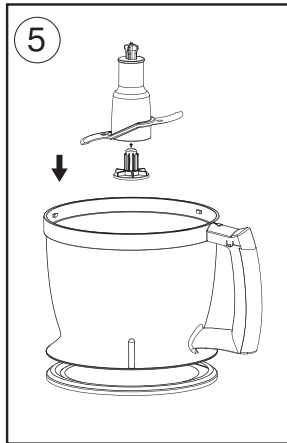
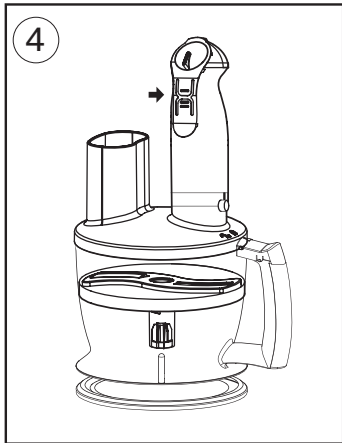
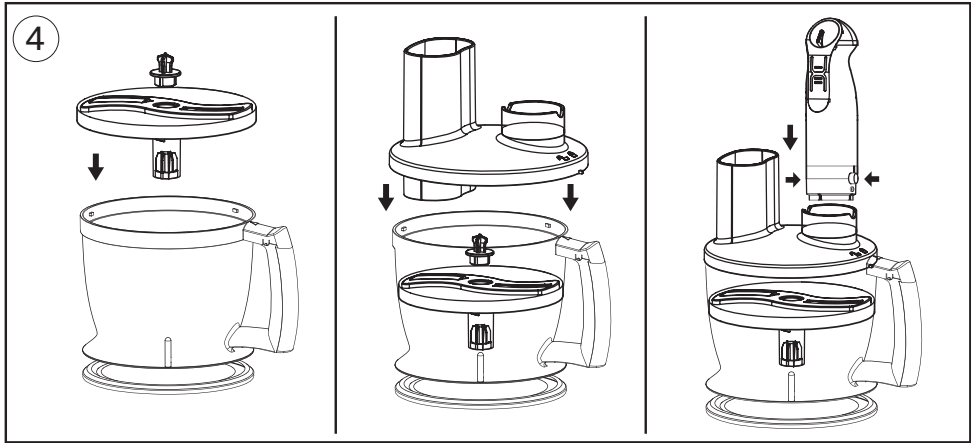

## HAND BLENDER SET

### DESCRIPTION

1. Speed control
2. Power button
3. Turbo mode button
4. Motor unit
5. Attachments release buttons
6. Blender attachment
7. Whisk gearbox
8. Whisk for liquid products
9. Chopper bowl gearbox-cover
10. Chopping blade
11. Chopper bowl
12. Anti-slip support/chopper bowl lid
13. Bowl for mixing products
14. Anti-slip support/bowl lid
15. Processor bowl gearbox-cover
16. Shredder
17. Graters holder
18. Processor blade
19. Lid clamp button (15)
20. Processor bowl
21. Anti-slip support
22. Pusher
23. Graters

### IMPORTANT SAFEGUARDS

Before using the unit, read the instruction manual carefully.

- Use the unit only for the intended purposes, as stated in the instruction.
- Before using the appliance for the first time make sure that an electricity supply corresponds to the voltage of current specified on the housing.
- Use the processor on the flat stable surface.
- Before using the unit for the first time, wash all the removable details which will contact with products thoroughly.
- Be careful when holding grater attachments or blades, as they have sharp edges.
- Do not use the unit outdoors.
- Always unplug the unit before cleaning, assembling, replacing of the attachments or if you do not use it.
- Do not wash the motor unit under a jet of water.
- In order to avoid risk of electric shock or fire, do not immerse the motor unit into water or other liquids. If the unit fell into water:
  - do not touch water;
  - unplug the unit immediately, only after it you can take the unit out of water;
  - apply to the authorized service center for testing and repair of the unit.
- Do not put the attachments in a dish wash machine.
- Do not touch the rotating attachments of the unit, wait till they stop completely.
- Do not leave the operating unit unattended.
- Do not allow hair or clothes edges get into the blades rotating zone.
- Never push the products with your fingers or using other objects into the throat of the cover while the unit is operating. Use the pusher for this purpose.
- Firstly remove the attachments with sharp edges and then take out the products.
- Use only the attachments supplied.
- Wait till the motor stops completely before removing the attachments.
- Switch off the unit and take the plug out of the socket before removing any attachment.
- Do not overfill the bowl for mixing products.
- Products should be put into the bowl before switching on the unit.
- Do not mix/whisk hot liquids. Let them cool down.
- Never use the unit for mixing/chopping of nonfood products.
- Provide that the power cord does not touch sharp objects and hot surfaces.
- Do not use the unit near hot surfaces (gas or electric stove, oven).

## ENGLISH

- Check the power cord and the plug periodically. Do not use the unit if the power cord or the plug is damaged.
- Do not try to repair the unit yourself. If there are any damages in the unit, apply to the authorized service center.
- The unit allows quick and effective operation, but time of continuous operation should not be more than 1 minute, while processing of hard products not more than 10 seconds.
- Do not increase the recommended amount of products.
- Immediately after operation switch off the unit and unplug it.
- Do not pull by the power cord, do not twist it and do not wind it over the unit.
- Do not touch the power plug with wet hands.
- Close supervision is necessary when any appliance is used near children or disabled persons.
- This unit is not intended for usage by children or disabled persons unless they are given all the necessary instructions on safety measures and information about danger, which can be caused by improper usage of the unit.
- Keep the unit out of the reach of children.
- Do not let the children use the unit as a toy.
- The unit is intended for household usage only.

### PREPARATION FOR OPERATION

- Before using the unit for the first time, wash all the attachments which will contact with products in warm water with a neutral detergent and dry them thoroughly.
- Wipe the motor unit (4) with a soft, slightly dampened cloth.
- Do not immerse the motor unit (4), the gearbox (7), the lids (9), (15), as well as the power plug and the power cord into water or other liquids.

- Do not put the attachments in a dish wash machine.

### USING THE BLENDER (PIC. 1)

**WARNING:** before assembling make sure that the power plug is not inserted into the socket.

- Insert the attachment (6) into the motor unit (4) until clamping.
- Insert the plug into the socket. The blender is ready to operate.
- Insert the blender attachment (6) into the bowl with the products, which you want to chop/mix or use the bowl (13).
- When using the bowl (13) always use the anti-slip support (14), which can be used as a cover of the bowl (13).

#### **Note:**

**Products should be put into the bowl before switching on the unit.**

**Do not overfill the bowl (13).**

**Before starting to process fruit, peel them and remove non-edible parts, such as bones, cut fruits into 2,5cm cubes.**

**Be careful! The blender blade is very sharp.**

**Do not chop/mix products without water.**

- Use the control (1) to set the desired operation speed 1-5.
- To switch on the blender press and hold the button (2). Use this operating mode to mix liquid products.
- When pressing the button (3) the blender will be operating at the maximal speed. Use this operating mode for processing liquid and hard products together.
- After you stop using the unit, unplug the unit, press the buttons (5) and remove the attachment (6).
- Clean and wash all the details immediately after you stop operating the unit.

- Do not take off the attachment (6) during operation of the blender.
- In order not to damage the blades, do not process too hard products such as ice, frozen products, grits, rice, seasoning and coffee.

## USING THE WHISK (PIC. 2)

Use the whisk attachment only to beat cream, make biscuit dough or mix ready deserts.

**WARNING:** before assembling make sure that the power plug is not inserted into the socket.

- Insert the whisk (8) into the gearbox (7).
- Insert the gearbox (7) into the motor unit until clamping.
- Insert the plug into the socket.
- Put the whisk (8) into the bowl with products, use the control (1) to set the desired speed 1-5, press and hold the button (2) during operation. While pressing the button (3) the whisk will be rotating at the maximal speed.

### **Attention!**

**Do not use the whisk (8) to knead stiff dough.**

**Products should be put into the bowl before switching on the unit.**

**Do not overfill the bowl.**

**Time of continuous operation of the whisk should not be more than 2 minutes, after which wait 1 minute.**

- After you stop using the unit, unplug the unit, press the buttons (5) and remove the whisk attachment. Disconnect the whisk (8) from the gearbox (7).
- Do not take off the whisk attachment during operation.
- Clean and wash all the details immediately after you stop operating the unit.

## USING THE CHOPPER (PIC.3)

Chopper is used to chop meat, cheese, on-

ion, aromatic herbs, garlic, carrot, walnuts, almond, and fruit.

**Attention! Do not chop too hard products such as nutmegs, coffee beans and cereals.**

### **Before you start chopping:**

- **Cut meat, cheese, onion, garlic, carrot in (approximately equal) pieces.**
- **Remove stems from herbs, shell the nuts.**
- **Remove bones, sinews and tendons from meat.**
- **Remove the protecting cover from the blade (10).**

### **Chopping**

**Warning:** Do not overfill the chopper bowl. **Be careful:** the blades are very sharp! Always hold the blade by the upper plastic tip.

1. Put the blade (10) on the axis of the chopper bowl (11) and turn it clockwise/anticlockwise till clamping. Always use the chopper bowl with the anti-slip support (12), which can be used as a cover of the bowl (11).
2. Put the products into the chopper bowl (11).
3. Set the gearbox-cover (9) on the bowl (11) and turn it clockwise until clamping.
4. Insert the motor unit (4) into the gearbox (9) until clamping.
5. Use the control (1) to set the required speed 1-5. To switch on the chopper press and hold the button (2). When pressing the button (3) the chopper blade will be rotating at the maximal speed. During the operation hold the motor unit (4) with your one hand, and the chopper bowl (11) with the other hand.
6. After you stop using the chopper, unplug the unit, press the buttons (5) and

## ENGLISH

disconnect the motor unit (4) from the gearbox-cover (9), then remove the cover (9) from the bowl (11), by turning it anticlockwise.

- Carefully turn the blade (10) clockwise/ anticlockwise to release it from axis and remove the blade.
- Remove the products from the chopper bowl (11).
- Clean and wash all the details immediately after you stop operating the unit.

**Attention! Chopping time of “hard products” should not exceed 10 seconds, chopping time of products without water – 5 second, and then you should make a 1-minute interval.**

### USING THE SHREDDER AND THE GRATERS (PIC.4)

- Insert the shredder (16) or the graters (23) into the holder (17) until clamping.
- Put the holder (17) on the axis of the processor bowl (19). Always use the processor bowl (20) with the anti-slip support (21).
- Put the cover (15) on the bowl (20).
- Press the clamp button (19) and turn the cover (15) clockwise, by matching the arrow on the button with the “LOCK” mark on the cover, release the button (19).
- Insert the motor unit (4) into the gearbox-cover (15) until clamping.
- Insert the power plug into the socket.
- Use the control (1) to set the required speed 1-5. To switch on the processor press and hold the button (2). When pressing the button (3) the shredder or the graters will be rotating at the maximal speed.
- To supply products through the throat of the cover (15) use the pusher (22). Do not press the pusher (22) too hard.

#### **Note:**

**Do not push the products into the throat (15) with your fingers or other objects.**

**Use only the pusher for this purpose (22).**

- After operation unplug the unit, press the buttons (5) and disconnect the motor unit (4) from the gearbox-cover (15). Then press the button (19), turn the cover (15) anticlockwise and remove the cover (15) from the bowl (20).
- Carefully remove the holder (17).
- Remove the products from the bowl (20).

#### **Attention!**

**Time of continuous operation should not be more than 10-15 seconds, after which wait 1 minute.**

- Clean and wash all the details immediately after you stop operating the unit.

### USING THE BLADE (18) (Pic. 5)

- Put the blade (18) on the axis of the processor bowl (20). Always use the processor bowl (20) with the anti-slip support (21).
- Put the products into the bowl (20).
- Put the cover (15) on the bowl (19).
- Press the clamp button (19) and turn the cover (15) clockwise, by matching the arrow on the button with the “LOCK” mark on the cover, release the button (19).
- Insert the motor unit (4) into the gearbox-cover (15) until clamping.
- Insert the plug into the socket.
- Use the control (1) to set the required speed 1-5. To switch on the processor press and hold the button (2). When pressing the button (3) the blade will be rotating at the maximal speed.
- During operation you can add products into the bowl (20) through the throat of the cover (15).
- After operation unplug the unit, press the buttons (5) and disconnect the motor unit (4) from the gearbox-cover (15).



Then press the button (19), turn the cover (15) anticlockwise and remove the cover (15) from the bowl (20).

9. Carefully remove the blade (18).
10. Remove the products from the bowl (20).

### Attention!

***Time of continuous operation should not be more than 10 seconds, after which wait 1 minute.***

11. Clean and wash all the details immediately after you stop operating the unit.

### CLEANING

***Attention! The shredder, the graters and the blades are very sharp and can be dangerous. Be especially careful while handling the blades and the graters!***

- Unplug the unit before cleaning.
- Remove the attachments.
- Wipe the motor unit (4) with a slightly dampened cloth, and then wipe the motor unit dry.
- The gearboxes (7, 9, 15) and the attachment (6) can be rinsed, but never immerse them into water.
- While processing products with strong dyeing properties (for instance carrot or beet-root) the attachments and the bowl can get colored, wipe them with a cloth dampened in plant oil.
- Wash the attachments, the bowls in warm soapy water, rinse and dry thoroughly. Do not wash the attachments together with the motor unit (4), firstly remove them from the motor unit and then wash.

***DO NOT IMMERSE THE MOTOR UNIT AND THE GEARBOXES INTO ANY LIQUIDS, AND DO NOT WASH THEM IN A DISHWASH MACHINE.***

***DO NOT PUT THE ATTACHMENTS INTO THE DISHWASH MACHINE.***

### Specifications

Power supply: 220-240 V ~ 50 Hz

Power consumption: 800 W

*Specifications subject to change without prior notice.*

### Service life of appliance - 3 years

### GUARANTEE

Details regarding guarantee conditions can be obtained from the dealer from whom the appliance was purchased. The bill of sale or receipt must be produced when making any claim under the terms of this guarantee.



*This product conforms to the EMC-Requirements as laid down by the Council Directive 89/336/EEC and to the Law Voltage Regulation (73/23 EEC)*

# DEUTSCH

## STABMIXER-SET

### BESCHREIBUNG

1. Geschwindigkeitsregler
2. Einschalttaste
3. Taste TURBO
4. Motoreinheit
5. Fixierungstasten für Aufsätze
6. Mixeraufsatz
7. Schlagbesengetriebe
8. Schlagbesen fürs Schlagen und Mischen von flüssigen Nahrungsmitteln
9. Deckelgetriebe des Zerkleinerungsbehälters
10. Zerkleinerungsmesser
11. Zerkleinerungsbehälter
12. Rutschfester Gummiuntersetter/Deckel des Zerkleinerungsbehälters
13. Mixerbehälter für Nahrungsmittel
14. Rutschfester Gummiuntersetter/Deckel des Mixerbehälters
15. Deckelgetriebe des Küchenmaschinenbehälters
16. Raspelaufsatz
17. Reibenhalterung
18. Messer der Küchenmaschine
19. Taste des Deckelverschlusses (15)
20. Behälter der Küchenmaschine
21. Rutschfester Gummiuntersetter
22. Stampfer
23. Reiben

### SICHERHEITSMABNAHMEN

Vor der ersten Inbetriebnahme des Geräts lesen Sie aufmerksam diese Betriebsanleitung durch.

- Nutzen Sie das Gerät nur bestimmungsgemäß, wie es in dieser Bedienungsanleitung beschrieben ist.
- Vor dem Einschalten des Geräts vergewissern Sie sich, ob die Netzspannung mit der Spannung Ihres Geräts übereinstimmt.
- Stellen Sie die Küchenmaschine auf eine gerade stabile Oberfläche auf.
- Waschen Sie sorgfältig vor der ersten Inbetriebnahme alle Teile des Geräts, die

mit Nahrungsmitteln in Berührung kommen werden.

- Seien Sie vorsichtig, wenn Sie Reibe- und Raspelaufsätze oder Messer in den Händen halten, da diese sehr scharfe Schneidekanten haben.
- Es ist nicht gestattet, das Gerät außerhalb der Räumlichkeiten zu nutzen.
- Schalten Sie das Gerät vom Stromnetz immer ab, wenn Sie es längere Zeit nicht nutzen oder vor der Reinigung, dem Aufbau oder Wechsel der Aufsätze.
- Es ist nicht gestattet, die Motoreinheit unter Wasser zu spülen.
- Tauchen Sie das Gerät nie ins Wasser oder andere Flüssigkeiten, um das Brand- und Stromschlagrisiko zu vermeiden. Falls das Gerät ins Wasser gefallen hat:
  - berühren Sie das Wasser nicht;
  - Ziehen Sie sofort den Netzstecker aus der Steckdose, danach holen Sie das Gerät aus dem Wasser;
  - Wenden Sie sich an ein autorisiertes Servicezentrum, um das Gerät zu prüfen oder zu reparieren.
- Es ist nicht gestattet, die Aufsätze des Geräts in der Geschirrspülmaschine zu waschen.
- Es ist nicht gestattet, drehbare Teile des Geräts zu berühren, warten Sie ab, bis der Elektromotor komplett stoppt.
- Lassen Sie das eingeschaltete Gerät nie unbeaufsichtigt.
- Lassen Sie nicht zu, dass Haare oder Kleidungskanten in den Drehbereich der Messer gelangen.
- Es ist nicht gestattet, Nahrungsmittel mit Fingern oder anderen Gegenständen in den Deckelhals durchzustößen. Nutzen Sie dafür nur den Stampfer.
- Nehmen Sie zuerst Aufsätze mit scharfen Schneideklingen aus dem Behälter und danach Nahrungsmittel heraus.
- Nutzen Sie nur jene Aufsätze, die zum Lieferumfang gehören.
- Bevor Sie den Aufsatz abnehmen, warten Sie ab, bis der Elektromotor komplett stoppt.

- Schalten Sie das Gerät aus, danach ziehen Sie den Netzstecker aus der Steckdose, bevor Sie einen Aufsatz abnehmen.
- Überfüllen Sie nie den Mixerbehälter.
- Geben Sie Nahrungsmittel in den Mixerbehälter vor der Einschaltung des Geräts zu.
- Mischen/schlagen Sie keine heißen Flüssigkeiten, lassen Sie diese abkühlen.
- Es ist nicht gestattet, das Gerät zum Mixen/Zerkleinern von unverzehrliehen Produkten zu nutzen.
- Achten Sie darauf, dass das Netzkabel heiße oder scharfe Gegenstände nicht berührt.
- Es ist nicht gestattet, das Gerät in der Nähe von heißen Oberflächen (Gas oder elektrischer Herd, Backofen) zu nutzen.
- Prüfen Sie periodisch das Netzkabel und die Steckdose. Es ist nicht gestattet, das Gerät zu nutzen, wenn das Netzkabel oder der Netzstecker beschädigt sind.
- Versuchen Sie es nicht, das Gerät selbstständig zu reparieren. Bei der Feststellung von Beschädigungen wenden Sie sich an den autorisierten Kundenservicedienst.
- Der Zerkleinerer ermöglicht eine schnelle und effektive Nahrungsmittelverarbeitung, die ununterbrochene Betriebsdauer soll jedoch 1 Minute nicht übersteigen und bei der Bearbeitung von harten Nahrungsmitteln soll die Betriebsdauer 10 Sekunden nicht übersteigen.
- Es ist nicht gestattet, die empfohlen Nahrungsmittelmenge während ihrer Verarbeitung zu überschreiten.
- Schalten Sie die Küchenmaschine gleich nach der Beendigung des Betriebs und ziehen Sie den Netzstecker aus der Steckdose.
- Es ist nicht gestattet, das Gerät am Netzkabel zu ziehen, ihn abzudrehen und um das Gerät zu wickeln.
- Ziehen Sie nie den Netzstecker mit nassen Händen aus der Steckdose.
- Besondere Vorsichtsmaßnahmen sind in den Fällen angesagt, wenn sich Kinder

oder behinderte Personen während der Nutzung des Geräts in der Nähe aufhalten.

- Dieses Gerät darf von Kindern und behinderten Personen nicht genutzt werden, es sei denn ihnen eine angemessene und verständliche Anweisung über die sichere Nutzung des Geräts und die Gefahren seiner falschen Nutzung durch die Person, die für ihre Sicherheit verantwortlich ist.
- Bewahren Sie das Gerät in einem für Kinder unzugänglichem Ort auf.
- Es ist nicht gestattet, das Gerät den Kindern als Spielzeug zu geben.
- Das Gerät ist nur für den Gebrauch im Haushalt geeignet.

## VORBEREITUNG ZUR INBETRIEBNAHME

- Vor der Nutzung des Geräts waschen Sie die Aufsätze, die mit Nahrungsmitteln in Berührung kommen werden, mit dem warmen Wasser und neutralen Waschmittel und trocknen Sie diese sorgfältig ab.
- Wischen Sie die Motoreinheit (4) mit einem feuchten Tuch ab.
- Es ist nicht gestattet, die Motoreinheit (4), das Schlagbesengetriebe (7) und Deckel (9), (15) sowie den Netzstecker und das Netzkabel ins Wasser oder andere Flüssigkeiten tauchen zu lassen.«
- Es ist nicht gestattet, die Aufsätze des Geräts in der Geschirrspülmaschine zu waschen.

## ANWENDUNG DES MIXERS (ABB. 1)

**WARNUNG:** vergewissern Sie sich vor dem Aufbau, dass der Stecker an die Steckdose nicht angeschlossen ist.

- Setzen Sie den Aufsatz (6) in die Motoreinheit (4) bis zum Einrasten auf.
- Stecken Sie den Netzstecker in die Steckdose. Der Mixer ist betriebsbereit.
- Tauchen Sie den Aufsatz-Mixer (6) in die Nahrungsmittel ein, die Sie mixen/zerkleinern möchten oder nutzen Sie den Mixerbehälter (13).

# DEUTSCH

- Verwenden Sie immer während der Nutzung des Mixerbehälters (13) den rutschfesten Gummiuntersetzer (14), der auch als Deckel des Behälters verwendet werden kann.

## **Anmerkung:**

*Geben Sie Nahrungsmittel in den Mixerbehälter oder das Geschirr vor der Einschaltung des Geräts zu. Überfüllen Sie nie den Mixerbehälter (13).*

*Entfernen Sie von den Früchten alle nicht essbaren Reste, wie z.B. harte Fruchthaut oder Kerne (Kirsche, Pfirsich) vor dem Mixen, scheiden Sie Früchte in Stücke ca. 2-5 cm.*

*Seien Sie vorsichtig! Das Messer ist sehr scharf.*

*Es ist nicht gestattet, Nahrungsmittel ohne Wasser zu mischen/zerkleinern.*

*Der dauernde Betrieb des Schlagbesens soll 1 Minute nicht übersteigen, danach soll die Pause 1 Minute betragen.*

- Stellen Sie mit dem Regler (1) die notwendige Geschwindigkeit 1-5 ein.
- Drücken und halten Sie den Einschalttaste (2), um das Gerät einzuschalten. Nutzen Sie den gegebenen Betriebsmodus, um flüssige Nahrungsmittel zu mischen.
- Beim Drücken der Taste (3) wird der Mixer mit maximaler Geschwindigkeit funktionieren. Nutzen Sie den gegebenen Betrieb, um flüssige und harte Nahrungsmittel zusammenzumischen.
- Schalten Sie das Gerät nach der Nutzung vom Stromnetz ab, drücken Sie die Taste (5) und nehmen Sie den Schlagbesen (6) ab.
- Reinigen Sie und waschen Sie alle Teile gleich nach der Nutzung des Geräts.
- Es ist nicht gestattet, den Aufsatz-Mixer (6) während des Betriebs des Geräts abzunehmen.  
Um die Beschädigung von Messern des Geräts zu vermeiden, nutzen Sie es für die Bearbeitung solcher harten

Nahrungsmittel, wie Eis, eingefrorene Nahrungsmittel, Grützen, Reis, Gewürze und Kaffeebohnen nicht.

## **ANWENDUNG DES SCHLAGBESENS (ABB. 2)**

Nutzen Sie den Schlagbesenaufsatz nur für Cremeschlagen, Zubereitung von Biskuitteig oder Mischen von fertigen Desserts.

**WARNUNG:** Vergewissern Sie sich vor der Aufbau des Geräts, dass der Stecker an die Steckdose nicht angeschlossen ist.

- Setzen Sie den Schlagbesen (8) auf das Getriebe (7) auf.
- Setzen Sie das Getriebe (7) in die Motoreinheit bis zum Einrasten auf.
- Stecken Sie den Netzstecker in die Steckdose.
- Tauchen Sie den Schlagbesen in den Behälter mit Nahrungsmittel ein, stellen Sie mit dem Regler (1) die notwendige Geschwindigkeit 1-5 ein, drücken und halten Sie während des Betriebes des Geräts die Taste (2). Beim Drücken der Taste (3) wird sich der Schlagbesen mit maximaler Geschwindigkeit drehen.

## **Achtung!**

*Es ist nicht gestattet, den Schlagbesen (8) für den festen Teig zu nutzen.*

*Geben Sie Nahrungsmittel in den Mixerbehälter vor der Einschaltung des Geräts zu. Überfüllen Sie nie den Mixerbehälter.*

*Der dauernde Betrieb des Schlagbesens soll 2 Minuten nicht übersteigen, danach machen Sie 1 Minute Pause.*

- Nach der Nutzung schalten Sie das Gerät vom Stromnetz ab, drücken Sie die Taste (5) und nehmen Sie den Schlagbesen ab. Nehmen Sie den Schlagbesen (8) vom Getriebe (7) ab.
- Es ist nicht gestattet, den Aufsatz-Mixer während des Betriebs des Geräts abzunehmen.

- Reinigen Sie und waschen Sie alle Teile gleich nach der Nutzung des Geräts.

## ANWENDUNG DES ZERKLEINERERS (ABB.3)

Der Zerkleinerer ist für die Zerkleinerung von Fleisch, Käse, Zwiebel, Kräuter, Knoblauch, Möhren, Walnüssen, Mandeln, Früchten bestimmt.

**Achtung!** Es ist nicht gestattet, sehr harte Nahrungsmittel im Gerät zu zerkleinern, wie z.B. Muskatnüsse, Kaffeebohnen und Getreidekörner.

### Vor der Zerkleinerung:

- Schneiden Sie Fleisch, Käse, Zwiebel, Knoblauch, Möhren in gleiche Stücke.
- Entfernen Sie Stängel bei Kräutern, schälen Sie Nüsse.
- Entfernen Sie Knochen, Sehnen und Knorpel aus dem Fleisch.
- Nehmen Sie den Schutzdeckel vom Messer (10) ab.

### Zerkleinerung

**WARNUNG:** Es ist nicht gestattet, den Behälter des Zerkleinerers zu überfüllen.

Seien Sie vorsichtig: Messerklingen sind sehr scharf! Halten Sie das Messer immer am oberen Plastikendstück.

1. Setzen Sie das Messer (10) auf die Achse des Zerkleinerers (11) und drehen Sie es gegen den Uhrzeigersinn bis zum Einrasten. Verwenden Sie immer den Zerkleinerungsbehälter mit dem rutschfesten Gummiuntersetter (12), der auch als Deckel des Behälters (11) verwendet werden kann.
2. Geben Sie Nahrungsmittel in den Zerkleinerungsbehälter (11).
3. Stellen Sie das Deckelgetriebe (9) auf den Zerkleinerungsbehälter (11) auf und drehen Sie es im Uhrzeigersinn bis zum Einrasten.
4. Setzen Sie die Motoreinheit (4) auf das Getriebe (9) bis zum Einrasten auf.

5. Stellen Sie mit dem Regler (1) die notwendige Geschwindigkeit 1-5 ein. Drücken und halten Sie die Taste (2), um das Gerät einzuschalten. Beim Drücken der Taste (3) wird sich das Messer des Zerkleinerers mit maximaler Geschwindigkeit drehen. Während des Betriebs halten Sie die Motoreinheit (4) mit einer Hand und den Zerkleinerungsbehälter (11) mit der anderen.
6. Ziehen Sie den Netzstecker nach der Nutzung des Zerkleinerers aus der Steckdose heraus, drücken Sie die Tasten (5) und nehmen Sie die Motoreinheit (4) vom Deckelgetriebe (9) ab, danach nehmen Sie den Deckel (9) vom Zerkleinerungsbehälter (11) ab, indem Sie diesen gegen Uhrzeigersinn drehen.
7. Drehen Sie vorsichtig das Messer (10) in/gegen Uhrzeigersinn, um seine Verklüftung mit der Achse zu lösen und nehmen Sie es heraus.
8. Nehmen Sie zerkleinerte Nahrungsmittel aus dem Zerkleinerungsbehälter (11) heraus.
9. Reinigen Sie und waschen Sie alle Teile gleich nach der Nutzung des Geräts.

### Achtung!

Die Zeit der Zerkleinerung von „harten Nahrungsmitteln“ soll 10 Sekunden nicht übersteigen, die Zeit der Zerkleinerung von Nahrungsmitteln ohne Wasser - 5 Sekunden, danach machen Sie 1 Minute Pause.

## ANWENDUNG DES RASPELNAUFSATZES UND DER REIBEN (ABB.4)

1. Setzen Sie den Raspelnaufsatz (16) oder Reiben (23) in die Halterung (17) bis zum Einrasten ein.
2. Stellen Sie die Halterung (17) auf die Achse der Küchenmaschine (19) auf. Nutzen Sie immer den Behälter der Küchenmaschine (20) mit dem rutschfesten Gummiuntersetter (21).

# DEUTSCH

3. Stellen Sie den Deckel (15) auf den Behälter (20) auf.
4. Drücken Sie danach die Taste des Deckelverschlusses (19) und drehen Sie den Deckel (15) gegen Uhrzeigersinn, so dass der Pfeil mit der Taste „LOCK“ auf dem Deckel zusammenfällt, lassen Sie die Taste (19) frei.
5. Setzen Sie die Motoreinheit (4) auf das Deckelgetriebe (15) bis zum Einrasten auf.
6. Stecken Sie den Netzstecker des Netzkabels in die Steckdose.
7. Stellen Sie mit dem Regler (1) die notwendige Geschwindigkeit 1-5 ein. Drücken und halten Sie die Taste (2), um das Gerät einzuschalten. Beim Drücken der Taste (3) werden sich der Raspelnaufsatz oder Reiben mit maximaler Geschwindigkeit drehen.
8. Für die Zufuhr der Nahrungsmittel durch den Deckelhals (15) nutzen Sie den Stampfer (22). Es ist nicht empfohlen, auf den Stampfer stark zu drücken.

## **Anmerkung:**

*Es ist nicht gestattet, die Nahrungsmittel mit Fingern oder anderen Gegenständen in den Deckelhals (15) durchzustoßen. Nutzen Sie dazu nur den Stampfer (22).*

9. Ziehen Sie den Netzstecker nach der Nutzung des Geräts aus der Steckdose heraus, drücken Sie die Tasten (5) und nehmen Sie die Motoreinheit (4) vom Deckelgetriebe (15) ab. Drücken Sie danach die Taste (19), drehen Sie den Deckel (15) gegen Uhrzeigersinn und nehmen Sie den Deckel (15) vom Behälter der Küchenmaschine (20) ab.
10. Nehmen Sie vorsichtig die Halterung (17) heraus.
11. Nehmen Sie zerkleinerte Nahrungsmittel aus dem Behälter (20) heraus.

## **Achtung!**

*Der dauernde Betrieb des Schlagbesens*

*soll 10-15 Sekunden nicht übersteigen, danach machen Sie 1 Minute Pause.*

12. Reinigen Sie und waschen Sie alle Teile gleich nach der Nutzung des Geräts.

## **ANWENDUNG DES MESSERS (18)(Abb. 5)**

1. Stellen Sie das Messer (18) auf die Achse der Küchenmaschine (20) auf. Nutzen Sie immer den Behälter der Küchenmaschine (20) mit dem rutschfesten Gummiuntersetzer (21),
2. Legen Sie die notwendige Menge von Nahrungsmitteln in den Behälter (20).
2. Stellen Sie den Deckel (15) auf den Behälter (19) auf.
3. Drücken Sie danach die Taste des Deckelverschlusses (19) und drehen Sie den Deckel (15) gegen Uhrzeigersinn, so dass der Pfeil mit der Taste „LOCK“ auf dem Deckel zusammenfällt, lassen Sie die Taste (19) frei.
4. Setzen Sie die Motoreinheit (4) auf das Deckelgetriebe (15) bis zum Einrasten auf.
5. Stecken Sie den Netzstecker des Netzkabels in die Steckdose.
6. Stellen Sie mit dem Regler (1) die notwendige Geschwindigkeit 1-5 ein. Drücken und halten Sie die Taste (2), um das Gerät einzuschalten. Beim Drücken der Taste (3) wird sich das Messer mit maximaler Geschwindigkeit drehen.
7. Während des Zerkleinerungsprozesses können Sie Nahrungsmittel in den Behälter (20) durch den Deckelhals (15) zulegen.
8. Ziehen Sie den Netzstecker nach der Nutzung des Geräts aus der Steckdose heraus, drücken Sie die Tasten (5) und nehmen Sie die Motoreinheit (4) vom Deckelgetriebe (15) ab. Drücken Sie danach die Taste (19), drehen Sie den Deckel (15) gegen Uhrzeigersinn und nehmen Sie den Deckel (15) vom Behälter der Küchenmaschine (20) ab.

9. Nehmen Sie vorsichtig das Messer (18) heraus.
10. Nehmen Sie zerkleinerte Nahrungsmittel aus dem Behälter (20) heraus.

**Achtung!** *Der dauernde Betrieb des Schlagbesens soll 10 Sekunden nicht übersteigen, danach machen Sie 1 Minute Pause.*

11. Reinigen Sie und waschen Sie alle Teile gleich nach der Nutzung des Geräts.

## **REINIGUNG**

**ACHTUNG!** *Raspelaufsatz, Reiben und Schneidmesser sind sehr scharf und gefährlich. Gehen Sie damit vorsichtig um.*

- Schalten Sie das Gerät vor der Reinigung vom Stromnetz ab.
- Nehmen Sie Aufsätze ab.
- Wischen Sie das Gehäuse der Motoreinheit (4) mit einem feuchten Tuch, danach trocknen Sie diese.
- Getriebe (7, 9, 15) und der Aufsatz (6) können Sie unter dem Wasserstrom abspülen, aber es ist nicht gestattet, diese ins Wasser zu tauchen.
- Bei der Zerkleinerung von Nahrungsmitteln mit starken Farbeigenschaften (z.B. Möhren, Rote Rübe) können sich Plastikteile des Geräts verfärben, Sie können diese mit einem mit Pflanzenöl angefeuchteten Tuch entfernt werden.
- Waschen Sie Aufsätze und Behälter mit dem warmen Seifenwasser, spülen Sie und trocknen Sie diese sorgfältig ab. Es ist nicht gestattet, Aufsätze (4) zusammen mit der Motoreinheit (1) abzuspielen, nehmen Sie diese von der Motoreinheit ab und danach waschen Sie sie.

**ES IST NICHT GESTATTET, DAS GEHÄUSE DES GERÄTS IN BELIEBIGE FLÜSSIGKEITEN ZU TAUCHEN, SOWIE IN DER GESCHIRRSPÜLMASCHINE ZU WASCHEN.**

**ES IST NICHT GESTATTET, DIE AUFSÄTZE DES GERÄTS IN DER GESCHIRRSPÜLMASCHINE ZU WASCHEN.**

## **Technische Eigenschaften**

Stromversorgung: 220-240 V ~ 50 Hz  
Leistungsaufnahme: 800 W

*Der Hersteller behält sich das Recht vor die Charakteristiken des Gerätes ohne Vorbescheid zu ändern.*

**Betriebslebensdauer des Geräts – 3 Jahre**

## **Gewährleistung**

Ausführliche Bedingungen der Gewährleistung kann man beim Dealer, der diese Geräte verkauft hat, bekommen. Bei beliebiger Anspruchserhebung soll man während der Laufzeit der vorliegenden Gewährleistung den Check oder die Quittung über den Ankauf vorzulegen.

*Das vorliegende Produkt entspricht den Forderungen der elektromagnetischen Verträglichkeit, die in 89/336/EWG -Richtlinie des Rates und den Vorschriften 73/23/EWG über die Niederspannungsgeräte vorgesehen sind.*



## БЛЕНДЕРНЫЙ НАБОР

### ОПИСАНИЕ

1. Регулятор скорости
2. Кнопка включения
3. Кнопка турборежима
4. Моторный блок
5. Кнопки фиксатора насадок
6. Насадка-блендер
7. Редуктор привода венчика
8. Венчик для взбивания и смешивания жидких продуктов
9. Крышка-редуктор чаши чоппера
10. Нож-измельчитель
11. Чаша чоппера
12. Противоскользкая подставка/ крышка чаши чоппера
13. Емкость для смешивания продуктов
14. Противоскользкая подставка/ крышка емкости для смешивания
15. Крышка-редуктор чаши процессора
16. Шинковка
17. Держатель терок
18. Нож процессора
19. Клавиша фиксатора крышки (15)
20. Чаша процессора
21. Противоскользкая подставка
22. Толкатель
23. Терки

### МЕРЫ БЕЗОПАСНОСТИ

Перед использованием устройства внимательно прочитайте инструкцию.

- Используйте данный прибор только по его назначению, как описано в инструкции.
- Перед первым включением проверьте, соответствует ли рабочее напряжение устройства напряжению в электросети.
- Используйте процессор на ровной, плоской, устойчивой поверхности.
- Перед первым применением прибо-

ра тщательно промойте все съемные детали, которые будут контактировать с пищевыми продуктами.

- Будьте осторожными, когда держите в руках насадки-терки или ножи, так как они имеют острые режущие кромки.
- Запрещается использовать устройство вне помещений.
- Всегда отключайте устройство от электросети перед чисткой, сборкой, сменой насадок или если вы его не используете.
- Запрещается промывать под струей воды моторный блок.
- Во избежание поражения электрическим током и возгорания не погружайте моторный блок в воду или другие жидкости. Если прибор упал в воду:
  - не касайтесь воды;
  - немедленно отсоедините его от сети, только после этого можно достать прибор из воды;
  - обратитесь в авторизованный сервисный центр для его осмотра или ремонта.
- Не помещайте насадки в посудомоечную машину.
- Не касайтесь вращающихся насадок устройства, дождитесь их полной остановки.
- Не оставляйте устройство включенным без присмотра.
- Не допускайте попадания волос или краев одежды в зону вращения ножей.
- Во время работы запрещается проталкивать продукты в горловину крышки пальцами или какими-либо предметами. Для этой цели пользуйтесь только толкателем.
- Сначала извлеките из емкости насадки с острыми режущими кромками, а затем продукты.



- Используйте только те насадки, которые входят в комплект поставки.
- Прежде чем снять насадку, дождитесь полной остановки вращения электромотора.
- Выключите процессор и выньте вилку сетевого шнура из розетки, прежде чем снять с него какую-либо насадку.
- Не переполняйте емкость для смешивания.
- Продукты помещаются в емкость до включения прибора.
- Не смешивайте/взбивайте горячие жидкости, дайте им остыть.
- Запрещается использовать устройство для смешивания/измельчения непищевых продуктов.
- Следите, чтобы сетевой шнур не касался острых предметов и горячих поверхностей.
- Не используйте прибор вблизи горячих поверхностей (газовая или электрическая плита, духовой шкаф).
- Периодически проверяйте сетевой шнур и вилку. Не используйте прибор с поврежденным сетевым шнуром или вилкой.
- Не пытайтесь самостоятельно ремонтировать устройство. При возникновении неполадок обращайтесь в авторизованный сервисный центр.
- Устройство позволяет работать быстро и эффективно, но при этом продолжительность непрерывной работы не должна превышать 1 минуты, а при переработке твердых продуктов время работы не более 10 секунд.
- Не превышайте рекомендованное количество продуктов во время их обработки.
- Сразу же после окончания работы выключите процессор и выньте вилку сетевого шнура из розетки.
- Не тяните за сетевой шнур, не пере-

кручивайте и не наматывайте его на корпус устройства.

- Не беритесь за сетевую вилку мокрыми руками.
- Будьте особенно внимательными, если поблизости от работающего прибора находятся дети или лица с ограниченными возможностями.
- Данное устройство не предназначено для использования детьми и людьми с ограниченными возможностями, если только лицом, отвечающим за их безопасность, им не даны соответствующие и понятные им инструкции о безопасном пользовании устройством и тех опасностях, которые могут возникать при его неправильном пользовании.
- Храните электроприбор в недоступном для детей месте.
- Не разрешайте детям использовать устройство в качестве игрушки.
- Прибор предназначен только для домашнего использования.

## ПОДГОТОВКА К РАБОТЕ

- Перед использованием устройства промойте насадки, которые будут контактировать с продуктами, теплой водой с нейтральным моющим средством и тщательно просушите их.
- Моторный блок (4) протрите мягкой, слегка влажной тканью.
- Запрещается погружать моторный блок (4), редуктор венчика (7), крышки (9), (15), а также вилку сетевого шнура и сетевой шнур в воду или другие жидкости.
- Не помещайте насадки в посудомоечную машину.

## ИСПОЛЬЗОВАНИЕ БЛЕНДЕРА (РИС. 1)

**ПРЕДУПРЕЖДЕНИЕ:** перед сборкой

# РУССКИЙ

убедитесь, что вилка сетевого шнура не вставлена в розетку.

- Вставьте насадку (6) в моторный блок (4) до фиксации.
- Вставьте сетевую вилку в розетку. Блендер готов к использованию.
- Погрузите насадку блендера (6) в посуду с продуктами, которые вы хотите измельчить/перемешать или используйте емкость (13).
- При работе с емкостью (13) всегда используйте противоскользящую подставку (14), которую можно использовать и в качестве крышки емкости (13).

## **Примечание:**

*Продукты помещаются в емкость или посуду до включения прибора. Не переполняйте емкость для смешивания (13).*

*Перед началом процесса смешивания рекомендуется очистить кожуру с фруктов, удалить несъедобные части, такие как косточки, порезать фрукты кубиками размером около 2,5 см.*

*Будьте осторожными! Нож блендера острый.*

*Не смешивайте/измельчайте продукты без воды.*

*Время непрерывной работы блендера не должно превышать 1 минуту, после чего необходимо сделать перерыв 1 минуту.*

- Регулятором (1) установите желаемую скорость работы 1-5.
- Для включения блендера нажмите и удерживайте кнопку (2). Используйте данный режим работы для смешивания жидких продуктов.
- При нажатии кнопки (3) блендер будет работать на максимальных оборотах. Используйте данный режим

работы для совместной обработки жидких и твердых продуктов.

- После завершения использования устройства выньте сетевую вилку из розетки, нажмите кнопки (5) и снимите насадку (6).
- Очистите и промойте все используемые детали сразу после окончания работы.
- Запрещается снимать насадку (6) во время работы блендера.
- Чтобы не повредить лезвия, не обрабатывайте слишком твердые продукты, такие как лед, замороженные продукты, крупы, рис, приправы и кофе.

## **ИСПОЛЬЗОВАНИЕ ВЕНЧИКА (РИС. 2)**

Используйте насадку-венчик только для взбивания крема, приготовления бисквитного теста или перемешивания готовых десертов.

**ПРЕДУПРЕЖДЕНИЕ:** Перед сборкой убедитесь, что вилка сетевого шнура не вставлена в розетку.

- Вставьте венчик (8) в редуктор (7)
- Вставьте редуктор (7) в моторный блок до фиксации.
- Вставьте сетевую вилку в розетку.
- Опустите венчик (8) в посуду с продуктами, регулятором (1) установите нужную скорость 1-5, нажмите и удерживайте кнопку (2) во время работы. При нажатии кнопки (3) венчик будет вращаться с максимальными оборотами.

## **Внимание!**

*Запрещается использовать венчик (8) для замешивания крутого теста.*

*Продукты помещаются в емкость до включения прибора. Не переполняйте емкость для смешивания.*

*Время непрерывной работы венчика*

не должно превышать 2 минуты, после чего необходимо сделать перерыв 1 минуту.

- После завершения использования устройства выньте сетевую вилку из розетки, нажмите кнопки (5) и снимите насадку-венчик. Отсоедините венчик (8) от редуктора (7).
- Запрещается снимать насадку-венчик во время работы.
- Очистите и промойте все используемые детали сразу после окончания работы.

## ИСПОЛЬЗОВАНИЕ ЧОППЕРА (РИС.3)

Чоппер используется для измельчения мяса, сыра, лука, ароматических трав, чеснока, моркови, грецких орехов, миндаля, фруктов.

**Внимание!** Запрещается измельчать очень твердые продукты, такие как мускатные орехи, зерна кофе и злаки.

### Перед тем как начать измельчение:

- Нарезьте мясо, сыр, лук, чеснок, морковь (примерно одинаковыми) кусочками.
- Удалите у трав стебли, орехи очистите от скорлупы.
- Удалите кости, жилы и хрящи из мяса.
- Снимите защитную крышку с ножа (10).

### Измельчение

**ПРЕДУПРЕЖДЕНИЕ:** Не переполняйте чашу чоппера.

Осторожно: Лезвия ножа очень острые! Всегда держите нож за верхний пластмассовый хвостовик.

1. Установите нож (10) на ось чаши чоппера (11) и поверните его по/про-

тив часовой стрелке для фиксации. Всегда используйте чашу чоппера с противоскользкой подставкой (12), которую можно использовать в качестве крышки чаши (11).

2. Поместите продукты в чашу чоппера (11).
3. Установите крышку-редуктор (9) на чашу (11) и поверните ее по часовой стрелке до упора.
4. Вставьте моторный блок (4) в редуктор (9) до фиксации.
5. Регулятором (1) установите нужную скорость 1-5. Для включения чоппера нажмите и удерживайте кнопку (2). При нажатии кнопки (3) нож чоппера будет вращаться с максимальными оборотами. Во время работы держите моторный блок (4) одной рукой, а чашу чоппера (11) другой.
6. После использования чоппера выньте вилку сетевого шнура из розетки, нажмите кнопки (5) и отсоедините моторный блок (4) от крышки-редуктора (9), а затем снимите крышку (9) с чаши (11), повернув ее против часовой стрелки.
7. Соблюдая осторожность, поверните нож (10) по/против часовой стрелки для его выхода из зацепления с осью и извлеките его.
8. Извлеките измельченные продукты из чаши чоппера (11).
9. Очистите и промойте все используемые детали сразу после окончания работы.

### Внимание!

Время измельчения «твердых продуктов» не должно превышать 10 секунд, время измельчения продуктов без воды – 5 секунд, после чего необходимо сделать перерыв 1 минуту.

## ИСПОЛЬЗОВАНИЕ ШИНКОВКИ И ТЕРОК (РИС. 4)

1. Вставьте шинковку (16) или терки (23) в держатель (17) до фиксации.
2. Установите держатель (17) на ось чаши процессора (19). Всегда используйте чашу процессора (20) с противоскользящей подставкой (21).
3. Установите крышку (15) на чашу (20).
4. Нажмите клавишу фиксатора (19) и поверните крышку (15) по часовой стрелке, совместив стрелку на кнопке с меткой «LOCK» на крышке, отпустите клавишу (19).
5. Вставьте моторный блок (4) в крышку-редуктор (15) до фиксации.
6. Вставьте вилку сетевого шнура в розетку.
7. Регулятором (1) установите нужную скорость 1-5. Для включения процессора нажмите и удерживайте кнопку (2). При нажатии кнопки (3) шинковка или терки будет вращаться с максимальными оборотами.
8. Для подачи продуктов через горловину крышки (15) используйте толкатель (22). Не надавливайте сильно на толкатель (22).

**Примечание:** Запрещается проталкивать продукты в горловину крышки (15) пальцами или какими-либо предметами. Для этой цели пользуйтесь только толкателем (22).

9. По окончании работы выньте вилку сетевого шнура из розетки, нажмите кнопки (5) и отсоедините моторный блок (4) от крышки-редуктора (15). Затем нажмите клавишу (19), поверните крышку (15) против часовой стрелки и снимите крышку (15) с чаши (20).

10. Соблюдая осторожность, извлеките держатель (17).

11. Извлеките измельченные продукты из чаши (20).

**Внимание!** *Время непрерывной работы не должно превышать 10-15 секунд, после чего необходимо сделать перерыв 1 минуту.*

12. Очистите и промойте все используемые детали сразу после окончания работы.

## ИСПОЛЬЗОВАНИЕ НОЖА (18) (РИС. 5)

1. Установите нож (18) на ось чаши процессора (20). Всегда используйте чашу процессора (20) с противоскользящей подставкой (21).
2. Поместите продукты для измельчения в чашу (20).
2. Установите крышку (15) на чашу (19).
3. Нажмите клавишу фиксатора (19) и поверните крышку (15) по часовой стрелке, совместив стрелку на кнопке с меткой «LOCK» на крышке, отпустите клавишу (19).
4. Вставьте моторный блок (4) в крышку-редуктор (15) до фиксации.
5. Вставьте вилку сетевого шнура в розетку.
6. Регулятором (1) установите нужную скорость 1-5. Для включения процессора нажмите и удерживайте кнопку (2). При нажатии кнопки (3) нож будет вращаться с максимальными оборотами.
7. В процессе измельчения можно добавлять продукты в чашу (20) через горловину крышки (15).
8. По окончании работы выньте вилку сетевого шнура из розетки, нажмите кнопки (5) и отсоедините мотор-

- ный блок (4) от крышки-редуктора (15). Затем нажмите клавишу (19), поверните крышку (15) против часовой стрелки и снимите крышку (15) с чаши (20).
9. Соблюдая осторожность, извлеките нож (18).
10. Извлеките измельченные продукты из чаши (20).

**Внимание!** *Время непрерывной работы не должно превышать 10 секунд, после чего необходимо сделать перерыв 1 минуту.*

11. Очистите и промойте все используемые детали сразу после окончания работы.

## ЧИСТКА

**ВНИМАНИЕ!** *Шинковка, терки и режущие лезвия ножей очень острые и представляют опасность. Обращайтесь с ножами и терками крайне осторожно!*

- Перед чисткой устройства отключите его от электрической сети.
- Отсоедините насадки.
- Используйте для чистки моторного блока (4) слегка влажную ткань, после чего протрите моторный блок насухо.
- Редукторы (7, 9, 15) и насадку (6) можно ополаскивать водой, но категорически запрещается погружать их в воду.
- При переработке продуктов с сильными красящими свойствами (например, моркови или свеклы) насадки и емкости могут окраситься, протрите их тканью, смоченной растительным маслом.
- Промойте насадки, чаши и емкость в теплой мыльной воде, ополосните и тщательно просушите их. Запрещается промывать насадки

вместе с моторным блоком (4), сначала снимите их с моторного блока и только после этого промывайте.

**ЗАПРЕЩАЕТСЯ ПОГРУЖАТЬ МОТОРНЫЙ БЛОК И РЕДУКТОРЫ В ЛЮБЫЕ ЖИДКОСТИ, А ТАКЖЕ МЫТЬ ИХ В ПОСУДОМОЕЧНОЙ МАШИНЕ. НЕ ПОМЕЩАЙТЕ НАСАДКИ В ПОСУДОМОЕЧНУЮ МАШИНУ.**

## Технические характеристики

Напряжение питания:

220-240 В ~ 50 Гц

Потребляемая мощность: 800 Вт

*Производитель сохраняет за собой право изменять дизайн и технические характеристики прибора без предварительного уведомления.*

**Срок службы прибора - 3 года**



*Данное изделие соответствует всем требуемым европейским и российским стандартам безопасности и гигиены.*

АН-ДЕР ПРОДАКТС ГмБХ, Австрия  
Нойбаугюртель 38/7А, 1070 Вена,  
Австрия  
Сделано в Китае

## БЛЕНДЕР ТОПТАМАСЫ

### СУРЕТТЕМЕ

1. Жылдамдық реттегіші
2. Қосу тетігі
3. турборежим тетігі
4. Моторлы блок
5. Ұштықтарды бекіту тетіктері
6. Ұштық-блендер
7. Піспек жетегінің редукторы
8. Сұйық өнімдерді көпсітуге және араластыруға арналған піспек
9. Чоппер тостағанының редукторлы қақпағы
10. Ұсақтағыш пышақ
11. Чоппер тостағаны
12. Чоппер тостағанының сырғымайтын төсеніш/қақпағы
13. Өнімдерді араластыруға арналған ыдыс
14. Араластыруға арналған ыдыстың сырғымайтын төсеніш/қақпағы
15. Прцессор тостағанының редукторлы қақпағы
16. Майдалау
17. Үккіштердің ұстағышы
18. Процессор пышағы
19. Қақпақтың (15) бекіткішінің пернесі
20. Процессор тостағаны
21. Сырғымайтын төсеніш
22. Итергіш
23. Үккіштер

### ҚАУІПСІЗДІК ШАРАЛАРЫ

Құрылғыны пайдаланбас бұрын нұсқаулықты мұқият оқып шығыңыз.

- Бұл приборды, нұсқаулықта суреттелгендей, тікелей мақсаты бойынша ғана пайдаланыңыз
- Бірінші рет қосар алдында, құрылғының жұмыскернеуіэлектржелісініңкернеуіне сәйкес келетінін тексеріп алыңыз. Прцессорды тегіс, жайпақ тұрақты бетта пайдаланыңыз.
- Приборды алғашқы пайдаланар

алдында тағам өнімдерімен байланысатын барлық алынбалы бөлшектерді әбден жуыңыз.

- Қолыңызда үккіштің ұштықтарын немесе пышақтарды ұстап тұрған кезде абай болыңыз, өйткені олардың жиектері өткір.
- Құрылғыны бөлмеден тыс жерде пайдалануға тыйым салынады.
- Құрылғыны тазалау, құрау, ұштықтарды ауыстыру алдында, немесе сіз оны пайдаланбайтын болған жағдайда, электр желісінен үнемі ажыратып отырыңыз.
- Моторлы блокты ағын судың астында жууға тыйым салынады.
- Электр тоғының соғу және өртену қаупін болдырмас үшін моторлы блокты суға немесе басқа да сұйықтыққа батырмаңыз. Прибор суға түсіп кеткен жағдайда:  
суға қолыңызды салмаңыз;  
оны дереу желіден ажыратыңыз да, осыдан кейін ғана приборды судан алып шығуға болады;  
оны тексерту немесе жөндету үшін рұқсаты бар сервис орталығына жолығыңыз.
- Ұштықтарды ыдыс жуғыш машинаға салмаңыз.
- Айналып тұрған ұштықтарға қолыңызды тигізбеңіз, олардың толық тоқтауын күтіңіз.
- Қосулы тұрған құрылғыны қараусыз қалдырмаңыз.
- Пышақтардыңайналыптұрған аумағына шаштың немесе киімнің шетінің тиюіне жол бермеңіз.
- Жұмыс істеп тұрған кезде өнімдерді қақпақтың ернеуіне саусақтарыңызбен немесе басқа заттармен итеруге тыйым салынады. Бұл мақсатта тек итергішті пайдаланыңыз.
- Алдымен ыдыстың ішінен өткір кескіш жиектері бар ұштықтарды, содан кейін барып өнімдерді шығарыңыз.

- Текжеткізу жинағына кіретін ұштықтарды ғана пайдаланыңыз.
- Ұштықты шешіп алмас бұрын, электр моторының айналуының толықтоқтауын күтіңіз.
- Процессорды сөндіріңіз де, одан қандайда бір ұштықты шешіп алмас бұрын, желі шнурын розеткадан суырыңыз.
- Араластыруға арналған ыдысты лық толтырмаңыз.
- Өнімдер приборды қосқанға дейін ыдысқа салынады.
- Ыстық сұйықтықтарды араластырмаңыз/көпсітпеңіз, оларды суытып қойыңыз.  
Араластыру/ұсақтауға арналған құрылғыны тағамдық емес өнімдерге пайдалануға тыйым салынады.
- Желі шнурының өткір заттарға және ыстық беттерге тимеуін қадағалап отырыңыз.
- Приборды ыстық беттерге (газ немесе электр плитасы, духовой шкаф) жақын жерде пайдаланбаңыз
- Уақыт өте келе желі шнуры мен ашаны тексеріп отырыңыз. Бүлінген шнуры немесе ашасы бар приборды пайдаланбаңыз.
- Құрылғыны өз бетіңізше жөндемеңіз. Ақауларды пайда болған жағдайда, рұқсаты бар сервис орталығына барыңыз.
- Құрылғы тез әрі тиімді жұмыс істеуге мүмкіндік береді, бірақ бұл кезде үздіксіз жұмыс істеу ұзақтығы 1 минуттан аспауы керек, ал қатты өнімдерді өңдеу кезінде жұмыс істегенде 10 секундтан аспауы керек.
- Өнімдерді өңдеу кезінде олардың ұсынылған көлемінен асырмаңыз.
- Жұмыс аяқтала салысымен процессорды сөндіріңіз де, желі шнурының ашасын розеткадан суырыңыз.
- Желі шнурынан тартпаңыз, оны

- бұрамаңыз және құрылғының корпусына орамаңыз.
- Желі ашасын су қолмен ұстамаңыз.
- Жұмыс істеп тұрған прибордың қасында балалар немесе мүмкіншілігі шектеулі жандар болған кезде, өте мұқият болыңыз.
- Бұл құрылғы балалар мен мүмкіндіктері шектеулі адамдардың пайдалануына арналмаған, ол тек, олардың қауіпсіздігіне жауап беретін адаммен, оларға қауіпсіз пайдалану туралы тиісті және түсінікті нұсқаулықтар мен құрылғыны дұрыс пайдаланбаған жағдайда пайда болуы мүмкін қауіптер туралы түсінік берілген жағдайда ғана мүмкін.
- Электр приборын балалардың қолдары жетпейтін жерде сақтаңыз.
- Құрылғыны балаларға ойыншық ретінде пайдалануға рұқсат бермеңіз.
- Прибор тек үйде пайдалануға арналған.

## ЖҰМЫСҚА ДАЙЫНДАУ

- Құрылғыны пайдаланар алдында өнімдерге тиетін ұштықтарды бейтарап жуғыш заты бар жылы сумен жуыңыз да, оны әбден кептіріңіз.
- Моторлы блокты (4) жұмсақ, әлсін дымқыл матамен сүртіңіз.
- Моторлы блокты (4), піспектің редукторын (7), қақпақтарды (9), (15), сондай-ақ желі шнурының ашасын және желі шнурын суға немесе басқа да сұйықтықтарға батыруға тыйым салынады.
- Ұштықтарды ыдыс жуғыш машинаға салмаңыз.

## БЛЕНДЕРДІ ПАЙДАЛАНУ (1-СУР.)

### ЕСКЕРТУ:

Құрамас бұрын желі шнурының ашасы розеткаға сұғулы тұрмағанын тексеріп алыңыз.

## ҚАЗАҚ

- Ұштықты (6) моторлы блокқа (4) бекітілгенше орнатыңыз.
- Желі ашасын розеткаға сұғыңыз. Блендер пайдалануға дайын.
- Блендердің ұштығын (6) сіз ұсатқыңыз/ араластырғыңыз келген өнімдері бар ыдысқа батырыңыз немесе ыдысты (13) пайдаланыңыз.
- Ыдыспен (13) жұмыс істеген кезде үнемі сырғымайтын төсенішті (14) пайдаланыңыз, оны ыдыстың қақпағы (13) ретінде де пайдалануға болады.
- Барлық пайдаланылатын бөлшектерді жұмыс істеп болғаннан кейін бірлен тазалаңыз және жуыңыз.
- Блендер жұмыс істеп тұрған кезде ұштықты (6) шешіп алуға тыйым салынады.
- Жүздерін бүлдіріп алмас үшін, мұз, мұздатылған өнімдер, жармақ, күріш, дәмдеуіштер және кофе сияқты өте қатты өнімдерді өңдемеңіз.

### **Ескертпе:**

*Өнімдер приборды қосқанға дейін ыдысқа немесе ыдыс-аяққа салынады. Араластыруға арналған ыдысты (13) лық толтырмаңыз.*

*Араластыру процесін бастамас бұрын, жемістердің қабықтарын тазалаған, сүйек сияқты, желінбейтін бөліктерін алып тастаған, жемістерді көлемі 2,5 см болатындай етіп текшелеп турап алған жөн.*

*Абай болыңыз! Блендердің пышағы өткір. Өнімдерді сусыз араластырмаңыз/ ұсқатамаңыз.*

*Блендер үздіксіз жұмыс істеген кезде 1 минуттан аспауы керек, одан кейін 1 минут бойы суытып қойыңыз.*

- Реттегішпен (1) қажетті 1-5 жұмыс жылдамдығын орнатып алыңыз.
- Блендерді қосу үшін тетікті (2) басыпұстап тұрыңыз. Бұл жұмыс режимін сұйық өнімдерді араластыру үшін пайдаланыңыз.
- Тетікті (3) басқан кезде блендер максималды айналымда жұмыс істейтін болады. Бұл режимді сұйық және қатты өнімдерді бірге өңдеу үшін пайдаланыңыз.
- Құрылғыны пайдаланып болғаннан кейін желі ашасын розеткадан суырыңыз, тетіктерді (5) басыңыз және ұштықты (6) шешіп алыңыз.

### **ПІСПЕКТІ ПАЙДАЛАНУ (2-СУР.)**

Піспек ұштығын тек кремді көпсіту үшін, бисквит қамырын әзірлеу немесе дайын десерттерді араластыру үшін пайдаланыңыз.

**ЕСКЕРТУ:** Құрамас бұрын желі шнурының ашасы розеткаға сұғулы тұрмағанын тексеріп алыңыз.

- Піспекті (8) редукторға (7) салыңыз.
- Редукторды (7) моторлы блокқа бекітілгенше орнатыңыз.
- Желі ашасын розеткаға сұғыңыз.
- Піспекті (8) өнімдер салынған ыдысқа салыңыз, реттегіштің (1) көмегімен қажетті жылдамдықты 1-5 орнатыңыз да, жұмыс істеп тұрған кезінде тетікті (2) басып ұстап тұрыңыз. Тетікті (3) басқан кезде піспек максималды айналыммен айналыммен айналатын болады.

### **Назар аударыңыз!**

*Піспекті (8) қатты қамырды илеу үшін қолдануға тыйым салынады.*

*Өнімдер приборды қосқанға дейін ыдысқа салынады. Араластыруға арналған ыдысты лық толтырмаңыз.*

*Піспек үздіксіз жұмыс істеген кезде 2 минуттан аспауы керек, одан кейін 1 минут бойы суытып қойыңыз.*

- Құрылғыны пайдаланып болғаннан кейін желі ашасын розеткадан суырыңыз, тетіктерді (5) басыңыз және піспек ұштықты шешіп алыңыз. Піспекті (8) редуктордан (7) ажыратыңыз.



- Блендер жұмыс істеп тұрған кезде піспек ұштықты шешіп алуға тыйым салынады.
- Барлық пайдаланылатын бөлшектерді жұмыс істеп болғаннан кейін бірлен тазалаңыз және жуыңыз.

## ЧОППЕРДІ ПАЙДАЛАНУ (3-СУР.)

Чоппер етті, ірімшікті, пиязды, хош иісті шөптерді, сарымсақты, сәбізді, жер жаңғақтарын, бадамды, жемістерді майдалауға арналған.

### Назар аударыңыз!

*Жұпар жаңғақ, кофе дәні мен дәнді астық сияқты өте қатты өнімдерді майдалауға тыйым салынады.*

### Ұсақтауды бастамас бұрын:

- *Етті, ірімшікті, пиязды, сарымсақты, сәбізді (шамамен бірдейлеп) тілімдеп тураңыз.*
- *Шөптердің сабақтарын алып тастаңыз, жаңғақтарды сыртқы қабығынан тазалаңыз.*
- *Еттен сүйекті, сіңірлерді және шеміршектерді алып тастаңыз.*
- *Пышақтан қорғаныш қақпағын алып тастаңыз (10).*

### Ұсақтау

ЕСКЕРТУ: Чоппердің тостағанын асыра толтырмаңыз.

Абайлаңыз: пышақтың жүздері өте өткір! Пышақты үнемі жоғарғы жағындағы пластмассалы сабынан ұстаңыз.

1. Пышақты (10) чоппер тостағанының осіне (11) орнатыңыз да, оны бекіту үшін сағат тілімен және сағат тіліне қарсы бұраңыз. Үнемі тостағанының (11) қақпағы ретінде пайдалануға болатын сырғымайтын төсеніші (12) бар чоппердің тостағанын пайдаланыңыз.
2. Өнімдерді чоппердің тостағанына (11) салыңыз.
3. Редукторлы қақпақты (9) тостағанға

(11) орнатыңыз және оны сағат тілімен түбіне дейін бұраңыз.

4. Моторлық блокты (4) редукторға (9) бекітілгенше салыңыз.
5. Реттегіштің (1) көмегімен қажетті жылдамдықты 1-5 белгілеңіз. Чопперді қосу үшін тетікті (2) басып ұстап тұрыңыз. Тетікті (3) басқан кезде чоппердің пышағы максималды айналыммен айналатын болады. Жұмыс барысында моторлы блокты (4) бір қолыңызбен, ал чоппердің тостағанын (11) екінші қолыңызбен ұстап тұрыңыз.
6. Чопперді пайдаланып болғаннан кейін желі шнурының ашасын розеткадан суырыңыз да, тетіктерді (5) басып, моторлы блокты (4) редукторлы қақпақтан (9) ажыратып алыңыз, содан кейін қақпақты (9) сағат тіліне қарсы бұрай отырып тостағаннан (11) шешіп алыңыз.
7. Абайлап отырып, пышақты (10) осьпен бекітілген жерінен шағыру үшін оны сағат тілінің бойымен және керісінше бұраңыз.
8. Чоппердің тостағанынан (11) ұсақталған өнімдерді шығарыңыз.
9. Барлық пайдаланылатын бөлшектерді жұмыс істеп болғаннан кейін бірден тазалаңыз және жуыңыз.

**Назар аударыңыз!** «қатты өнімдерді» ұсақтау уақыты 10 секундтан аспауы керек, өнімдерді сусыз ұсақтау уақыты – 5 секунд, осыдан кейін 1 минут үзіліс жасау керек.

## МАЙДАЛАҒЫШТЫ ЖӘНЕ ҮККІШТЕРДІ ПАЙДАЛАНУ (4-СУР.)

1. Майдалағышты (16) немесе үккішті (23) ұстағышқа (17) салыңыз.
2. Ұстағышты (17) поцессор (19) тостағанының осіне орнатыңыз. Үнемі сырғымайтын төсеніші (21) бар процессордың тостағанын (20) пайдаланыңыз.

## ҚАЗАҚ

3. Қақпақты (15) тостағанға (20) орнатыңыз.
4. Бекіткіш пернесі (19) басыңыз да, қақпақты (15) сағат тілі бойынша бұраңыз, көрсеткіні қақпақтағы «LOCK» блелгісінің үстіне апарыңыз, пернені (19) жіберіңіз.
5. Моторлық блокты (4) редукторлы қақпаққа (15) бекітілгенше салыңыз.
6. Желі шнурының ашасын розеткаға сұғыңыз.
7. Реттегіштің (1) көмегімен қажетті жылдамдықты 1-5 белгілеңіз. Процессорды қосу үшін тетікті (2) басып ұстап тұрыңыз. Тетікті (3) басқан кезде майдалағыш немесе үккіш максималды айналыммен айналатын болады.
8. Қақпақтың (15) ернеуінен өнімдерді салу үшін итергішті (22) пайдаланыңыз. Итергішті (22) қатты баспаңыз.

**Ескертпе:** Қақпақтың ернеуінен (15) өнімдерді саусақпен немесе басқа заттармен итеруге тыйым салынады. Бұл мақсатта тек итергішті (22) пайдаланыңыз.

9. Жұмыс аяқталғаннан кейін желі шнурының ашасын розеткадан суырыңыз да, тетікті (5) басып, моторлы блокты (4) редукторлы қақпақтан (15) ажыратыңыз. Одан кейін пернені (19) басып, қақпақты (15) сағат тілі бойынша бұрап, тостағаннан (20) қақпақты (15) шешіп алыңыз.
10. Абайлап отырып, ұстағышты (17) шығарып алыңыз.
11. Ұсақталған өнімдерді тостағаннан (20) шығарыңыз.

### Назар аударыңыз!

Үздіксіз жұмыс істеген кезде 10-15 секундтан аспауы керек, одан кейін 1 минут бойы суыту керек. 12. Барлық пайдаланылатын бөлшектерді жұмыс

істеп болғаннан кейін бірден тазалаңыз және жуыңыз.

### ПЫШАҚТЫ ПАЙДАЛАНУ (18) (5-сур.)

1. Пышақты (18) поцессор (20) тостағанының осіне орнатыңыз. Үнемі сырғымайтын төсеніші (21) бар процессордың тостағанын (20) пайдаланыңыз.
2. Өнімдерді ұсақтау үшін тостағанға (20) салыңыз.
2. Қақпақты (15) тостағанға (19) орнатыңыз.
3. Бекіткіш пернесі (19) басыңыз да, қақпақты (15) сағат тілі бойынша бұраңыз, көрсеткіні қақпақтағы «LOCK» блелгісінің үстіне апарыңыз, пернені (19) жіберіңіз.
4. Моторлық блокты (4) редукторлы қақпаққа (15) бекітілгенше салыңыз.
5. Желі шнурының ашасын розеткаға сұғыңыз.
6. Реттегіштің (1) көмегімен қажетті жылдамдықты 1-5 белгілеңіз. Процессорды қосу үшін тетікті (2) басып ұстап тұрыңыз. Тетікті (3) басқан кезде пышақ максималды айналыммен айналатын болады.
7. Ұсақтау барысында қақпақтың (15) ернеуінен өнімдерді тостағанға (20) салуға болады.
8. Жұмыс аяқталғаннан кейін желі шнурының ашасын розеткадан суырыңыз да, тетікті (5) басып, моторлы блокты (4) редукторлы қақпақтан (15) ажыратыңыз. Одан кейін пернені (19) басып, қақпақты (15) сағат тілі бойынша бұрап, тостағаннан (20) қақпақты (15) шешіп алыңыз.
9. Абайлап отырып, пышақты (18) шығарып алыңыз.
10. Ұсақталған өнімдерді тостағаннан (20) шығарыңыз.

**Назар аударыңыз!** Үздіксіз жұмыс істеген кезде 10 секундтан аспауы

*керек, одан кейін 1 минут бойы суыту керек.*

11. Барлық пайдаланылатын бөлшектерді жұмыс істеп болғаннан кейін бірден тазалаңыз және жуыңыз.

## **ТАЗАЛАУ ЖУЫҢЫЗ**

*НАЗАР АУДАРЫҢЫЗ! Майдалағыш, үккіш және пышақтардың кесетін жүздері өте өткір және қауіпті болып табылады. Пышақтарды және үккіштерді қолданғанда өте абай болыңыз!*

- Құрылғыны тазаламас бұрын оны электр желісінен ажыратыңыз.
- Ұштақытарды ажыратыңыз.
- Моторлы блокты (4) тазалау үшін әлсін ылғал матаны пайдаланыңыз, одан кейін моторлы блокты құрғатып сүртіңіз.
- Редукторларды (7, 9, 15) және ұштықты (6) сумен шаюға болады, бірақ оларды суға батыруға мүлдем болмайды.
- Күшті бояғыш қасиеттері бар (мысалы, сәбіз, қызылша) өнімдерді өңдеген кезде ұштықтар мен ыдыстар боялып қалуы мүмкін, оларды өсімдік майына малынған матамен сүртіңіз.
- Ұштықтарды, тостағандарды және ыдысты жылы сабын суда жуыңыз да, оларды шайып, әбден кептіріңіз. Ұштықтарды моторлы блокпен (4) бірге жууға тыйым салынған, алдымен оларды моторлы блоктан шешіп алыңыз да, содан кейін ғана барып жуыңыз.

**МОТОРЛЫ БЛОКТЫ ЖӘНЕ РЕДУКТОРДЫ КЕЗ КЕЛГЕН СҰЙЫҚТЫҚҚА БАТЫРУҒА, СОНДАЙ-АҚ ОЛАРДЫ ЫДЫС ЖУҒЫШ МАШИНАДА ЖУУҒА ТЫЙЫМ САЛЫНҒАН. ҰШТЫҚТАРДЫ ЫДЫС ЖУҒЫШ МАШИНАҒА САЛМАҢЫЗ.**

## **Техникалық сипаттары**

Қорек кернеуі: 220 -240 В ~ 50 Гц

Қажетті ететін қуаты: 800 Вт

*Өндіруші алдын ала хабарламастан аспаптың сипаттамаларын өзгертуге құқылы.*

**Құралдың қызмет ету мерзімі - 3 жыл**

## **Гарантиялық міндеттілігі**

Гарантиялық жағдайдағы қаралып жатқан бөлшектер дилерден тек сатып алынған адамға ғана беріледі. Осы гарантиялық міндеттілігіндегі шағымдалған жағдайда төлеген чек немесе квитанциясын көрсетуі қажет.

*Бұл тауар EMC – жағдайларға сәйкес келеді негізгі*

**CE** *Міндеттемелер 89/336/EEC Дерективаның ережелеріне енгізілген Төменгі Ережелердің Реттелуі (73/23 EEC)*

# ROMÂNĂ/ MOLDOVENEASCĂ

## SET DE BLENDERE

### DESCRIEREA PRODUSULUI

1. Selector viteză
2. Buton pornire
3. Buton regim turbo
4. Ansamblu motor
5. Butoane fixator de accesorii
6. Accesoriu blender
7. Reductorul mecanismului de acționare a accesoriului bătător
8. Accesoriu bătător și malaxor pentru alimente lichide
9. Capac reductor vas chopper
10. Cuțit-tocător
11. Vas chopper
12. Suport antiderapant/capac vas chopper
13. Bol pentru mixarea alimentelor
14. Suport antiderapant/capac vas mixare
15. Capac-reductor vas procesor
16. Accesoriu tocător
17. Susținător răzătoare
18. Cuțit procesor
19. Clapa fixatorului de capac (15)
20. Vas procesor
21. Suport antiderapant
22. Accesoriu presare
23. Răzători

### MĂSURI DE SIGURANȚĂ

Citiți cu atenție această instrucțiune înainte de utilizarea aparatului.

- Nu folosiți aparatul pentru alte scopuri decât cele menționate în instrucțiuni.
- Înainte de prima conectare asigurați-vă că tensiunea rețelei electrice corespunde cu tensiunea de funcționare a aparatului.
- Folosiți procesorul pe o suprafață plană și stabilă.
- Înainte de prima utilizare spălați bine toate piesele detașabile care vor contacta cu alimentele.
- Mânuiți cu grijă accesoriile de răzuit, deoarece acestea au muchii tăietoare ascuțite.
- Nu folosiți aparatul în afara încăperilor.
- Ștecherul trebuie scos din priză atunci

când aparatul nu se utilizează, se curăță, se montează și demontează accesoriile.

- Nu spălați ansamblul motor sub jetul de apă.
- Pentru a preveni pericolul de electrocutare și aprindere nu introduceți ansamblul motor în apă sau alte lichide. În cazul în care aparatul a căzut în apă:
  - nu atingeți apa;
  - scoateți imediat ștecherul din priză, după care scoateți aparatul din apă;
  - apelați la un centru service autorizat pentru verificări sau reparații.
- Nu spălați accesoriile în mașina de spălat vase.
- Nu atingeți accesoriile în mișcare ale aparatului, așteptați până acestea se vor opri complet.
- Nu lăsați aparatul să funcționeze nesupravegheat.
- Nu apropiați părul sau hainele de cuțite în timp ce aparatul funcționează.
- Nu împingeți ingredientele prin orificiul de alimentare cu degetele sau alte obiecte. Utilizați în aceste scopuri numai accesoriul pentru presare.
- Mai întâi de toate scoateți din bol accesoriile cu margini tăietoare ascuțite, după care scoateți alimentele.
- Utilizați doar accesoriile livrate cu aparatul.
- Permiteți ansamblului motor să se oprească înainte de a demonta accesoriul.
- Opriți procesorul și scoateți ștecherul din priză înainte de a demonta accesoriile.
- Nu umpleți vasul de mixare peste capacitatea maximă.
- Introduceți alimentele în vas până la pornirea aparatului.
- Nu mixați/bateți lichidele fierbinți până acestea nu se vor răci.
- Nu folosiți aparatul pentru mixarea sau mărunțirea produselor nealimentare.
- Nu trageți cordonul de alimentare peste muchii ascuțite, feriți de suprafețe fierbinți.
- Nu folosiți aparatul în apropiere de suprafețe fierbinți (reșou sau aragaz, cuptor).

# ROMÂNĂ/ MOLDOVENEASCĂ

- Verificați periodic cablul de alimentare și fișa. Nu folosiți aparatul dacă cablul de alimentare sau fișa sunt deteriorate.
- Nu reparați singuri aparatul. În caz de defecțiuni apelați la un service autorizat.
- Aparatul permite o funcționare rapidă și eficientă, cu toate acestea timpul de funcționare continuă nu trebuie să depășească 1 minut, iar la prelucrarea alimentelor dure 10 secunde.
- În timpul prelucrării nu depășiți cantitatea de produse recomandată.
- La terminarea lucrului opriți procesorul și scoateți ștecherul din priză.
- Nu trageți de cordonul de alimentare. Nu răsuciți și nu înfășurați corpul aparatului cu acesta.
- Nu atingeți fișa de alimentare cu mâinile ude.
- Este necesară o atență supraveghere când aparatul este folosit lângă copii sau persoane cu abilități fizice reduse.
- Acest aparat nu este destinat pentru utilizare de către copii sau persoane cu abilități fizice reduse, dacă numai nu le-au fost făcute instrucțiuni clare și corespunzătoare de către persoana responsabilă de securitatea lor privind utilizarea fără pericol a aparatului și despre riscurile care pot apărea în caz de utilizare incorectă.
- Păstrați aparatul electric în locuri inaccesibile pentru copii.
- Nu lăsați aparatul la îndemâna copiilor.
- Aparatul este destinat numai utilizării casnice.

## PRIMA UTILIZARE

- Înainte de folosirea aparatului spălați accesoriile care vor contacta cu alimentele în apă caldă cu agent de curățare neutru și uscați-le bine.
- Ștergeți ansamblul motor(4) cu o cârpă moale ușor umezită.
- Nu introduceți ansamblul motor (4), reductorul accesoriului bătător (7), capacele (9), (15), precum și fișa de alimentare și cordonul de alimentare în apă sau alte lichide.

- Nu inserați accesoriile în mașina de spălat vase.

## UTILIZAREA BLENDERULUI (FIG. 1)

AVERTIZARE: înainte de asamblare asigurați-vă că fișa de alimentare nu este introdusă în priză.

- Montați accesoriul (6) în ansamblul motor (4) până la fixare.
- Introduceți fișa de alimentare în priză. Blenderul este gata pentru utilizare.
- Introduceți accesoriul blender (6) în vasul cu ingredientele pe care doriți să le mărunțiți/mixați sau folosiți bolul (13).
- La folosirea bolului (13) întotdeauna utilizați suportul antiderapant (14) pe care îl puteți folosi și în calitate de capac pentru bol(13).

### Remarcă:

**Alimentele se vor pune în bol sau vas până la pornirea aparatului.**

**Nu umpleți bolul de mixare peste capacitatea maximă (13).**

**Înainte de mixare se recomandă să decojiți fructele, să înlăturați părțile necomestibile, așa ca sâmburii, să tăiați fructele în cubulețe cu o mărime de 2,5 cm.**

**Aveți grijă! Cuțitul blenderului este ascuțit.**

**Nu mixați/mărunțiți alimentele fără apă. Timpul de funcționare continuă a blenderului nu trebuie să depășească 1 minut, după care este necesară o pauză de 1 minut.**

- Rotiți selectorul(1) și fixați viteza de lucru dorită 1-5.
- Pentru a porni blenderul apăsați și mențineți apăsat butonul (2). Utilizați acest regim de funcționare pentru mixarea alimentelor lichide.
- Dacă apăsați butonul (3) blenderul va funcționa la rotații maxime. Utilizați acest regim de funcționare pentru prelucrarea în comun a alimentelor lichide și solide.
- La terminarea utilizării aparatului scoateți

# ROMÂNĂ/ MOLDOVENEASCĂ

- ștecherul din priză, apăsați butoanele (5) și demontați accesoriul (6).
- Curățați și spălați toate piesele imediat ce ați terminat utilizarea.
- Nu demontați accesoriul (6) în timp ce blenderul funcționează.
- Pentru a nu deteriora lamele nu prelucrați alimente prea dure, așa ca gheața, alimentele congelate, crupele, orezul, condimentele și cafeaua.

## UTILIZAREA ACCESORIULUI BĂTĂTOR (FIG. 2)

Utilizați accesoriul bătător numai pentru bătutarea creimei, prepararea aluatului de prăjitură sau pentru mixarea deserturilor pregătite.

**AVERTIZARE:** Înainte de asamblare asigurați-vă că ștecherul este scos din priză.

- Montați accesoriul bătător (8) în reductor (7)
- Montați reductorul (7) în ansamblul motor până la fixare.
- Introduceți fișa de alimentare în priză.
- Introduceți accesoriul bătător (8) în vasul cu alimente, rotind selectorul (1) setați viteza necesară 1-5, apăsați și mențineți apăsat butonul (2) în timpul funcționării. Dacă apăsați butonul (3) accesoriul bătător se va roti la turații maxime.

### **Atenție!**

**Nu folosiți accesoriul bătător (8) pentru frământarea aluatului vârtos.**

**Alimentele se vor insera în bol până la pornirea aparatului. Nu umpleți bolul de mixare peste capacitatea maximă.**

**Timpul de funcționare continuă a accesoriului bătător nu trebuie să depășească 2 minute, după care este necesară o pauză de 1 minut.**

- La terminarea utilizării aparatului scoateți ștecherul din priză, apăsați butoanele (5) și scoateți accesoriul bătător. Demontați accesoriul bătător (8) de la reductor (7).
- Nu demontați accesoriul bătător în timpul funcționării.

- Curățați și spălați toate piesele utilizate imediat după terminarea lucrului.

## UTILIZAREA CHOPPERULUI (FIG.3)

Chopperul este folosit pentru mărunțirea cărnii, cașcavalului, cepei, ierburilor aromatice, usturoiului, morcovului, nucilor, migdalelor, fructelor.

**Atenție! Nu mărunțiți alimente prea dure, așa ca nucșoara, boabele de cafea și cerealele.**

**Înainte de a începe mărunțirea:**

- **Tăiați carnea, cașcavalul, ceapa, usturoiul, morcovul în bucăți uniforme.**
- **Înlăturați cotoarele de pe ierburi, coaja de pe nuci.**
- **Înlăturați oasele, vinele și cartilajul din carne.**
- **Scoateți capacul protector de pe cuțit(10).**

### **Mărunțirea**

**ATENȚIE:** Nu umpleți bolul chopperului peste capacitatea maximă.

Atenție: lamele cuțitului sunt foarte ascuțite! Întotdeauna mănuiți cuțitul ținându-l de coada superioară de plastic.

1. Montați cuțitul (10) pe axa bolului chopper (11) și rotiți-l în sensul/ în sens invers acelor de ceasornic pentru fixare. Întotdeauna folosiți bolul chopper cu suportul antiderapant (12) pe care puteți să-l utilizați în calitate de capac pentru bol (11).
2. Așezați ingredientele în bolul chopper (11).
3. Montați capacul reductor (9) pe bolul (11) și rotiți-l în sensul acelor de ceasornic până la capăt.
4. Montați ansamblul motor (4) în reductor (9) până la fixare.
5. Rotiți selectorul (1) și fixați viteza necesară 1-5. Pentru a porni chopperul apăsați și mențineți apăsat butonul (2). Dacă apăsați butonul (3) cuțitul chopperului se va roti la turații maxime. În timpul funcționării men-

- țineți ansamblul motor (4) cu o mână, iar bolul chopperului (11) cu alta.
- După utilizarea chopperului scoateți ștecherul din priză, apăsați butoanele (5) și demontați ansamblul motor (4) de la capacul reductor (9), după care scoateți capacul (9) de pe bol (11), rotind-ul în sens invers acelor de ceasornic
  - Rotiți cu prudență cuțitul (10) în sensul/în sens invers acelor de ceasornic pentru a-l scoate din angrenarea cu axa și scoateți-l.
  - Scoateți alimentele mărunțite din bolul chopperului (11).
  - Curățați și spălați toate piesele imediat după folosire.

## Atenție!

**Timpul de mărunțire a „alimentelor solide” nu trebuie să depășească 10 secunde, timpul de mărunțire a alimentelor fără apă – 5 secunde, după care este necesară o pauză de 1 minut.**

## UTILIZAREA ACCESORIULUI TOCĂTOR ȘI RĂZĂTOARELOR (FIG.4)

- Montați accesoriul tocător (16) sau răzătoarele (23) în susținătorul (17) până la fixare.
- Montați susținătorul (17) pe axa bolului procesorului (19). Întotdeauna utilizați bolul procesorului (20) cu suportul antiderapant (21).
- Montați capacul (15) pe bolul (20).
- Apăsați clapa fixatorului (19) și rotiți capacul (15) în sensul acelor de ceasornic, aliniind săgeata cu butonul cu indicația «LOCK» de pe capac, lăsați clapa (19).
- Montați ansamblul motor (4) în capacul reductor (15) până la fixare.
- Introduceți ștecherul în priză.
- Rotind selectorul (1) setați viteza necesară 1-5. Pentru a porni procesorul apăsați și mențineți apăsat butonul (2). Dacă apăsați butonul (3) tocătoarea sau răzătoarele se vor roti la turații maxime.
- Pentru a introduce alimentele în orificiul

de alimentare a capacului (15) utilizați accesoriul de presare (22). Nu apăsați cu putere accesoriul de presare (22).

**Remarcă:** Nu împingeți ingredientele prin orificiul de alimentare a capacului (15) cu degetele sau alte obiecte. Utilizați în aceste scopuri numai accesoriul pentru presare(22).

- La terminarea lucrului scoateți ștecherul din priză, apăsați butonul (5) și demontați ansamblul motor (4) de pe capacul reductor (15). După care apăsați clapa (19), rotiți capacul (15) în sens invers acelor de ceasornic și scoateți capacul (15) de pe bol (20).
- Scoateți cu prudență susținătorul (17).
- Scoateți alimentele mărunțite din bol (20).

**Atenție! Timpul de funcționare continuă nu trebuie să depășească 10-15 secunde, după care este necesară o pauză de 1 minut.**

- Curățați și spălați toate piesele utilizate imediat după folosire.

## UTILIZAREA CUȚITULUI (18) (FIG. 5)

- Montați cuțitul (18) pe axa bolului de procesor (20). Utilizați întotdeauna bolul procesorului (20) cu suportul antiderapant (21).
- Așezați alimentele pentru mărunțire în bol (20).
- Montați capacul (15) pe bolul (19).
- Apăsați clapa fixatorului (19) și rotiți capacul (15) în sensul acelor de ceasornic, aliniind săgeata cu butonul cu indicația «LOCK» de pe capac, lăsați clapa (19).
- Montați ansamblul motor (4) în capacul reductor (15) până la fixare.
- Introduceți fișa de alimentare în priză.
- Rotind reglorul (1) setați viteza necesară 1-5. Pentru pornirea procesorului apăsați și mențineți apăsat butonul (2). Dacă apăsați butonul (3) cuțitul se va roti la turații maxime.

# ROMÂNĂ/ MOLDOVENEASCĂ

7. În timpul mărunțirii puteți adăuga alimentele în bol (20) prin orificiul de alimentare a capacului (15).
8. La terminarea lucrului scoateți ștecherul din priză, apăsați butoanele (5) și demontați ansamblul motor (4) de pe capacul reductor (15). După care apăsați clapa (19), rotiți capacul (15) în sens invers acelor de ceasornic și scoateți capacul (15) de pe bolul (20).
9. Scoateți cu prudență cuțitul (18).
10. Scoateți alimentele mărunțite din bol (20).

**Atenție! Timpul de funcționare continuă a aparatului nu trebuie să depășească 10 secunde, după care este necesară o pauză de 1 minut.**

11. Curățați și spălați toate accesoriile imediat după utilizare.

## **CURĂȚIREA ATENȚIE!**

**Tocătoarea, răzătoarele și lamele tăietoare ale cuțitelor sunt ascuțite și prezintă pericol. Mânuiți cu prudență maximă cuțitele și răzătoarele!**

- Scoateți ștecherul din priză înainte de curățarea aparatului.
- Demontați accesoriile.
- Pentru curățarea blocului motor (4) folosiți o cârpă ușor umezită, după care ștergeți ansamblul motor cu o cârpă uscată.
- Reductoarele (7, 9, 15) și accesoriul (6) pot fi clătite cu apă, însă este categoric interzisă scufundarea lor în apă.
- La procesarea alimentelor cu proprietăți de colorare puternice (de exemplu, morcovul sau sfecla) accesoriile și vasele se pot colora, ștergeți-le cu o cârpă înmuiată în untdelemn.
- Curățați accesoriile, bolurile și vasul în apă caldă cu săpun, clătiți-le și uscați-le bine. Nu spălați accesoriile împreună cu ansamblul motor (4), demontați-le de pe ansamblul motor, după care curățați-le.

**NU INTRODUCEȚI ANSAMBLUL MOTOR ȘI REDUCTOARELE ÎN LICHIDE, NU LE SPĂLAȚI ÎN MAȘINA DE SPĂLAT VASE. NU PUNEȚI ACCESORIILE ÎN MAȘINA DE SPĂLAT VASE.**

## **Date tehnice**

Tensiune: 220-240 V ~ 50 Hz  
Putere: 800 W

*Producătorul îi rezervează dreptul de a schimba caracteristicile aparatelor fără anunțare prealabilă.*

**Termenul de exploatare a aparatului – 3 ani.**

## **Garanție**

În legătură cu oferirea garanției pentru produsul dat, rugăm să Vă adresați la distribuitorul regional sau la compania, unde a fost procurat produsul dat. Serviciul de garanție se realizează cu condiția prezentării bonului de plată sau a oricărui alt document financiar, care confirmă cumpărarea produsului dat.



*Acest produs corespunde cerințelor EMC, întocmite în conformitate cu Directiva 89/336/EEC și Directiva cu privire la electrosecuritate/joasă tensiune (73/23 EEC).*



## SOUPRAVA MÍCHADEL

### POPIS

1. Regulátor rychlosti
2. Zapínací tlačítko
3. Připínáček režimu turbo
4. Motorový blok
5. Tlačítka bočního držáku nástavců
6. Nástavec - blender
7. Reduktor náhonu kroužku
8. Kroužek pro šlehání i míchání tekutých výrobků
9. Víko-reduktor číše čopperu
10. Nůž-rozmělnovač
11. Číše čopperu
12. Protismyková podložka/víko číše čopperu
13. Nádrž pro míchání výrobků
14. Protismykové podložka/víko nádrže pro míchání
15. Víko-reduktor číše procesoru
16. Struhadlo
17. Držitel struhači
18. Nůž procesoru
19. Klávesa bočního držáku víka (15)
20. Číše procesoru
21. Protismyková podložka
22. Zdvihátko
23. Struhadla

### BEZPEČNOSTNÍ OPATŘENÍ

Před použitím vybavení pozorně pročtete směrnicí.

- Použijte tento přístroj jen z jeho účelu, jak popsané v instrukci.
- Před prvním spouštěním se přesvědčte, odpovídá zda pracovní napětí vybavení napětí v elektrické síti.
- Použijte procesor na pravidelným plochým stálém povrchu.
- Před prvním použitím přístroje pečlivě vysladte všichni snímatelně elementy, které budou dotýkat se s potravinami.
- Dejte pozor, kdy držíte v rukou nástavce-struhadla nebo nože protože oni mají ostré břity.

- Nesmí se využívat vybavení vně prostorů.
- Vždy odpojujte vybavení od elektrické sítě před čištěním, montáží, výměnou nástavce, nebo pokud vy jeho ne použijete.
- Nesmí se proplachovat pod proudem vody motorový blok.
- V zamezení zásahu elektrickým proudem i vznícení ne ponořujte motorový blok ve vodu nebo další kapaliny. Pokud přístroj upadnul ve vodu:
  - ne týkejte se vody;
  - bez meškání odpojte jeho od sítě, jen nato on je k dostání z vody;
  - obraťte se v autorizované servisní středisko pro jeho prohlídku nebo opravu.
- Ne stavte nástavce do myčky.
- Ne dotýkejte se obracejících nastavci vybavení, dočkejte jich celkového zastavení
- Ne nechává vybavení zapnutým bez dozoru.
- Ne dopouštějte dopadu vlasů nebo okrajů ošacení v oblast otáčení nožů.
- Během práce nesmí se protlačovat potraviny v hrdlo víka prsty nebo jakými-nebo věcmi. Pro ten účel používejte jen zdvihadlem.
- Zpočátku vyndejte z nádrže nástavce s ostrými břity a potom potraviny.
- Použijte jen té nástavce, které jsou součástí dodávky.
- Dříve než sejmut nástavec, dočkejte celkového zastavení otáčení elektromotoru.
- Vypnete procesor i vytáhnete vidlice síťové šňůry ze zásuvky, dříve než sejmut s něj který-nebo nástavec.
- Ne přepněte nádrž pro míchání.
- Potraviny jsou v nádrži do zapojení přístroje.
- Ne mixujte/šlehejte horké kapaliny, dejte jim vychladnout.
- Nesmí se využít vybavení pro mixování/rozmělnování ne potravinových výrobků.

- Dbejte, aby síťová šňůra ne týkala se ostrých předmětů i horkých povrchů.
- Nepoužívejte přístroj v blízkosti teplých povrchů (plynový nebo elektrický sporák, pečící trouba).
- Diskontinuálně kontrolujte síťovou šňůru i vidlici.  
Nepoužívejte přístroj s poškozenou síťovou šňůrou nebo vidlici.
- Ne pokoušejte samostatně opravovat vybavení. Při výskytu defektů obraťte se u autorizované servisní středisko.
- Vybavení nechává pracovat rychle i účinně, ale přitom doba trvání nepřerušované práce nemusí převyšovat 1 minutu, a při přetvarování tvrdých výrobků čas práce maximálně 10 sekund.
- Ne překračujte doporučenou kapacitu výrobků během jejich zpracování.
- Vzápětí za skončení funkce vypnete procesor a vytáhnete vidlici síťové šňůry z zásuvky.
- Ne natahujte za síťovou šňůru, ne přetáchejte jí i ne ovládejte kolem korpusu vybavení.
- Ne berte za síťovou vidlici mokrým rukama.
- Buďte zejména pozorný, pokud blízko od funkčních přístrojů jsou děti nebo osoby s omezenými možnostmi.
- Definované vybavení ne je určeno pro použití dětmi i lidmi s omezenými možnostmi, pokud jim jim ne dané vyhovující i jasné jim předpisy o bezpečném používání vybavení i těch nebezpečí, které mohou vzniknout při jeho nesprávném používání osobou, odpovídající za jejich bezpečnost.
- Chraňte elektrický spotřebič v nepřístupném pro děti místě.
- Ne dovolujte dětem využít vybavení jako hračku.
- Přístroj je určený jen pro domácí použití.

## PŘÍPRAVA DO PROVOZU

- Před použitím vybavení vysadte nastavec, které budou dotýkat se produktů,

teplou vodou s neutrálním mycím prostředkem i pečlivě usušíte jich.

- Motorový blok (4) prošlapte měkkou, lehce vlhkou látkou.
- Nesmí se ponořovat motorový blok (4), reduktor kroužku (7), víka (9),(15), a také vidlice síťové šňůry i síťovou šňůru ve vodu nebo další kapaliny.
- Ne stavte nástavce do myčky.

## VYUŽITÍ BLENDERU (OBR . 1)

**VAROVÁNÍ:** před montáží se přesvědčte, že vidlice síťové šňůry ne připojena do zásuvky.

- Vložte nástavec (6) v motorový blok (4) do upevnění.
- Vložte síťovou vidlici do zásuvky. Blender hotový k použití.
- Potopíte nástavec blenderu (6) v nádobí s produkty, které vy chcete rozmílit/prosmíchat nebo použijte nádrže (13).
- Při práci s nádrží (13) vždy použijte protismykovou podložku (14), kterou lze využít i jako víko nádrže (13).

### **Poznámka:**

**Potraviny jsou v nádrže nebo nádoby do zapnutí přístroje. Ne přeplníte nádrže pro míchaní (13).**

**Před zahájením procesu mixování se doporučuje očistit slupku s ovocného, oddálit nestravné díly, takové jak kostičky, pořezat ovoce do kostek ve výši kolem 2,5 cm.**

**Dejte pozor! Nůž blenderu ostrý.**

**Ne mixujte/rozmělnujte potraviny bez vody.**

**Čas nepřerušované práce blenderu nesmí převyšovat 1 minutu, a poté nutno udělat přestávku 1 minutu.**

- Regulátorem (1) vložte požadovanou rychlost funkci 1-5.
- Pro spuštění blenderu klepněte i fixujte tlačítko (2). Použijte tento provozní režim pro míchaní tekutých výrobků.

- Při stlačení tlačítka (3) blender bude pracovat na maximálních otáčkách. Použijte tento provozní režim pro společné zpracování tekutých i tvrdých výrobků.
- Po skončení použití vybavení vytáhnete síťovou vidlice ze zásuvky, klepněte tlačítko (5) i s vlečte nastavče (6).
- Očistěte i vyslad'te všichni používané součásti výrobku bezprostředně po skončení funkci.
- Nesmí se snímat nástavec (6) uprostřed práci blenderu.
- Aby ne poškodit břitů, ne obrábějte příliš tvrdé potraviny, takové jak led, mražené potraviny, kroupy, rýži, pochutiny i kávu.

## VYUŽITÍ KROUŽKU (OBR.2)

Použijte nástavec kroužek jen pro šlehání krémů, přípravy piškotového těsta nebo míchaní připravených dezertů.

**VAROVÁNÍ:** před montáží se přesvědčte, že vidlice síťové šňůry ne zapojena do zásuvky.

- Vložte kroužek (8) v reduktor (7)
- Vložte reduktor (7) v motorový blok do upevnění.
- Vložte síťovou vidlici do zásuvky.
- Stahujte kroužek (8) v nádobí s produkty, regulátorem (1) vložte nutnou rychlost 1-5, klepněte i fixujte tlačítko (2) během práce. Při stlačení tlačítka (3) kroužek bude otáčet se s maximálními obraty.

### **Pozor !**

**Nesmí se využít kroužek (8) pro zadělávání tuhého těsta.**

**Potraviny jsou v nádrži do zapnutí přístroje. Ne přeplňte nádrž pro míchaní.**

**Čas nepřerušované práce kroužku nesmí j převyšovat 2 minut, a poté nutno udělat přestávku 1 minutu.**

- Po skončení použití vybavení vytáhnete síťovou vidlice ze zásuvky, klepněte tlačítko (5) i s vlečte nastavče-kroužek. Odpojte kroužek (8) od reduktoru (7).

- Nesmí se snímat nástavec-kroužek během práci.
- Očistíte i vyslad'te všichni používané součásti výrobku bezprostředně po skončení práce.

## VYUŽITÍ ČOPPERA (obr .3)

Čopper se používá pro rozmělnění masa, sýru, cibule, aromatických trav, česneku, mrkvový, vlašských ořechů, mandli, ovocného.

**Pozor ! Nesmí se drobit velmi tvrdé potraviny, takové jak muškátový ořech, zrna kávy i traviny.**

### **Předtím jak začít rozmělnění:**

- **Nakrojíte maso, sýr, cibule, česnek, mrkev na (přibližně stejné) kusy.**
- **Oddálíte u trávy stěbly, ořechy očistíte od skořepiny.**
- **Oddálíte kostí, pramene i chrupavky z masa.**
- **Svlečte ochranný rám s nože (10).**

### **Rozmělnění**

**VAROVÁNÍ:** Ne přeplňte číše čopperu.

Obezřetně: bříty nože velmi ostrý! Vždy držte nůž za vrchní upínací čep z umělé hmoty.

1. Vložte nůž (10) na osu číši čopperu (11) i obraťte jeho z/proti hodinových ručiček pro upevnění. Vždy použijte číše čopperu s protismykovou podložkou (12), kterou lze využít jako víko číši (11).
2. Umístěte potraviny v číši čopperu (11).3.
3. Vložte víko-reduktor (9) na číši (11) i obraťte její ve směru hodinových ručiček na doraz.
4. Vložte motorový blok (4) v reduktor (9) do upevnění.
5. Regulatorom (1) vložte nutnou rychlost 1-5. Pro zapnutí čopperu klepněte i fixujte tlačítko (2). Při stlačení tlačítka (3) noží čopperu bude otáčet se s maxi-

málními zvraty. Uprostřed práce držíte motorový blok (4) jednou rukou, a číše čopperu (11) druhou.

6. Za použití čiperu, vyndejte vidlici síťové šňůry z rozety, klepněte tlačítko (5) i odpojte motorový blok (4) od víka-reduktoru (9), a potom svlečte víko (9) s číší (11), otočiv její proti směru hodinových ručiček.
7. Zachovajíc opatrnost, obraťte nůž (10) z/proti hodinové ručičce pro jeho východ ze spojení s osou i vytáhnete jeho.
8. Vyberte rozmělněvané potraviny z číše čopperu (11).
9. Očistíte i vysladíte všichni používané součásti výrobku bezprostředně po skončení funkci.

### **Pozor!**

**Čas drobení «tvrdých výrobků» nesmí převyšovat 10 sekund, čas drobení výrobků bez vody – 5 sekund, a poté nutno udělat přestávku 1 minutu.**

### **VYUŽITÍ STRUHADLA A STROUHAČE (OBR .4)**

1. Vložte krouhaček (16) nebo strouhač (23) v držitel (17) do upevnění.
2. Vložte držitel (17) na osu číši procesoru (19).Vždy použijte číše procesoru (20) s protismykovou podložkou (21).
3. Vložte víko (15) na číši (20).
4. Klepněte klávesu bočního držáku (19) i obraťte víko (15) ve směru hodinových ručiček,sloučiv ručičku na tlačítko se značkou « LOCK » na víku, popustíte klávesu (19).
5. Vložte motorový blok (4) ve víko-reduktor (15) do upevnění.
6. Vložte vidlici síťové šňůry do zásuvky.
7. Regulátorem (1) vložte nutnou rychlost 1-5.Pro spuštění procesoru klepněte i fixujte tlačítko (2).Při stlačení tlačítka (3) krouhačka nebo strouhač budou otáčet se s maximálními zvraty.
8. Pro přívodu výrobků přes hrdlo víka (15)

použijte zdvihátko (22).Ne tisknete silně na zdvihátko (22).

**Poznámka: Nesmí se protlačovat potraviny v hrdlo víka (15) prsty nebo jakými-nebo věci. Pro to použijte jen zdvihátko (22).**

9. Po skončení práce vytáhnete vidlici síťové šňůry ze zásuvky, klepněte tlačítko (5) i odpojte motorový blok (4) od víka-reduktoru (15).Potom klepněte klávesu (19), obraťte víko (15) proti směru hodinových ručiček i svlečte víko (15) s číší (20).
- 10.Zachovajíc opatrnost, vyndejte držitel (17).
- 11.Oddalite rozmělněvané potraviny z číše (20).

**Pozor ! Čas nepřerušované funkce nesmí je převyšovat 10-15 sekund,a poté nutno udělat přestávku 1 minutu.**

- 12.Očistíte i vysladíte všichni používané součásti výrobku bezprostředně po skončení funkci.

### **VYUŽITÍ NŮŽE (18)(obr .5)**

1. Vložte nůž (18) na osu číši procesoru (20).Vždy použijte číše procesoru (20) s protismykovou podložkou (21).
2. Umístěte potraviny pro drobení v číši (20).
2. Vložte víko (15) na číši (19).
3. Klepněte klávesu bočního držáku (19) i obraťte víko (15) ve směru hodinových ručiček, sloučiv ručičku na tlačítko s značkou « LOCK » na víku, popustíte klávesu (19).
4. Vložte motorový blok (4) ve víko-reduktor (15) do upevnění.
5. Vložte vidlice síťové šňůry v zásuvku.
6. Regulátorem (1) vložte nutnou rychlost 1-5.Pro zapnutí procesoru klepněte i

- fixujte tlačítko (2). Při stlačení tlačítka (3) nůž bude otáčet se s maximálními zvraty.
7. Během drobení lze dodávat potraviny v číši (20) přes hrdlo víka (15).
  8. Po skončení funkci vytáhnete vidlice síťové šňůry ze zásuvky, klepněte tlačítko (5) i odpojte motorový blok (4) od víka-reduktoru (15). Potom klepněte klávesu (19), obraťte víko (15) proti směru hodinových ručiček i svezte víko (15) s číši (20).
  9. Zachovajíc opatrnost, vyndejte nůž (18).
  10. Oddalíte rozměšování potraviny z číše (20).

**Pozor ! Čas nepřerušované funkci nesmí je převyšovat 10 sekund, a poté nutno udělat přestávku 1 minut u.**

11. Očistíte i vysladíte všichni používané součásti výrobku bezprostředně po skončení funkci.

## ČIŠTĚNÍ

**POZOR! Krouhačka, strouhač i břity noži velmi ostrý i představují nebezpečí. Obracujte se s nožem i struhadly krajně pozorně !**

- Před čištěním vybavení odpojte jeho od elektrické sítě.
- Odpojte nástavce.
- Použijte do čištění motorového bloku (4) lehce vlhkou látku, a poté prošlapte motorový blok do sucha.
- Reduktory (7, 9, 15) i nástavec (6) lze oplachovat vodou, ale kategoricky nesmí se ponořovat jich ve vodu.
- Při přetvarování výrobků se silnými barvicími vlastnostmi (například, mrkvové nebo burák) nástavce i nádrže můžou zbarvit se, prošlapte jich látku, namočené do rostlinného oleje.
- Promyjte nástavce, číše i nádrž v teplé mydlinové vodě, opláchnete i pečlivě usušíte jich. Nesmí se proplachovat

nástavce spolu s motorovým blokem (4), zpočátku svezte jich s motorového bloku i jen nato promývejte.

**NESMÍ SE PONOŘOVAT MOTOROVÝ BLOK A REDUKTORY DO JAKÉKOLIV KAPALINY, A TAKÉ VKLADAT DO MYČKY.**

## Technické charakteristiky

Napětí napájení: 220-240 V ~ 50 Hz  
Spotřeba: 800 W

*Výrobce si vyhrazuje právo měnit charakteristiky přístroj bez předběžného oznámení.*

**Životnost přístroje - 3 roky**

## Záruka

Podrobné záruční podmínky poskytne prodejce přístroje. Při uplatňování nároků během záruční lhůty je třeba předložit doklad o zakoupení výrobku.

**CE** *Tento výrobek odpovídá požadavkům na elektromagnetickou kompatibilitu, stanoveným direktivou 89/336/EEC a předpisem 73/23/EEC Evropské komise o nízkonapětových přístrojích.*

## БЛЕНДЕРНИЙ НАБІР

### ОПИС

1. Регулятор швидкості
2. Кнопка ввімкнення
3. Кнопка турборежиму
4. Моторний блок
5. Кнопки фіксатора насадок
6. Насадкаблендер
7. Редуктор приводу вінчика
8. Вінчик для збивання та змішування рідких продуктів
9. Кришка-редуктор чаші чопера
10. Ніж-подрібнювач
11. Чаша чопера
12. Протиковзна підставка/кришка чаші чопера
13. Ємність для змішування продуктів
14. Протиковзна підставка/кришка ємності для змішування
15. Кришка-редуктор чаші процесору
16. Шатківниця
17. Тримач терток
18. Ніж процесору
19. Клавіша фіксатора кришки (15)
20. Чаша процесору
21. Протиковзна підставка
22. Штовхач
23. Тертки

### ЗАПОБІЖНІ ЗАХОДИ

Перед використанням пристрою уважно прочитайте інструкцію.

- Використовуйте цей прилад за його призначенням, як описано в інструкції.
- Перед першим ввімкненням перевірте, чи відповідає робоча напруга пристрою напрузі в електромережі.
- Використовуйте процесор на рівній, пласкій, стійкій поверхні.
- Перед першим використанням приладу ретельно промийте всі знімні деталі, які контактуватимуть з харчовими продуктами.

- Будьте обережними, коли тримаєте в руках насадки-тертки або ножі, оскільки вони мають гострі ріжучі краї.
- Забороняється використовувати пристрій поза приміщеннями.
- Завжди вимикайте пристрій від електромережі перед чищенням, збиранням, зміною насадок або якщо ви його не використовуєте.
- Забороняється промивати під струменем води моторний блок.
- Задля уникнення ураження електричним струмом та спалаху не занурюйте моторний блок у воду або інші рідини. Якщо пристрій впав у воду:
  - не торкайтесь води;
  - негайно від'єднайте його від мережі, тільки після цього можна достати прилад з води;
  - зверніться до авторизованого сервісного центру для його огляду або ремонту.
- Не кладіть насадки в посудомийну машину.
- Не торкайтесь насадок пристрою, що обертаються, дочекайтесь їх повної зупинки.
- Не залишайте пристрій увімкненим без нагляду.
- Не допускайте потрапляння волосся або країв одягу в зону обертання ножів.
- Під час роботи забороняється проштовхувати продукти у горловину кришки пальцями або будь-якими предметами. Для цієї мети користуйтеся тільки штовхачем.
- Спочатку дістаньте з ємності насадки з гострими краями, а потім продукти.
- Використовуйте лише ті насадки, що входять до комплекту поставки.
- Перш ніж зняти насадку, дочекайтесь

повної зупинки обертання електромотору.

- Вимкніть процесор та вийміть вилку мережного шнуру з розетки, перш ніж зняти з нього будь-яку насадку.
- Не переповнюйте ємність для змішування.
- Продукти кладуться в ємність до увімкнення приладу.
- Не змішуйте/збивайте гарячі рідини, дайте їм охолонути.
- Забороняється використовувати пристрій для змішування/подрібнення нехарчових продуктів.
- Слідкуйте, щоб мережний шнур не торкався гострих предметів та гарячих поверхонь.
- Не використовуйте прилад поблизу від гарячих поверхонь (газова чи електрична плита, духовка шафа).
- Періодично перевіряйте мережний шнур та вилку. Не використовуйте прилад з пошкодженим мережним шнуром або вилкою.
- Не намагайтесь самотужки ремонтувати пристрій. Привиникненні несправностей звертайтеся до авторизованого сервісного центру.
- Пристрій дозволяє працювати швидко та ефективно, але при цьому тривалість безперервної роботи не повинна перевищувати 1 хвилини, а при переробці твердих продуктів час роботи не більш ніж 10 секунд.
- Не перевищуйте рекомендовану кількість продуктів під час їх обробки.
- Відразу після закінчення роботи вимкніть процесор та вийміть вилку мережного шнуру з розетки.
- Не тягніть за мережний шнур, не перекручуйте та не намотуйте його на корпус пристрою.
- Не беріться за мережну мокрими руками.
- Будьте особливо уважними, якщо

поблизу від працюючого приладу знаходяться діти або особи з обмеженими можливостями.

- Цей пристрій не призначений для використання дітьми або людьми з обмеженими можливостями, якщо тільки особою, яка відповідає за їх безпеку, їм не було надано відповідні та зрозумілі для них вказівки щодо безпечного користування пристроєм та тих небезпек, які можуть виникати в разі його неправильного користування.
- Зберігайте електроприлад в недоступному для дітей місці.
- Не дозволяйте дітям використовувати пристрій як іграшку.
- Прилад призначений тільки для домашнього використання.

## ПІДГОТОВКА ДО РОБОТИ

- Перед використанням пристрою промийте насадки, які контактуватимуть з продуктами, теплою водою з нейтральним миючим засобом та ретельно просушіть їх.
- Моторний блок (4) протріть м'якою, децю вологою тканиною.
- Забороняється занурювати моторний блок (4), редуктор вінчика (7), кришки (9), (15), а також вилку мережного шнуру та мережний шнур у воду або інші рідини.
- Не кладіть насадки в посудомийну машину.

## ВИКОРИСТАННЯ БЛЕНДЕРУ (РИС. 1)

### ПОПЕРЕДЖЕННЯ:

Перед збиранням переконайтесь, що вилка мережного шнуру не вставлена в розетку.

- Вставте насадку (6) в моторний блок (4) до фіксації.

# УКРАЇНЬСЬКА

- Вставте мережну вилку в розетку. Блендер готовий до використання.
- Занурить насадку блендера (6) в посуд з продуктами, які ви хочете подрібнити/перемішати або використовуйте ємність (13).
- Під час роботи з ємністю (13) завжди використовуйте протиковзну підставку (14), яку можна застосовувати й в якості кришки ємності (13).
- Очистіть та промийте всі використані деталі відразу ж після закінчення роботи.
- Забороняється знімати насадку (6) під час роботи блендеру.
- Щоб не пошкодити леза, не обробляйте занадто тверді продукти, такі як лід, заморожені продукти, крупы, рис, приправи та кава.

## **Примітка:**

*Продукти кладуться у ємність чи посуд до увімкнення приладу. Не переповнюйте ємність для змішування (13).*

*Перед початком процесу змішування рекомендується очистити шкірку з фруктів, видалити неїстівні частини, такі як кісточки, порізати фрукти кубиками розміром близько 2,5 см.*

*Будьте обережними! Ніж блендеру гострий. Не змішуйте/подрібнюйте продукти без води.*

*Час безперервної роботи блендеру не повинен перевищувати 1 хвилину, після чого слід зробити перерву на 1 хвилину.*

- Регулятором (1) встановіть бажану швидкість роботи 1-5.
- Для увімкнення блендеру натисніть та утримуйте кнопку (2). Використовуйте цей режим роботи для змішування рідких продуктів.
- При натисканні кнопки (3) блендер працюватиме на максимальних обертах. Використовуйте цей режим роботи для спільної обробки рідких та твердих продуктів.
- Після закінчення використання пристрою вийміть мережну вилку з розетки, натисніть кнопки (5) та зніміть насадку (6).

## **ВИКОРИСТАННЯ ВІНЧИКА (РИС. 2)**

Використовуйте насадкувінчик тільки для збивання крему, приготування бісквітного тіста або перемішування готових десертів.

**ПОПЕРЕДЖЕННЯ:** Перед збиранням переконайтесь, що вилка мережного шнуру не вставлена в розетку.

- Вставте вінчик (8) в редуктор (7)
- Вставте редуктор (7) в моторний блок до фіксації.
- Вставте мережну вилку в розетку.
- Опустіть вінчик (8) в посуд з продуктами, регулятором (1) встановіть потрібну швидкість 1-5, натисніть та утримуйте кнопку (2) під час роботи. При натисканні кнопки (3) вінчик обертатиметься з максимальними обертами.

## **Увага!**

*Забороняється використовувати вінчик (8) для замішування крутого тіста.*

*Продукти кладуться в ємність до увімкнення приладу. Не переповнюйте ємність для змішування.*

*Час безперервної роботи вінчика не повинен перевищувати 2 хвилини, після чого слід зробити перерву на 1 хвилину.*

- Після закінчення використання пристрою вийміть мережну вилку з розетки, натисніть кнопки (5) та



зніміть насадку-вінчик. Від'єднайте вінчик (8) від редуктора (7).

- Забороняється знімати насадку-вінчик під час роботи.
- Очистіть та промийте всі використані деталі відразу ж після закінчення роботи.

## ВИКОРИСТАННЯ ЧОПЕРА (РИС.3)

Чопер використовується для подрібнення м'яса, сира, цибулі, ароматичних трав, часнику, моркви, грецьких горіхів, мигдалю, фруктів.

**Увага!** Забороняється подрібнювати дуже тверді продукти, такі як мускатні горіхи, зерна кави та злаки.

### Перш ніж почати подрібнення:

- Наріжте м'ясо, сир, цибулю, часник, моркву (приблизно однаковими) шматочками.
- Видаліть в травах стебла, горіхи очистіть від шкаралупи.
- Видаліть кістки, жили та хрящі з м'яса.
- Зніміть захисну кришку з ножа (10).

### Подрібнення

Не переповнюйте чашу чопера.

Обережно: Леза ножа дуже гострі! Завжди тримайте ніж за верхній пластмасовий хвостовик.

1. Встановіть ніж (10) на вісь чаші чопера (11) та поверніть його за/проти годинникової стрілки для фіксації. Завжди використовуйте чашу чопера з протиковзною підставкою (12), яку можна використовувати в якості кришки чаші (11).
2. Покладіть продукти в чашу чопера (11).
3. Встановіть кришку-редуктор (9) на чашу (11) та поверніть її за годинниковою стрілкою до упору.

4. Вставте моторний блок (4) в редуктор (9) до фіксації.

5. Регулятором (1) встановіть потрібну швидкість 1-5. Для увімкнення чопера натисніть та утримуйте кнопку (2). При натисканні кнопки (3) ніж чопера обертається з максимальними обертами. Під час роботи тримайте моторний блок (4) однією рукою, а чашу чопера (11) іншою.

6. Після використання чопера вийміть вилку мережного шнура з розетки, натисніть кнопки (5) та від'єднайте моторний блок (4) від кришки-редуктора (9), а потім зніміть кришку (9) з чаші (11), повернувши її проти годинникової стрілки.

7. Діючи обережно, поверніть ніж (10) за/проти годинникової стрілки для його виходу із зачеплення з віссю та вийміть його.

8. Вийміть подрібнені продукти з чаші чопера (11).

9. Очистіть та промийте всі використані деталі відразу ж після закінчення роботи.

**Увага!** Час подрібнення «твердих продуктів» не повинен перевищувати 10 секунд, час подрібнення продуктів без води – 5 секунд, після чого слід зробити перерву на 1 хвилину.

## ВИКОРИСТАННЯ ШАТКІВНИЦІ ТА ТЕРТОК (РИС.4)

1. Вставте шатківницю (16) або тертку (23) в тримач (17) до фіксації.

2. Встановіть тримач (17) на вісь чаші процесору (19). Завжди використовуйте чашу процесора (20) з протиковзною підставкою (21).

3. Встановіть кришку (15) на чашу (20).

4. Натисніть клавішу фіксатора (19) та поверніть кришку (15) за годинниковою стрілкою, сумістивши

- стрілку на кнопку з позначкою «LOCK» на кришці, відпустіть клавішу (19).
- Вставте моторний блок (4) в кришку-редуктор (15) до фіксації.
  - Вставте вилку мережного шнура в розетку.
  - Регулятором (1) встановіть потрібну швидкість 1-5. Для увімкнення процесора натисніть та утримуйте кнопку (2). При натисканні кнопки (3) шатківниця або тертки обертаються з максимальними обертами.
  - Для подачі продуктів через горловину кришки (15) використовуйте штовхач (22). Не натискайте міцно на штовхач (22).

**Примітка:** *Забороняється проштовхувати продукти в горловину кришки (15) пальцями або будь-якими предметами. Для цієї мети користуйтеся тільки штовхачем (22).*

- Після закінчення роботи вийміть вилку мережного шнура з розетки, натисніть кнопки (5) та від'єднайте моторний блок (4) від кришки-редуктора (15). Потім натисніть клавішу (19), поверніть кришку (15) проти годинникової стрілки та зніміть кришку (15) з чаші (20).
- Діючи обережно, вийміть тримач (17).
- Вийміть подрібнені продукти з чаші (20).

**Увага!** *Час безперервної роботи не повинен перевищувати 10-15 секунд, після чого слід зробити перерву на 1 хвилину.*

- Очистіть та промийте всі використані деталі відразу ж після закінчення роботи.

## **ВИКОРИСТАННЯ НОЖА (18) (Рис. 5)**

- Встановіть ніж (18) на вісь чаші процесору (20). Завжди використовуйте чашу процесору (20) з протиковзною підставкою (21).
- Покладіть продукти для подрібнення в чашу (20).
- Встановіть кришку (15) на чашу (19).
- Натисніть клавішу фіксатора (19) та поверніть кришку (15) за годинниковою стрілкою, сумістивши стрілку на кнопку з позначкою «LOCK» на кришці, відпустіть клавішу (19).
- Вставте моторний блок (4) в кришку-редуктор (15) до фіксації.
- Вставте вилку мережного шнура в розетку.
- Регулятором (1) встановіть потрібну швидкість 1-5. Для увімкнення процесору натисніть та утримуйте кнопку (2). При натисканні кнопки (3) ніж обертається з максимальними обертами.
- В процесі подрібнення можна додавати продукти в чашу (20) через горловину кришки (15).
- Після закінчення роботи вийміть вилку мережного шнура з розетки, натисніть кнопки (5) та від'єднайте моторний блок (4) від кришки-редуктора (15). Потім натисніть клавішу (19), поверніть кришку (15) проти годинникової стрілки та зніміть кришку (15) з чаші (20).
- Діючи обережно, вийміть ніж (18).
- Вийміть подрібнені продукти з чаші (20).

## **Увага!**

*Час безперервної роботи не повинен перевищувати 10 секунд, після чого слід зробити перерву на 1 хвилину.*

- Очистіть та промийте всі використані

деталі відразу ж після закінчення роботи.

## **ЧИЩЕННЯ**

**УВАГА!** Шатківниця, тертки та ріжучі леза ножів дуже гострі та становлять небезпеку. Поводьтесь з ножами та тертками дуже обережно!

- Передчищенням пристрою відключить його від електричної мережі.
- Від'єднайте насадки.
- Використовуйте для чищення моторного блоку (4) дещо вологу тканину, після чого протріть моторний блок досуха.
- Редуктори (7, 9, 15) та насадку (6) можна споліскувати водою, але категорично забороняється занурювати їх у воду.
- При переробці продуктів з сильними фарбувальними властивостями (наприклад, моркви або буряка) насадки та ємності можуть пофарбуватися, протріть їх тканиною, змоченою рослинною олією.
- Промийте насадки, чаші та ємність в теплій мильній воді, сполосніть та ретельно просушіть їх. Забороняється промивати насадки разом з моторним блоком (4), спочатку зніміть їх з моторного блоку й тільки після цього промивайте.

**ЗАБОРОНЯЄТЬСЯ ЗАНУРЮВАТИ МОТОРНИЙ БЛОК ТА РЕДУКТОРИ В БУДЬ-ЯКІ РІДИНИ, А ТАКОЖ МИТИ ЇХ В ПОСУДОМИЙНІЙ МАШИНІ. НЕКЛАДІТЬ НАСАДКИ В ПОСУДОМИЙНУ МАШИНУ.**

## **Технічні характеристики**

Напруга живлення: 220-240 В ~ 50 Гц

Споживана потужність: 800 Вт

*Виробник залишає за собою право змінювати характеристики приладу без попереднього повідомлення.*

**Термін служби приладу – 3 рокив**

## **Гарантія**

Докладні умови гарантії можна отримати в дилера, що продав дану апаратуру. При пред'явленні будь-якої претензії протягом терміну дії даної гарантії варто пред'явити чек або квитанцію про покупку.

**CE** Даний виріб відповідає вимогам до електромагнітної сумісності, що пред'являються директивою 89/336/ЄЕС Ради Європи й розпорядженням 73/23 ЄЕС по низьковольтних апаратурах.

# БЕЛАРУСКІ

## БЛЭНДЭРНЫ НАБОР

### АПІСАНИЕ

1. Рэгулятар хуткасці
2. Кнопка ўключэння
3. Кнопка турбарэжыму
4. Маторны блок
5. Кнопкі фіксатара насадак
6. Насадка-блендар
7. Рэдуктар прывада венца
8. Венца для ўзбівання і змешвання вадкіх прадуктаў
9. Вечка-рэдуктар чары чопера
10. Нож-здрабняльнік
11. Чара чопера
12. Супрацьслізготная падстаўка/вечка чары чопера
13. Ёмістасць для змешвання прадуктаў
14. Супрацьслізготная падстаўка/вечка ёмістасці для змешвання
15. Вечка-рэдуктар чары працэсара
16. Шаткоўка
17. Трымальнік тарак
18. Нож працэсара
19. Клавіша фіксатара вечка (15)
20. Чара працэсара
21. Супрацьслізготная падстаўка
22. Штурхач
23. Таркі

### МЕРЫ БЯСПЕКИ

Перад выкарыстаннем прылады ўважліва прачытайце інструкцыю.

- Выкарыстоўвайце дадзены прыбор толькі па яго прызначэнні, як апісана ў інструкцыі.
- Перад першым уключэннем праверце, ці адпавядае працоўная напруга прылады напрузе ў электрасеткі.
- Выкарыстоўвайце працэсар на роўнай плоскай устойлівай паверхні.
- Перад першым выкарыстаннем прыбора старанна прамыйце ўсе здымныя дэталі, якія будуць

кантактаваць з харчовымі прадуктамі.

- Будзьце асцярожныя, калі трымаеце ў руках насадкі-таркі ці нажы, бо яны маюць вострыя рэжучыя беражкі.
- Забараняецца выкарыстоўваць прыладу па-за памяшканнямі.
- Заўсёды адключайце прыладу ад электрасеткі перад чысткай, зборкай, зменаў насадак ці калі вы яе не выкарыстоўваеце.
- Забараняецца прамываць пад струменем вады маторны блок.
- У пазбяганне паразы электрычным токам і ўзгарання не апускайце маторны блок у ваду ці іншыя вадкасці. Калі прыбор зваліўся ў ваду:
  - не крадайце вады;
  - неадкладна адлучыце яго ад сеткі, толькі пасля гэтага можна дастаць прыбор з вады;
  - звярніцеся ў аўтарызаваны сэрвісны цэнтр для яго агляду ці рамонту.
- Не змяшчайце насадкі ў пасудамыйную машыну.
- Не дакрадайцеся круцельных насадак прылады, дачакайцеся іх поўнага прыпынку.
- Не пакідайце прыладу ўключанай без нагляду.
- Не дапушчайце траплення валасоў ці краёў адзежы ў зону кручэння нажоў.
- Падчас працы забараняецца прапіхваць прадукты ў гарлавіну вечка пальцамі ці якімі-небудзь прадметамі. Для гэтай мэты карыстайцеся толькі штурхачом.
- Спачатку выміце з ёмістасці насадкі з вострымі рэжучымі беражкамі, а затым прадукты.
- Выкарыстоўвайце толькі тыя насадкі, якія ўваходзяць у камплект пастаўкі.
- Перш чым зняць насадку, дачакайцеся поўнага прыпынку кручэння электраматора.

- Выключыце працэсар і выміце вілку сеткавага шнура з разеткі, перш чым зняць з яго якую-небудзь насадку.
- Не перапаўняйце ёмістасць для змешвання.
- Прадукты змяшчаюцца ў ёмістасць да ўключэння прыбора.
- Не змешвайце/узбівайце гарачыя вадкасці, дайце ім астыць.
- Забараняецца выкарыстоўваць прыладу для змешвання/драбнення нехарчовых прадуктаў.
- Сачыце, каб сеткавы шнур не дакранаўся вострых прадметаў і гарачых паверхняў.
- Не выкарыстоўвайце прыбор зблізку гарачых паверхняў (газавая ці электрычная пліта, духавая шафа).
- Перыядычна правярайце сеткавы шнур і вілку.  
Не выкарыстоўвайце прыбор з пашкоджаным сеткавым шнуром ці вілкай.
- Не спрабуйце самастойна рамантаваць прыладу. Пры ўзнікненні непаладак звяртайцеся ў аўтарызаваны сэрвісны цэнтр.
- Прылада дазваляе працаваць хутка і эфектыўна, але пры гэтым працягласць бесперапыннай працы не павінна перавышаць 1 хвіліны, а пры перапрацоўцы цвёрдых прадуктаў час працы не больш за 10 секунд.
- Не перавышайце рэкамендаваную колькасць прадуктаў падчас іх апрацоўкі.
- Адразу ж пасля канчатка працы выключыце працэсар і выміце вілку сеткавага шнура з разеткі.
- Не цягніце за сеткавы шнур, не перакручвайце і не намотвайце яго на корпус прылады.
- Не бярыцеся за сеткавую вілку мокрыві рукамі.
- Будзьце асабліва ўважлівымі, калі паблізу ад працуючага прыбора знаходзяцца дзеці ці людзі з абмежаванымі магчымасцямі.
- Дадзеная прылада не прызначана для выкарыстання дзецьмі і людзьмі з абмежаванымі магчымасцямі, калі толькі ім не дадзены адпаведныя і зразумелыя ім інструкцыі пра бяспечнае карыстанне прыладай і тых небяспеках, якія могуць узнікаць пры яе няправільным карыстанні людзьмі, якія адказваюць за іх бяспеку.
- Захоўваецца электрапрыбор у недаступным для дзяцей месцы.
- Не дазваляйце дзецям выкарыстоўваць прыладу ў якасці цацкі.
- Прыбор прызначаны толькі для хатняга выкарыстання.

## ПАДРЫХТОЎКА ДА ПРАЦЫ

- Перад выкарыстаннем прылады прамыйце насадкі, якія будуць кантактаваць з прадуктамі, цёплай вадой з нейтральным мыйным сродкам і старанна прасушыце іх.
- Маторны блок (4) пратрыце мяккай, злёгка вільготнай тканінай.
- Забараняецца апускаць маторны блок (4), рэдуктар венца (7), вечкі (9), (15), а таксама вілку сеткавага шнура і сеткавы шнур у ваду ці іншыя вадкасці.
- Не змяшчайце насадкі ў пасудамыйную машыну.

## ВЫКАРЫСТАННЕ БЛЭНДАРА (РЫС. 1)

ПАПЯРЭДЖАННЕ: перад зборкай пераканаецеся, што вілка сеткавага шнура не ўстаўлена ў разетку.

- Устаўце насадку (6) у маторны блок (4) да фіксацыі.
- Устаўце сеткавую вілку ў разетку.

# БЕЛАРУСКІ

Блэндар гатовы да выкарыстання.

- Пагрузіце насадку блэндара (6) у посуд з прадуктамі, якія вы жадаеце здрабніць/перамяшаць ці выкарыстоўвайце ёмістасць (13).
- Пры працы з ёмістасцю (13) заўсёды выкарыстоўвайце супрацьслізготную падстаўку (14), якую можна выкарыстоўваць і ў якасці вечка ёмістасці (13).

## **Нататка:**

**Прадукты змяшчаюцца ў ёмістасць ці посуд да ўключэння прыбора. Не перапаўняйце ёмістасць для змешвання (13).**

**Перад пачаткам працэсу змешвання рэкамендуецца ачысціць лупіну з садавіны, выдаліць неядомыя часткі, такія як костачкі, парэзаць садавіну кубікамі памерам каля 2,5см.**

**Будзьце асцярожныя! Нож блэндара востры.**

**Не змешвайце/здрабняйце прадукты без вады.**

**Час бесперапыннай працы блэндара не павінны перавышаць 1 хвіліну, пасля чаго неабходна зрабіць перапынак 1 хвіліну.**

- Рэгулятарам (1) усталюйце жаданую хуткасць працы 1-5.
- Для ўключэння блэндара націсніце і ўтрымлівайце кнопку (2). Выкарыстоўвайце дадзены рэжым працы для змешвання вадкіх прадуктаў.
- Пры націску кнопкі (3) блендер будзе працаваць на максімальных зваротах. Выкарыстоўвайце дадзены рэжым працы для сумеснай апрацоўкі вадкіх і цвёрдых прадуктаў.
- Пасля завяршэння выкарыстання прылады выміце сеткавую вілку з

разеткі, націсніце кнопкі (5) і зніміце насадку (6).

- Ачысціце і прамыйце ўсе выкарыстаныя дэталі адразу пасля канчатка працы.
- Забараняецца здымаць насадку (6) падчас працы блэндара.
- Каб не пашкодзіць лёзы, не апрацоўвайце занадта цвёрдыя прадукты, такія як лёд, замарожаныя прадукты, крупы, рыс, заправы і кава.

## **ВЫКАРЫСТАННЕ ВЕНЦА (Рыс. 2)**

Выкарыстоўвайце насадку венца толькі для ўзбівання крэму, гатавання бісквітнага цеста ці перамешвання готовых дэсертаў.

**ПАПЯРЭДЖАННЕ:** перад зборкай пераканаецеся, што вілка сеткавага шнура не ўстаўлена ў разетку.

- Устаўце венца (8) у рэдуктар (7)
- Устаўце рэдуктар (7) у маторны блок да фіксацыі.
- Устаўце сеткавую вілку ў разетку.
- Апусціце венца (8) у посуд з прадуктамі, рэгулятарам (1) усталюйце патрэбную хуткасць 1-5, націсніце і ўтрымлівайце кнопку (2) падчас працы. Пры націску кнопкі (3) венца будзе круціцца з максімальнымі зваротамі.

## **Увага!**

**Забараняецца выкарыстоўваць венца (8) для замешвання стромкага цеста.**

**Прадукты змяшчаюцца ў ёмістасць да ўключэння прыбора. Не перапаўняйце ёмістасць для змешвання.**

**Час бесперапыннай працы венца не павінен перавышаць 2 хвіліны, пасля чаго неабходна зрабіць перапынак 1 хвіліну.**

- Пасля завяршэння выкарыстання прылады выміце сеткавую вілку з разеткі, націсніце кнопкі (5) і зніміце насадку-венца. Адлучыце венца (8) ад рэдуктара (7).
- Забараняецца здымаць насадку-венца падчас працы.
- Ачысціце і прамыйце ўсе выкарыстаныя дэталі адразу пасля канчатка працы.

### ВЫКАРЫСТАННЕ ЧОПЕРА (РЫС.3)

Чопер выкарыстоўваецца для драбнення мяса, сыра, цыбулі, араматных траў, часныку, морквы, грэцкіх арэхаў, міндаля, садавіны.

#### **Увага!**

Забараняецца здрабняць вельмі цвёрдыя прадукты, такія як мускатныя арэхі, зерне кавы і злакі.

#### **Перад тым як пачаць драбненне:**

- Нарэжце мяса, сыр,цыбулю, часнок, моркву (прыкладна аднолькавымі) кавалачкамі.
- Выдаліце ў травы сцеблы, арэхі ачысціце ад шкарлупіны.
- Выдаліце косткі, жылы і храсткі з мяса.
- Зніміце засцерагальнае вечка з нажа (10).

#### **Драбненне**

ПАПЯРЭДЖАННЕ: Не перапаўняйце чару чопера. Асцярожна: лёзы нажа вельмі вострыя! Заўсёды трымайце нож за верхні пластмасавы хваставік.

1. Усталойце нож (10) на вось чары чопера (11) і павярніце яго па/ супраць гадзіннікавай стрэлкі для фіксацыі. Заўсёды выкарыстоўвайце чару чопера з супрацьслізготнай падстаўкай (12), якую можна

выкарыстоўваць у якасці вечка чары (11).

2. Змясціце прадукты ў чару чопера (11).
3. Усталойце вечка-рэдуктар (9) на чару (11) і павярніце яе па гадзіннікавай стрэлцы да ўпора.
4. Устаўце маторны блок (4) у рэдуктар (9) да фіксацыі.
5. Рэгулятарам (1) усталойце патрэбную хуткасць 1-5. Для ўключэння чопера націсніце і ўтрымлівайце кнопку (2). Пры націску кнопкі (3) нож чопера будзе круціцца з максімальнымі зваротамі. Падчас працы трымайце маторны блок (4) адной рукой, а чару чопера (11) другою.
6. Пасля выкарыстання чопера выміце вілку сеткавага шнура з разеткі, націсніце кнопкі (5) і адлучыце маторны блок (4) ад вечка-рэдуктара (9), а затым зніміце вечка (9) з чары (11), павярнуўшы яе супраць гадзіннікавай стрэлкі.
7. Асцярожна павярніце нож (10) па/ супраць гадзіннікавай стрэлкі для выйсця яго з зачэплення з воссю і выміце яго.
8. Выміце здрабненыя прадукты з чары чопера (11).
9. Ачысціце і прамыйце ўсе выкарыстаныя дэталі адразу пасля заканчэння працы.

**Увага! Час драбнення “цвёрдых прадуктаў” не павінен перавышаць 10 секунд, час драбнення прадуктаў без вады - 5 секунд, пасля чаго неабходна зрабіць перапынак 1 хвіліну.**

### ВЫКАРЫСТАННЕ ШАТКОЎКІ І ТАРАК (РЫС.4)

1. Устаўце шаткоўку (16) ці таркі (23) у трымальнік (17) да фіксацыі.

## БЕЛАРУСКІ

- Усталёўшчык трымальнік (17) на вось чары працэсара (19). Заўсёды выкарыстоўвайце чару працэсара (20) з супрацьслізготнай падстаўкай (21).
  - Усталюйце вечка (15) на чару (20).
  - Націсніце клявішу фіксатара (19) і павярніце вечка (15) па гадзіннікавай стрэлцы, сумяціўшы стрэлку на кнопку з меткай “LOCK” на вечку, адпусціце клявішу (19).
  - Устаўце маторны блок (4) у вечка-рэдуктар (15) да фіксацыі.
  - Устаўце вілку сеткавага шнура ў разетку.
  - Рэгулятарам (1) усталюйце патрэбную хуткасць 1-5. Для ўключэння працэсара націсніце і ўтрымлівайце кнопку (2). Пры націску кнопкі (3) шаткоўка ці таркі будзе круціцца з максімальнымі зваротамі.
  - Для падачы прадуктаў праз гарлавіну вечка (15) выкарыстоўвайце штурхач (22). Не націскайце моцна на штурхач (22).
- Заўвага: Забараняецца прапіхваць прадукты ў гарлавіну вечка (15) пальцамі ці якімі-небудзь прадметамі. Для гэтай мэты карыстайцеся толькі штурхачом (22).**
- Па заканчэнню працы выміце вілку сеткавага шнура з разеткі, націсніце кнопку (5) і адлучыце маторны блок (4) ад вечка-рэдуктара (15). Затым націсніце клявішу (19), павярніце вечка (15) супраць гадзіннікавай стрэлкі і зніміце вечка (15) з чары (20).
  - Асцярожна выміце трымальнік (17).
  - Выміце здробненыя прадукты з чары (20).

**Увага! Час бесперапыннай працы не павінен перавышаць 10-15 секунд, пасля чаго неабходна зрабіць перапынак 1 хвіліну.**

- Ачысціце і прамыйце ўсе выкарыстоўваныя дэталі адразу пасля заканчэння працы.

### **ВЫКАРЫСТАННЕ НАЖА (18) (Рыс. 5)**

- Усталёўшчык нож (18) на вось чары працэсара (20). Заўсёды выкарыстоўвайце чару працэсара (20) з супрацьслізготнай падстаўкай (21).
- Змясціце прадукты для драбнення ў чару (20).
- Усталюйце вечка (15) на чару (19).
- Націсніце клявішу фіксатара (19) і павярніце вечка (15) па гадзіннікавай стрэлцы, сумяціўшы стрэлку на кнопку з меткай “LOCK” на вечку, адпусціце клявішу (19).
- Устаўце маторны блок (4) у вечка-рэдуктар (15) да фіксацыі.
- Устаўце вілку сеткавага шнура ў разетку.
- Рэгулятарам (1) усталюйце патрэбную хуткасць 1-5. Для ўключэння працэсара націсніце і ўтрымлівайце кнопку (2). Пры націску кнопкі (3) нож будзе круціцца з максімальнымі зваротамі.
- Падчас драбнення можна дадаваць прадукты ў чару (20) праз гарлавіну вечка (15).
- Па заканчэнню працы выміце вілку сеткавага шнура з разеткі, націсніце кнопку (5) і адлучыце маторны блок (4) ад вечка-рэдуктара (15). Затым націсніце клявішу (19), павярніце вечка (15) супраць гадзіннікавай стрэлкі і зніміце вечка (15) з чары (20).



9. Асцярожна выміце нож (18).  
10. Выміце здробненыя прадукты з чары (20).

## Увага!

**Час бесперапыннай працы не павінен перавышаць 10 секунд, пасля чаго неабходна зрабіць перапынак 1 хвіліну.**

11. Ачысціце і прамыйце ўсе выкарыстоўваныя дэталі адразу пасля заканчэння працы.

## ЧЫСТКА

**ЎВАГА! Шаткоўка, таркі і рэжучыя лёзы нажаў вельмі вострыя і ўяўляюць небяспеку. Абыходзьцеся з нажамі і таркамі вельмі асцярожна!**

- Перад чысткай прылады адключыце яе ад электрычнай сеткі.
- Адлучыце насадкі.
- Выкарыстоўвайце для чысткі маторнага блока (4) злёгку вільготную тканіну, пасля чаго працярыце маторны блок насуха.
- Рэдуктары (7, 9, 15) і насадку (6) можна апалоскваць вадой, але катэгарычна забараняецца апускаць іх у ваду.
- Пры перапрацоўцы прадуктаў з моцнымі фарбуючымі уласцівасцямі (напрыклад, морквы ці буракоў) насадкі і ёмістасці могуць афарбавацца, працярыце іх тканінаю, змочанай алеем.
- Прамыйце насадкі, чары і ёмістасць у цёплай мыльнай вадзе, апаласніце і старанна прасушыце іх. Забараняецца прамываць насадкі разам з маторным блокам (4), спачатку зніміце іх з маторнага блока і толькі пасля гэтага прамывайце.

ЗАБАРАНЯЕЦЦА АПУСКАЦЬ МАТОРНЫ БЛОК І РЭДУКТАРЫ Ў ЛЮБЫЯ ВАДКАСЦІ, А ТАКСАМА МЫЦЬ ІХ У ПАСУДАМЫЙНАЙ МАШЫНЕ. НЕ ЗМЯШЧАЙЦЕ НАСАДКІ Ў ПАСУДАМЫЙНУЮ МАШЫНУ.

## Тэхнічныя характарыстыкі

Напружанне сілкавання:

220-240 В ~ 50 Гц

Спажываная магутнасць: 800 Вт

*Вытворца пакідае за сабой права змяняць характарыстыкі прыбора без папярэдняга паведамлення.*

**Тэрмін службы прыбора - 3 гадоў**

## Гарантыя

Падрабязнае апісанне умоў гарантыйнага абслугоўвання могуць быць атрыманы ў таго дылера, ў якога была набыта тэхніка. Пры звароце за гарантыйным абслугоўваннем абавязкова павінна быць прад'яўлена купчая альбо квітанцыя аб аплаце.

**CE** Дадзены выраб адпавядае патрабаванням ЕМС, якія выказаны ў дырэктыве ЕС 89/336/ЕЕС, і палажэнням закона аб прытрымліванні напружання (73/23 ЕС)

## BLENDER TERMASI

### ASOSIY QISMLARI

1. Ishlash tezligini o'zgartirish murvati
2. Ishlatish tugmasi
3. Turbo holatga o'tkazib ishlatish tugmasi
4. Motor bo'lmasi
5. O'rnatmalarni ushlab turish tugmasi
6. Blender o'rnatmasi
7. Ko'pirtirgichni harakatga keltiruvchi reduktor
8. Suyuq mahsulotni ko'pirtirish va aralashtirishga mo'ljallangan ko'pirtirgich
9. Qiymalagich idishining qopqoq reduktori
10. Qiymalovchi pichoq
11. Qiymalagich kosasi
12. Sirg'almaydigan qo'yilma/qiymalagich idishi qopqog'i
13. Masalliqni aralashtiruvchi idish
14. Sirg'almaydigan qo'yilma/aralashtiruvchi idish qopqog'i
15. Prosessor kosasining reduktorli qopqog'i
16. To'g'ragich
17. Qirg'ich tutqichi
18. Prosessor pichog'i
19. Qopqoq ushlagichi tugmasi (15)
20. Prosessor kosasi
21. Sirg'almaydigan qo'yilma
22. Turtgich
23. Qirg'ichlar

### XAVFSIZLIK QOIDALARI

Jihozni ishlatishdan oldin ishlatish qoidalarini diqqat bilan o'qib chiqing.

- Jihozni faqat qoidada aytilgan vazifasiga qarab ishlatish.
- Birinchi marta ishlatishdan oldin jihoz ishlaydigan elektr quvvati elektr tarmog'idagi elektr quvvatiga to'g'ri kelishini tekshirib ko'ring.
- Jihozni faqat tekis va qo'zg'olmaydigan joyga qo'yib ishlatish.
- Ishlatishdan oldin jihozning masalliqqa tegadigan yechiladigan qismlarini yaxshilab yuvib tashlang.
- O'rnatiladigan qirg'ich bilan pichoqni tig'idan ehtiyot bo'lib oling.

- Jihozni xonadan tashqarida ishlatish ta'qiqlanadi.
- Tozalashdan, yig'ishdan, o'rnatmalarini almashtirishdan oldin va ishlatilmayotgan vaqtida jihozni o'chirib qo'ying.
- Motor bo'lmasini oqib turgan suv bilan yuvish ta'qiqlanadi.
- Elektr toki urmasligi va yong'in chiqmasligi uchun motor bo'lmasini suvga yoki boshqa suyuqlikka solmang. Jihoz suvga tushib ketganda:
  - Suvga qo'lingizni tekkizmang;
  - Jihozni darhol elektrdan uzib qo'ying, shundan so'nggina uni suvdan olish mumkin bo'ladi.
  - Jihozni ta'mirlatish yoki tekshirtirish uchun vakolatli ustaxonaga olib boring.
- O'rnatmalarini idish yuvadigan mashinaga solmang.
- Aylanayotgan o'rnatmalariga qo'l tekkizmang, to'xtashini kutib turing.
- Ishlayotgan jihozni qarovsiz qoldirmang.
- Jihozning aylanayotgan qismlariga soch yoki kiyim tegib ketishidan ehtiyot bo'ling.
- Ishlayotgan vaqtida masalliqni qo'l yoki biror buyum bilan turtib kirgazmang, buning uchun faqat turtgichni ishlatish.
- Oldin jihazdan tig'i o'tkir o'rnatgichlarni chiqarib oling, shundan so'ng masalliqni oling.
- Faqat jihoz bilan qo'shib beriladigan o'rnatmalarni ishlatish.
- O'rnatmani yechib olishdan oldin elektr motori aylanishi to'xtashini kutib turing.
- Biror o'rnatmasini echishdan oldin prosessorni o'chirib, elektr vilkasini rozetkadan chiqarib oling.
- Aralashtiradigan idishni ortiqcha to'ldirib yubormang.
- Masalliqni jihozni ishlatishdan oldin soling.
- Issiq suyuqlikni aralashtirmang, ko'pirtirmang, oldin sovushini kutib turing.
- Jihozni oziq-ovqat bo'lmagan mahsulotni aralashtirish/maydalash uchun ishlatish ta'qiqlanadi.
- Elektr shnuri o'tkir qirralarga, issiq joylarga tegmayotganiga qarab turing.

- Jihozni issiq chiqaradigan ashyolar (gaz, elektr plitasi, issiq bo'lma) yaqinida ishlatmang;
- Elektr vilkasi bilan shnurni doyim tekshirib turing. Elektr vilkasi bilan shnuri shikastlangan jihozni ishlatmang.
- Jihozni o'zingiz ta'mirlashga harakat qilmang. Biror joyi buzilganda vakolatli ustaxonaga olib boring.
- Jihoz tez va unum bilan ishlaydi, lekin uzluksiz ishlaydigan vaqti 1 daqiqadan oshmasligi, qattiq mahsulot maydalanganda esa ishlaydigan vaqti 10 sekunddan oshib ketmasligi kerak.
- Masalliqni tavsiya qilingan miqdordan ko'p solmang.
- Ishlatib bo'lish bilan prosessorni o'chirib, elektrdan uzib qo'ying.
- Elektr shnuridan ushlab tormang, uni aylantirmang, jihozga o'ramang.
- Elektr vilkasini xo'l qo'l bilan ushlamang.
- Ishlayotgan jihoz oldida bolalar yoki imkoniyati cheklangan insonlar bo'lganda ayniqsa ehtiyot bo'ling.
- Ushbu jihoz bolalar bilan imkoniyati cheklangan insonlar ishlatishi uchun mo'ljallanmagan, ularning xavfsizligi uchun javob beradigan shaxs undan xavfsiz foydalanishni tushuntirib, o'rgatgan hollar bundan mustasno qilinadi.
- Elektr jihozini bolalarning qo'li etmaydigan joyga qo'yib saqlang.
- Bolalar jihozni o'ynashlariga ruxsat bermang.
- Jihoz faqat uy sharoitida ishlatishga mo'ljallangan.

## ISHLATISHGA TAYYORLASH

- Ishlatishdan oldin masalliqqa tegadigan o'rnatmalarni iliq suvda, mo'tadil yuvish vositasini ishlatib yuvib, quritib oling.
- Motor bo'lmasini (4) yumshoq, nam mato bilan artib oling.
- Motor bo'lmasi (4), ko'pirtirgich reduktori (7), qopqoqlari (9), (15), elektr shnuri bilan rozetkasini suvga yoki boshqa suyuqlikka solish ta'qiqlanadi.

- O'rnatmalarini idish yuvadigan mashinaga solmang.

## BLENDERNI ISHLATISH (1-rasm)

**OGOHLANTIRISH:** yig'ishdan oldin elektr vilkasi rozetkaga ulanmaganini tekshirib ko'ring.

- O'rnatmani (6) o'rnamashguncha motor bo'lmasiga (4) kiriting.
- Elektr vilkasini rozetkaga ulang. SHunda blender ishlashga tayyor bo'ladi.
- Blender o'rnatmasini (6) maydalamoqchi/ aralastirmoqchi bo'lgan masalliq solingan idishga tushiring yoki idishini (13) ishlatting.
- Idishini (13) doyim sirg'almaydigan qo'yilma (14) bilan ishlatting, uni yana idish (13) qopqog'i sifatida ham ishlatish mumkin.

### **Eslatma:**

*Masalliqni idish yoki kosasiga jihozni ishlatmasdan oldin solish kerak. Aralastiradigan idishiga (13) ortiqcha masalliq solmang.*

*Aralastirishdan oldin mevalarning po'chog'ini artib, eyilmaydigan qismlari, misol uchun, danagini, olib tashlash va mevani 2,5 sm to'rtburchak qilib to'g'rash kerak.*

*Ehtiyot bo'ling! Blenderning pichog'i juda o'tkir bo'ladi.*

*Quruq mahsulotni aralastirmang/ maydalamang.*

*Blender to'xtovsiz ishlaydigan vaqt 1 daqiqadan oshmasligi kerak, shundan so'ng jihoz 1 daqiqa ishlatmay turiladi.*

- Murvatini (1) surib 1 dan 5 gacha bo'lgan ishlash tezligidan keragini tanlang.
- Blenderni ishlatish uchun tugmasini (2) bosib ushlab turish kerak bo'ladi. Bu ishlash tezligi suyuq mahsulotni aralastirish uchun ishlatiladi.
- Tugmasi (3) bosilganda blender oxirgi tezligida aylanadi. Bu ishlash holati suyuq mahsulot bilan qattiq mahsulot qo'shib aralastirilganda ishlatiladi.
- Jihoz ishlatib bo'lingandan so'ng elektr vilkasini rozetkadan chiqarib qo'ying va

- tugmasini (5) bosib o'rnatmasini (6) yechib oling.
- Ishlatib bo'lish bilan ishlatilgan qismlarini olib tozalab, yuvib qo'ying.
- Blender ishlayotganda o'rnatmasini (6) echish ta'qiqlanadi.
- Tig'ishikastlanmasligi uchun muz, muzlagan mahsulot, yorma, guruch, ziravor va qahva doni kabi qattiq mahsulotni maydalamang.

## KO'PIRTIRGICHNI ISHLATISH (2-rasm)

Ko'pirtirgichli o'rnatmani faqat krem ko'pirtirish, biskvitti xamir tayyorlash yoki tayyor shirinliklarni aralashtirish uchun ishlatib.

OGOHLANTIRISH: yig'ishdan oldin elektr vilkasi rozetkaga ulanmaganini tekshirib ko'ring.

- Ko'pirtirgichni (8) reduktorga (7) kiriting.
- Reduktorni (7) qattiq o'rnamaguncha motor blokiga o'rnatib.
- Elektr vilkasini rozetkaga ulang.
- Ko'pirtirgichni (8) masalliq solingan idishga tushiring, murvatni (1) surib 1 dan 5 gacha bo'lgan ishlash tezligidan bittasini tanlang va ishlayotgan vaqtida tugmasini (2) bosib ushlab turing. Tugmasi (3) holatida turganda ko'pirtirgich oxirgi tezligida aylanadi.

### Diqqat!

*Ko'pirtirgichni (8) qattiq xamir qorishga ishlatmang.*

*Masalliqni idishga jihozni ishlatmasdan oldin solish kerak. Masalliq aralashtiriladigan idishni to'ldirib yubormang.*

*Ko'pirtirgich to'xtovsiz ishlaydigan vaqt 2 daqiqadan oshmasligi kerak, shundan so'ng jihoz 1 daqiqa ishlatmay turiladi.*

- Jihoz ishlatib bo'lingandan so'ng elektr vilkasini rozetkadanchiqarib oling, tugmasini (5) bosib ko'pirtirgichli o'rnatmani chiqarib olib. Ko'pirtirgichni (8) reduktordan (7) ajratib.
- Jihoz ishlayotgan vaqtda ko'pirtirgichli o'rnatmani chiqarib olish ta'qiqlanadi.

- Ishlatib bo'lish bilan ishlatilgan qismlarining hammasini yechib tozalab, yuvib qo'ying.

## QIYMALAGICHNI ISHLATISH (3-rasm)

Qiymalagich go'sht, pishloq, piyoz, xushbo'y gilyohlar, sarimsoq, sabzi, yong'oq mag'zi, bodom mag'zi va mevalarni maydalash uchun ishlatiladi.

### Diqqat!

*Muskat yong'og'i, qahva doni va don kabi qattiq mahsulotni maydalash ta'qiqlanadi.*

### Maydalashdan oldin:

- Go'sht, pishloq, sarimsoq, piyoz, sabzini (taxminan bir xil) qilib to'g'rang.*
- Gilyohlarning o'zagini olib tashlang, yong'oqni po'chog'idan tozalab oling.*
- Go'shtdagi suyak, chandir va tog'ayni olib tashlang.*
- Pichoq (10) ustidagi g'ilofni oling*

### Maydalash

OGOHLANTIRISH: qiymalagich idishini to'ldirib yubormang.

Ehtiyot bo'ling: pichoq tig'i juda o'tkir bo'ladi! Pichoqni faqat plastmassa tutqichidan ushlang.

- Pichoqni (10) qiymalagich kosasidagi (11) o'qqa kiygazib, qotguncha soat mili tomonga yoki soat miliga teskari burang. Qiymalagich kosasini faqatsirg'almaydigan qo'yilma (12) bilan ishlatib, uni yana kosaga (11) qopqoq qilib ham ishlatish mumkin.
- Masalliqni qiymalagich kosasiga (11) soling.
- Reduktorni qopqoqni (9) kosaga (11) qo'yib soat mili tomonga oxirigacha burib qotiring.
- Motor bo'lmasini (4) reduktorga (9) qo'yib mahkamlang.
- Murvatini (1) 1 dan 5 gacha tezlikning keragiga qo'ying. Qiymalagichni ishlatish uchun tugmasini (2) bosib ushlab turish kerak bo'ladi. Tugmasi (3) bosilganda qiymalagich pichog'i oxirgi tezlikda

- aylanadi. Ishlayotgan vaqtda bir qo'l bilan motor bo'lmasini (4), boshqa qo'l bilan esa qiymalagich kosasini (11) ushlab turing.
- Qiymalagichni ishlatib bo'lgach elektr vilkasini rozetkadan chiqarib oling, tugmasini (5) bosib motor bo'lmasini (4) reduktor qopqoqdan (9) ajrating, shundan so'ng soat miliga teskari burab qopqoqni (9) kosadan (11) ajrating.
  - O'qidan chiqarish uchun ehtiyot bo'lib pichoqni (10) soat mili tomonga yoki soat miliga teskari aylantiring.
  - Maydalangan masalliqni qiymalagich kosasidan (11) oling.
  - Ishlatib bo'lgach ishlatilgan qismlarning hammasini tozalab, yuvib qo'ying.

### **Diqqat!**

«Qattiq mahsulot» maydalanadigan vaqt 10 sekunddan, quruq mahsulotni maydalash 5 sekunddan oshmasligi kerak, shundan so'ng jihaz 1 daqiqa ishlatilmay turiladi.

### **TO'G'RAGICH BILAN QIRGICHNI ISHLATISH (4-rasm)**

- To'g'ragich (16) yoki qirgichni (23) tutgichga (17) kiritib qotiring.
- Tutgichni (17) prosessor kosasidagi o'qqa (19) mahkamlang. Prosessor kosasini (20) faqat sirg'almaydigan qo'ygich (21) bilan ishlatir.
- Kosa (20) ustiga qopqoqni (15) qo'ying.
- Ushlagich tugmasini (19) bosib va qopqoqni (15) soat mili tomonga burib, tugmadagi ko'rsatgichni qopqoqdagi «LOCK» yozuviga to'g'rilang, tugmasini (19) qo'yib yuboring.
- Motor blokini (4) qotguncha reduktor qopqog'iga (15) kiritir.
- Elektr vilkasini rozetkaga ulang.
- Murvatini (1) surib 1 dan 5 gacha tezlikning keragini tanlang. Prosessorni ishlatish uchun tugmasini (2) bosib ushlab turing. Tugmasi (3) bosilganda to'g'ragich bilan qirgich eng oxirgi tezlikda aylanadi.
- Masalliqni qopqoq og'zidan (15) tushirish

uchun turtgich ishlatir. Turtgichni (22) qattiq bosmang.

**Eslatma:** masalliqni qopqoq og'ziga (15) qo'l yoki biror ashyo bilan tartib kiritish ta'qiqlanadi. Buning uchun faqat turtgich (22) ishlatir.

- Ishlatib bo'lgandan so'ng elektr vilkasini rozetkadan chiqarib oling, tugmasini (5) bosib motor bo'lmasini (4) reduktor qopqoqdan (15) ajrating. SHundan so'ng tugmani (19) bosib qopqoqni (15) soat miliga teskari aylantirir va qopqoqni (15) kosadan (20) ajrating.
- Ehtiyot bo'lib tutgichni (17) chiqarib oling.
- Maydalangan masalliqni kosadan (20) oling.  
**Diqqat!** To'xtovsiz ishlaydigan vaqt 10-15 sekunddan oshmasligi kerak, shundan so'ng jihaz 1 daqiqa ishlatilmay turiladi.
- Ishlatib bo'lgandan so'ng darhol ishlatilgan qismlarini tozalab, yuvib qo'ying.

### **PICHOQNI (18) ISHLATISH (5-rasm)**

- Pichoqni (18) prosessor kosasi (20) o'qiga mahkamlang. Prosessor kosasini (20) faqat sirg'almaydigan qo'yilma (21) bilan ishlatir.
- Maydalanadigan masalliqni kosaga (20) soling.
- Qopqoqni (15) kosa (19) ustiga qo'ying.
- Ushlagich tugmasini (19) bosib va qopqoqni (15) soat mili tomonga aylantirir, tugma ustidagi ko'rsatgich qopqoqdagi «LOCK» yozuviga to'g'i kelganda tugmani (19) qo'yib yuboring.
- Motor bo'lmasini (4) reduktor qopqoqqa (15) kiritib mahkamlang.
- Tezlik o'zgartirgichni (1) 1 dan 5 gacha bo'lgan ishlash tezligining keragiga qo'ying. Prosessorni ishlatish uchun tugmasini (2) bosib ushlab turish kerak bo'ladi. Tugmasi (3) bosilganda pichoq oxirgi tezligida aylanadi.
- Maydalanayotgan vaqtda kosaga (20) qopqoq og'zidan (15) masalliq qo'shish mumkin.

8. Ishlatib bo'lgandan so'ng elektr vilkasini rozetkadan chiqarib oling, tugmasini (5) bosib motor bo'lmasini (4) reduktor qopqoqdan (15) ajrating. SHundan so'ng tugmani (19) bosing, qopqoqni (15) soat miliga teskari aylantiring va qopqoqni (15) kosadan (20) ajrating.
9. Ehtiyot bo'lib pichoqni (18) chiqarib oling.
10. Maydalangan masalliqni kosadan (20) oling.  
***Diqqat!** To'xtovsiz ishlaydigan vaqt 10 sekunddan oshmasligi kerak, shundan so'ng jihoz 1 daqiqa ishlatmay turiladi.*
11. Ishlatib bo'lish bilan ishlatilgan qismlarini tozalab, yuvib qo'ying.

## TOZALASH

*DIQQAT! To'g'ragich, qirgich va pichoqlarning tig'i juda o'tkir va xavfli bo'ladi. Pichoq bilan qirgichlarni juda ehtiyot bo'lib ishlatiing!*

- Jihozni tozalashdan oldin uni elektrdan uzib qo'ying.
- O'ratmalarini ajratib oling.
- Motor bo'lmasini (4) tozalash uchun sal namlangan yumshoq mato ishlatiing, shundan so'ng motor bo'lmasini quriguncha artib olish kerak bo'ladi.
- Reduktorlar (7, 9, 15) bilan o'ratmani (6) suvda chayish mumkin, lekin ularni suvga botirish qat'iyman man etiladi.
- Ranggi chiqadigan mahsulot (misol uchun, sabzi yoki lavlagi) maydalanganda o'ratmalar bilan idish bo'yalib qolishi mumkin, shunday bo'lganda ular o'simlik yog'ida namlangan mato bilan artib tozalanadi.
- O'ratmalar, kosa va idishni iliq suvda sovun bilan yuvib, yaxshilab chayib, quritib oling. O'ratmalarni motor bo'lmasi (4) bilan qo'shib yuvish ta'qiqlanadi, oldin ularni motor bo'lmasidan ajratib olish kerak, shundan so'nggina ularni yuvish mumkin.

**MOTOR BO'LMASI BILAN REDUKTORNI HAR QANDAY SUYUQLIKKA BOTIRISH HAMDA ULARNI IDISH YUVADIGAN MASHINADA YUVISH TA'QIQLANADI.**

**O'RNATMALARNI IDISH YUVADIGAN MASHINAGA SOLMANG.**

## Texnik xususiyatlari

Elektr quvvati: 220-240 V ~ 50 Hz  
Ishlash quvvati: 800 W

*Ishlab chiqaruvchi jihoz xususiyatlarini oldindan ma'lum qilmasdan ўzgartiriш хуқуқини сақлаб қолади.*

**Buyumning xizmat qilishining muddati - 3 yil**

## Кафолат шартлари

Ушбу жиҳозга кафолат бериш масаласида худудий дилер ёки ушбу жиҳоз харид қилинган компанияга мурожаат қилинг. Касса чеки ёки харидни тасдиқловчи бошқа бир молиявий ҳужжат кафолат хизматини бериш шarti ҳисобланади.

**CE** *Ушбу жиҳоз 89/336/ЯЕС Кўрсатмаси асосида белгиланган ва Қувват кучини белгилаш Қонунида (73/23 ЕЭС) айтилган ЯХС талабларига мувофиқ келади.*

**GB**

A production date of the item is indicated in the serial number on the technical data plate. A serial number is an eleven-unit number, with the first four figures indicating the production date. For example, serial number 0606xxxxxxx means that the item was manufactured in June (the sixth month) 2006.

**DE**

Das Produktionsdatum ist in der Seriennummer auf dem Schild mit technischen Eigenschaften dargestellt. Die Seriennummer stellt eine elfstellige Zahl dar, die ersten vier Zahlen bedeuten dabei das Produktionsdatum. Zum Beispiel bedeutet die Seriennummer 0606xxxxxxx, dass die Ware im Juni (der sechste Monat) 2006 hergestellt wurde.

**RUS**

Дата производства изделия указана в серийном номере на табличке с техническими данными. Серийный номер представляет собой одиннадцатизначное число, первые четыре цифры которого обозначают дату производства. Например, серийный номер 0606xxxxxxx означает, что изделие было произведено в июне (шестой месяц) 2006 года.

**KZ**

Бұйымның шығарылған мерзімі техникалық деректері бар кестедегі сериялық нөмірде көрсетілген. Сериялық нөмір он бір саннан тұрады, оның бірінші төрт саны шығару мерзімін білдіреді. Мысалы, сериялық нөмір 0606xxxxxxx болса, бұл бұйым 2006 жылдың маусым айында (алтыншы ай) жасалғанын білдіреді.

**RO/MD**

Data fabricării este indicată în numărul de serie pe tabelul cu datele tehnice. Numărul de serie reprezintă un număr din unsprezece cifre, primele patru cifre indicînd data fabricării. De exemplu, dacă numărul de serie este 0606xxxxxxx, înseamnă că produsul dat a fost fabricat în iunie (luna a asea) 2006.

**CZ**

Datum výroby spotřebiče je uveden v sériovém čísle na výrobním štítku s technickými údaji. Sériové číslo je jedenáctimístní číslo, z nichž první čtyři číslice znamenají datum výroby. Například sériové číslo 0606xxxxxxx znamená, že spotřebič byl vyroben v červnu (šestý měsíc) roku 2006.

**UA**

Дата виробництва виробу вказана в серійному номері на табличці з технічними даними. Серійний номер представляє собою одинадцятизначне число, перші чотири цифри якого означають дату виробництва. Наприклад, серійний номер 0606xxxxxxx означає, що виріб був виготовлений в червні (шостий місяць) 2006 року.

**BEL**

Data vytvorčasći vyraбу показана ў серыйным нумары на таблічце з тэхнічнымі дадзенымі. Серыйны нумар прадстаўляе сабою адзінаццаатае чысло, першыя чатыры лічбы якога абазначаюць дату вытворчасці. Напрыклад, серыйны нумар 0606xxxxxxx азначае, што выраб быў зроблен ў чэрвені (шосты месяц) 2006 года.

**UZ**

Mahsulot ishlab chiqarilgan muddat texnik xususiyatlari yozilgan yorliqdagi seriya raqamida ko'rsatilgan. Seriya raqami o'n bitta raqamdan iborat bo'ladi, birinchi to'rtta son ishlab chiqarilgan sanani bildiradi. Misol uchun, seriya raqami 0606xxxxxxx bo'lsa, mahsulot iyun (oltinchi oy) 2006 yili ishlab chiqarilgan bo'ladi.



© ООО ГОЛДЕР-ЭЛЕКТРОНИКС, 2011  
© GOLDER-ELECTRONICS LLC, 2011