

VT-1253 B

Steam iron

Паровой утюг

Инструкция по эксплуатации

GB Manual instruction	4
DE Die betriebsanweisung	8
RUS Инструкция по эксплуатации	12
KZ Пайдалану нұсқасы	16
RO Instrucțiune de exploatare	20
CZ Návod k použití	24
UA Інструкція з експлуатації	28
BEL Інструкцыя па эксплуатацыі	32
UZ Фойдаланиш қоидалари	36

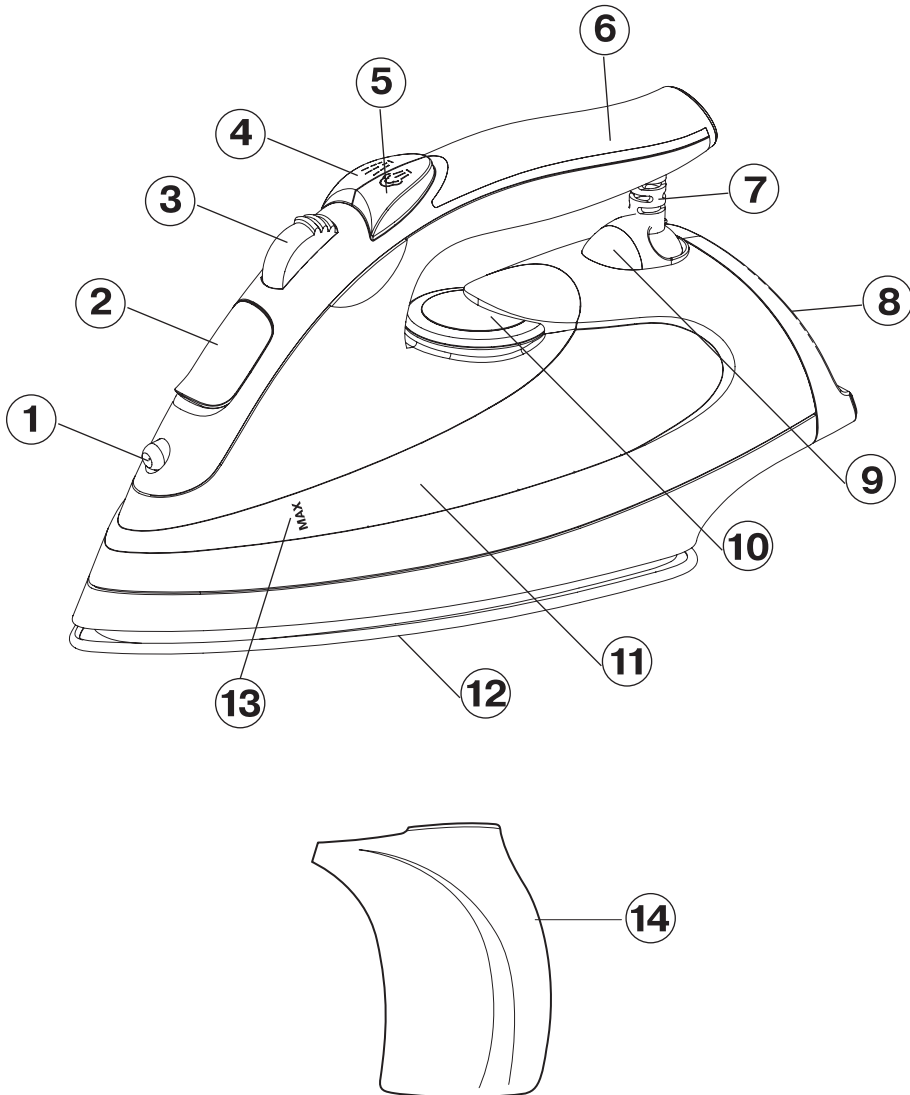

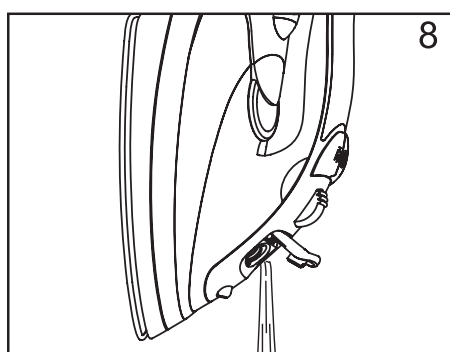
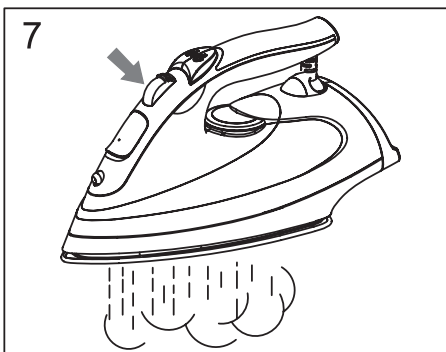
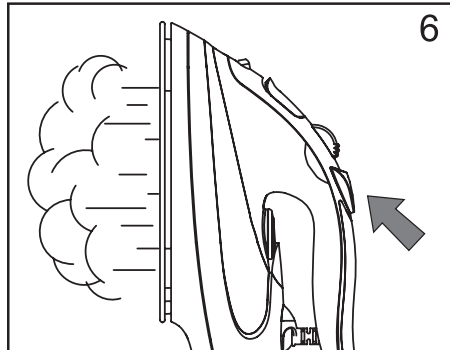
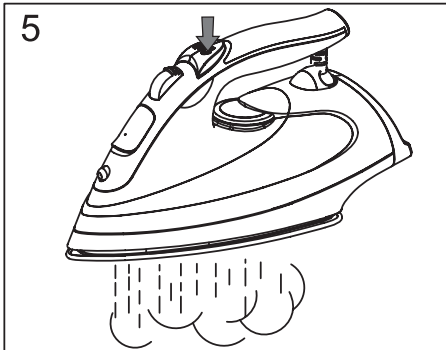
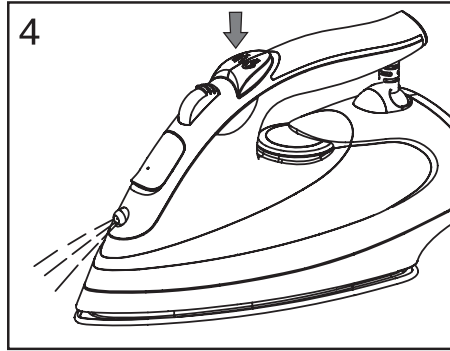
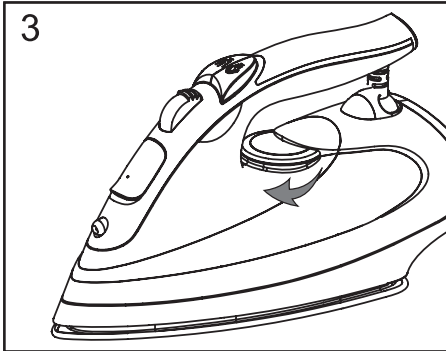
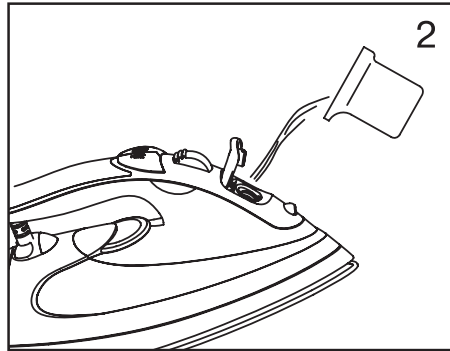
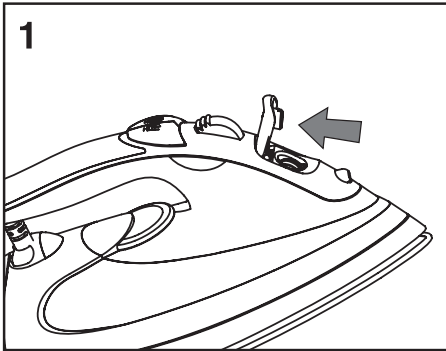

ENGLISH

STEAM IRON

DESCRIPTION

- 1 – Water spray nozzle
- 2 – Water tank lid
- 3 – Steam supply control / SELF CLEAN mode
- 4 - Spray button
- 5 - Additional steam release button
- 6 – Handle
- 7 – Power cord protection
- 8 – Iron base
- 9 – Heating element on/off indicator
- 10 – Temperature control
- 11 - Water tank
- 12 - Iron sole
- 13 - Maximal water level indication
- 14 – Water bowl

SAFETY MEASURES

Before using the unit, please read the instructions carefully and pay attention to the illustrations.

- Before switching on the unit, make sure that your home electricity supply corresponds to the voltage of current specified on the unit.
- Power cord is equipped with a euro plug; insert it into the socket, with a secure grounding.
- In order to avoid risk of fire do not use adapters while connecting the appliance to the outlet.
- In order to avoid overloading of the power network do not switch on several appliances with high power consumption simultaneously.
- Use the unit only for the intended purposes.
- Do not use the unit outdoors.
- Place the iron on a flat stable surface or use the ironing board.
- Never leave the operating unit unattended.
- Always unplug the unit if you do not use it.
- When filling the water tank with water, always unplug the unit.
- The water tank opening should be closed during the ironing.
- Do not fill the water tank with scented liq-

uids, vinegar, starch solution, descaling reagents, chemical agents etc.

- Avoid contact with hot surfaces or outgoing steam of the iron in order to avoid getting burns.
- Provide that the power cord is not hanging over the edge of the ironing board and make sure that it does not touch heated surfaces.
- Before unplugging/plugging the unit, set the temperature control to the “MIN” position.
- To unplug the unit always take its the plug, do not pull the power cord.
- In order to avoid electric shock do not immerse the unit into water or other liquids.
- Before taking the unit away for keeping, pour out the remaining water and let the unit cool down.
- Pour out water only after you have unplugged the unit.
- Do not use the unit if the plug or the power cord is damaged or if there are other damages in the unit.
- Do not use the unit after it fell, if there are visible damages in the unit or in case of leakage.
- In order to avoid electric shock do not repair the unit yourself. If there are some damages in the unit apply to the authorized service center.
- Do not allow children to use the unit as a toy.
- Keep the unit out of reach of children and disabled persons. Do not allow them to use the unit without supervision.
- This unit is not intended for usage by children or disabled persons unless they are given all the necessary instructions on safety measures and information about danger, which can be caused by improper usage of the unit.
- Keep the unit vertically in a dry cool place, out of reach of children.

FOR HOUSEHOLD USAGE

BEFORE USAGE

- Take out the iron of the package and re-

move the protective cartoon covering (if any) from the iron sole (12).

- Make sure that the electrical supply voltage corresponds to the iron's operating voltage.

Note:

- When using the unit for the first time, the heating element of the unit burns that is why some smoke or foreign odor can appear. It is normal.

CHOICE OF WATER

To fill the water tank use regular tap water. If water is hard then it is recommended to mix it with distilled water at a ratio of 1:1, if water is very hard, mix it with distilled water at a ratio of 1:2 or use only distilled water.

Note:

- Do not fill the water tank (11) with scented liquids, vinegar, starch solutions, descaling reagents, chemical substances etc.

FILLING THE WATER TANK (pic. 1, 2)

Make sure that the iron is disconnected from electrical power before filling it with water. Set the steam release regulator (3) to the Off position.

- Open the water tank lid (2).
- Fill it with water using the water bowl (14). Close the lid (2).

Note:

- **Do not fill it with water above the MAX. mark.**
- **If you need to refill the water tank during ironing, turn off the iron and unplug the power cord from the outlet.**
- **After you finish ironing, open the water tank lid (2) and drain the remaining water (pic.8).**

IRONING TEMPERATURE

Before operating test the heated iron on the old cloth to be sure that the iron sole (12) and the water tank (11) are clean.

- Always check the recommended iron tem-

perature indicated on the tag before ironing.

- If the tag does not list the recommended ironing temperature, but you know the type of fabric, then use the following table to determine the proper temperature.

Signs Fabric type/temperature

•	Synthetics, nylon, acryl, polyester (low temperature)
••	Silk/wool (medium temperature)
•••	Cotton/flax (high temperature)

- This table is only for smooth materials. Fabrics of other types (crimped, raised etc.) are best ironed at low temperature.
- First sort items by ironing temperature: wool with wool, cotton with cotton etc.
- The iron heats up faster than is cools down. For this reason it is recommended to begin ironing at low temperature (for instance synthetic fabrics).
- After that, move to higher temperature ironing. Cotton and linens should be ironed last.
- If an item is made from a mix of fabrics, then the iron should be set for the fabric with the lowest ironing (for instance if an item is made from 60% polyester and 40% cotton, it should be ironed at the temperature used for ironing polyester “•”).
- If you cannot define the fabric the item is made from, find a place on it that is hidden while wearing and, on practice select the ironing temperature (always start at the lowest and gradually raise it until you get the desired result.)
- Corduroy and other fabrics that start glossy quickly should be ironed strictly in one direction (along the lines) with slight pressure.
- To avoid appearance of glossy spots on the synthetic and silk fabrics, iron them back-side.

SETTING THE IRONING TEMPERATURE

- Place the iron on the base (8).
- Insert the power plug into the outlet.
- Set the temperature regulator (10) to the required ironing temperature: “•”, “••”, “•••”

ENGLISH

or MAX (depending on the type of fabric), the (9) indicator will light up (Pic.3).

- When the sole temperature (12) reaches the desired temperature value, the (9) indicator will go out, you can start ironing.

Note:

- **While steam ironing set the temperature to steam using zone or “•••” or MAX.**

WATER SPRAYER

- You can dampen the fabric by pressing the spray button (4) several times (pic.4).
- Make sure that there is enough water in the water tank (11).

IRONING

- Place the iron on the base (8).
- Insert the power plug into the outlet.
- Set the temperature regulator (10) to the required ironing temperature: “•”, “••”, “•••” or MAX (depending on the type of fabric), the (9) indicator will light up (Pic.3).
- When the sole temperature (12) reaches the desired temperature value, the (9) indicator will go out, you can start ironing.
- After you finish ironing set the (10) regulator to the “MIN” **position**.
- Pull the plug out of the socket and let the iron cool down completely.

STEAM IRONING

For steam ironing set the temperature regulator to steam using zone or “•••”.

The iron has an anti-drop valve, which stops water supply, when the sole temperature is too low it prevents the appearance of drops out of the sole openings (12). While heating or cooling down of the sole (12), you will hear clicks of opening/closing of the anti-drop valve; it means that the valve works normally.

- Place the iron on the base (8).
- Insert the power plug into the outlet.
- Make sure that there is enough water in the water tank (11).
- Set the temperature regulator (10) to the required ironing temperature: to steam using zone or “•••”, the (9) indicator will light up (Pic.3).

- When the sole temperature (12) reaches the desired temperature value, the (9) indicator will go out, you can start ironing.
- Turn the steam supply regulator (3) to set the intensity of steaming, steam will start outgoing from the openings of the sole (12).
- After you finish ironing set the (10) regulator to the “MIN” position and the steam supply regulator (3) to the off position.
- Pull the plug out of the socket and let the iron cool down completely.

ATTENTION!

If during the operation steam is not constantly supplied, check whether the temperature regulator (10) is set properly and whether there is water in the reservoir.

ADDITIONAL STEAM RELEASE

Additional steam release function is useful when ironing folds and can only be used at high ironing temperatures (when the iron temperature regulator (10) is set to “•••” or MAX).

When the additional steam release button (5) is pressed, steam will be vigorously released from the openings in the iron sole (pic.5).

Note:

- **In order to avoid leakage of water from steam openings, press the additional steam supply button (5) with 4-5 sec. interval.**

VERTICAL STEAMING

For vertical steaming can be used only when the high temperature mode is used (set the temperature regulator (10) to “•••” or MAX).

- Hold the iron vertically at the distance 15-30 cm from the clothes press the additional steam release button (5) with 4-5 seconds interval, steam will be released from the openings in the iron sole (12) (pic. 6).

Important information

- Vertical steaming is not recommended for synthetic fabrics.
- To avoid melting the fabric, do not touch

the iron sole to the item while steaming.

- Never steam iron clothing that is being worn as the steam temperature is very high and it can cause burns. Use a coat-hanger or a stand.

STEAM CHAMBER CLEANING

To prolong lifetime of the iron we recommend cleaning the steam chamber, especially in the regions with "hard" water.

- Set the steam supply regulator (3) to the off position.
- Fill the water tank (11) till the MAX mark (13).
- Put the iron on the base (8).
- Insert the power plug into the outlet.
- Set the temperature regulator (10) to the MAX. temperature, the (9) indicator will light up (Pic.3).
- When the sole temperature (12) reaches the desired temperature value, the (9) indicator will go out, you can start cleaning of the iron chamber.
- Unplug the iron, set the temperature regulator (10) to the **"MIN" position**.
- Pull the plug out of the socket.
- Hold the iron above the sink horizontally, set and hold the regulator (3) in the SELF CLEAN position (pic.7).
- Boiling water together with scale will be throwing out from the openings in the iron sole (12).
- Slightly sway the iron back and forth, until water goes out of the water tank (11).
- Place the iron on the base (8) and let it cool down completely.
- When the sole (12) cools down completely, wipe it with a dry cloth.
- Before you take the iron for storing, make sure that there is no water in the water tank (11) and that the iron sole (12) is completely dry.

CARE AND CLEANING

- Before cleaning the iron, make sure that it is turned off and has cooled completely.
- Wipe the iron's outer surface with a damp cloth and then wipe dry.
- Sediment on the iron sole can be removed

with a cloth soaked in vinegar-water solution.

- After removing sediment, polish the sole with a dry cloth.
- Do not use abrasive substances to clean the sole and body of the iron.
- Avoid touching the iron sole with sharp metal objects.

STORAGE

- Turn the temperature regulator (10) anti-clockwise till MIN position, set the steam release regulator (3) to the steam OFF position.
- Remove the power plug from the outlet.
- Open the water tank lid (2), turn over the iron and drain any remaining water from the water tank (11) (pic. 8). Close the lid (2).
- Set the iron vertically and allow it to cool completely.
- Store the iron vertically in a dry cool place out of the reach of children.

Delivery set

1. Iron – 1 pc.
2. Water bowl – 1pc.

TECHNICAL CHARACTERISTICS

Power requirements: 230~ 50 Hz

Power consumption: 2200 W

Specifications subject to change without prior notice.

Service life of appliance - 3 years

GUARANTEE

Details regarding guarantee conditions can be obtained from the dealer from whom the appliance was purchased. The bill of sale or receipt must be produced when making any claim under the terms of this guarantee.



This product conforms to the EMC-Requirements as laid down by the Council Directive 89/336/EEC and to the Low Voltage Regulation (73/23 EEC)

DEUTSCH

DAMPFBÜGELEISEN

BESCHREIBUNG

1. Sprühdüse
2. Deckel der Wassereinfüllöffnung
3. Regler der konstanten Dampfzufuhr/
Einschaltung des Selbstreinigungsbetriebs
SELF CLEAN
4. Sprühtaste
5. Taste der zusätzlichen Dampfzufuhr
6. Handgriff
7. Netzkabelschutz
8. Bügeleisenfußplatte
9. Indikator der Ein-/Ausschaltung des
Heizkörpers
10. Temperaturregler
11. Wasserbehälter
12. Gleitsole
13. Wasserstandgrenzlinie
14. Wassereinfüllbehälter

SICHERHEITSMABNAHMEN

Lesen Sie vor der Inbetriebnahme des Geräts diese Betriebsanleitung aufmerksam durch, achten Sie auch auf die Abbildungen.

- Vergewissern Sie sich vor der ersten Inbetriebnahme, dass die Spannung des Geräts mit der Netzspannung übereinstimmt.
- Das Netzkabel ist mit einem „Eurostecker“ ausgestattet; schalten Sie diesen in die Steckdose mit sicherer Erdung ein.
- Verwenden Sie keine Verlängerungen beim Anschließen des Geräts an das Stromnetz, um Brandrisiko zu vermeiden.
- Es ist nicht gestattet, mehrere Geräte mit hoher Verbrauchsleistung gleichzeitig einzuschalten, um die Überlastung des Stromnetzes zu vermeiden.
- Nutzen Sie das Gerät nur gemäß der Bedienungsanleitung.
- Es ist nicht gestattet, das Gerät außerhalb der Räumlichkeiten zu benutzen.
- Stellen Sie das Bügeleisen auf eine gerade stabile Oberfläche auf oder nutzen Sie das Bügelbrett.
- Lassen Sie das eingeschaltete Gerät nie unbeaufsichtigt.
- Schalten Sie das Gerät nach dem Gebrauch vom Stromnetz immer ab.
- Ziehen Sie den Netzstecker aus der Steckdose beim Auffüllen des Wasserbehälters immer heraus.
- Der Deckel der Einfüllöffnung soll beim Bügeln dicht geschlossen sein.
- Es ist nicht gestattet, Aromafüssigkeiten, Essig, Stärkelösung, Reagenzien für die Entfernung von Kalkstein, chemische Lösungen usw. ins Wasserbehälter einzugießen.

- Vermeiden Sie die Berührung der Haut mit heißen Oberflächen des Bügeleisens oder austretendem Dampfes, um Verbrennungen zu vermeiden.
- Achten Sie darauf, dass das Gerät vom Bügeleisenbrett nicht frei hängt oder heiße Oberfläche nicht berührt.
- Stellen Sie den Temperaturregler in die Position „MIN“ vor dem Abschalten/Einschalten des Bügeleisens ins Stromnetz.
- Es ist nicht gestattet, das Gerät beim Abschalten vom Stromnetz am Netzkabel zu ziehen, halten Sie und ziehen Sie es am Stecker.
- Tauchen Sie das Gerät nie ins Wasser oder andere Flüssigkeiten, um Stromschlagrisiko zu vermeiden.
- Vor der Wegpacken des Geräts schalten Sie es vom Stromnetz ab, gießen Sie das Wasser ab und lassen Sie es abkühlen.
- Gießen Sie das Wasser nur nach dem Abschalten des Bügeleisens vom Stromnetz ab.
- Es ist nicht gestattet, das Gerät zu nutzen, wenn das Netzkabel oder der Netzstecker beschädigt oder bei anderen Störungen.
- Es ist nicht gestattet, das Gerät bei seinem Sturz, sichtbaren Beschädigungen oder dem Wasserauslauf zu nutzen.
- Es ist nicht gestattet, das Gerät selbständig zu reparieren, um Stromschläge zu vermeiden. Bei der Feststellung von Beschädigungen wenden Sie sich an einen autorisierten Kundenservicedienst.
- Es ist nicht gestattet, das Gerät den Kindern als Spielzeug zu geben.
- Bewahren Sie das Gerät in einem für Kinder oder behinderte Personen unzugänglichem Ort auf. Lassen Sie das eingeschaltete Gerät nie unbeaufsichtigt.
- Dieses Gerät darf von Kindern und behinderten Personen nicht genutzt werden, es sei denn ihnen eine angemessene und verständliche Anweisung über die sichere Nutzung des Geräts und die Gefahren seiner falschen Nutzung durch die Person, die für ihre Sicherheit verantwortlich ist.
- Bewahren Sie das Gerät in einem kühlen, trockenem und für Kinder unzugänglichem Ort auf.

DAS GERÄT IST NUR FÜR DEN GEBRAUCH IM HAUSHALT GEEIGNET.

VOR DER ERSTNUTZUNG DES GERÄTS

- Nehmen Sie das Bügeleisen aus der Verpackung heraus und entfernen Sie das Schutzmaterial von der Gleitsole (12).
- Vergewissern Sie sich, ob die Spannung des Geräts mit der Netzspannung übereinstimmt.

Anmerkung:

- *Beim ersten Einschalten des Bügeleisens verbrennt das Heizelement, es kann zur Entstehung des Rauches oder eines fremden Geruchs führen – es ist normal.*

WASSERAUSWAHL

Zum Auffüllen des Wasserbehälters des Bügeleisens nutzen Sie Leitungswasser. Wenn das Leitungswasser hart ist, wird empfohlen, es mit destilliertem Wasser im Verhältnis 1:1 zu mischen, bei der Nutzung des Wassers mit sehr hoher Härte wird empfohlen, es mit destilliertem Wasser im Verhältnis 1:2 oder nur destilliertes Wasser zu nutzen.

Anmerkung:

- *Es ist nicht gestattet, Aromafüssigkeiten, Essig, Stärkelösung, Reagenzien für die Entfernung von Kalkstein, chemische Lösungen usw. ins Wasserbehälter (11) einzugießen.*

AUFFÜLLEN DES WASSERBEHÄLTERS

(Abb. 1, 2)

Vergewissern Sie sich vor dem Auffüllen des Bügeleisens mit Wasser, dass es vom Stromnetz abgeschaltet ist.

- Stellen Sie den Regler der Dampfzufuhr (3) in die Position „Dampfzufuhr ausschalten“.
- Öffnen Sie den Deckel der Wassereinfüllöffnung (2).
- Gießen Sie Wasser ein, nutzen Sie dabei das Wasserbehälter (14), schließen Sie den Deckel (2) dicht zu.

Anmerkungen:

- *Es ist nicht gestattet, das Gerät mit Wasser über die Grenzlinie MAX zu füllen.*
- *Wenn sie während des Bügelns Wasser nachgießen müssen, schalten Sie das Bügeleisen aus und ziehen Sie den Netzstecker aus der Steckdose.*
- *Nach dem Bügeln schalten Sie das Gerät aus, lassen Sie es abkühlen, danach öffnen Sie den Deckel der Einfüllöffnung (2), drehen Sie das Bügeleisen um und gießen Sie Restwasser aus (Abb.8).*

TEMPERATUR BEIM BÜGELN

Prüfen Sie vor der Inbetriebnahme das aufgeheizte Bügeleisen auf einem Tuch, ob die Gleitsole (12) und der Wasserbehälter (11) sauber sind.

- Vor dem Bügeln sollen Sie die Überschriften auf dem Etikett der Kleidung beachten, wo die empfohlene Temperatur angegeben ist.
- Wenn das Etikett mit den Hinweisen fehlt, kennen Sie aber den Stofftyp, so können Sie die

Temperaturangaben der folgenden Tabelle entnehmen:

Bezeichnungen des Stofftyps (Temperatur)

.	Synthesefaser, Nylon, Acryl, Polyester (niedrige Temperatur)
••	Seide/Wolle (mittlere Temperatur)
•••	Baumwolle/Leinen (hohe Temperatur)

- Die Tabelle ist nur für das Bügeln von glatten Stoffen verwendbar. Wenn Sie den Stoff eines anderen Typs verwenden (gaufrirt, geriffelt usw.), dann soll es bei der niedrigen Temperatur gebügelt werden.
- Zuerst sollen Sie die Sachen entsprechend der Bügeltemperatur aussortieren: Synthefaser zu Synthefaser, Wolle zu Wolle, Baumwolle zu Baumwolle usw.
- Das Bügeleisen wird schneller aufgeheizt als abgekühlt. Aus diesem Grund wird es empfohlen, Sachen bei der niedrigen Temperatur zu bügeln (z.B. synthetische Stoffe). Danach können Sie auch zum Bügel bei höheren Temperaturen übergehen (Seide, Wolle). Erzeugnisse aus Baumwolle und Leinen sollen zuletzt gebügelt werden.
- Wenn das Kleidungsstück aus Mischfasern ist, soll die Temperatur auf die niedrigste Stufe eingestellt werden (z.B. wenn das Kleidungsstück zu 60% aus Polyester und zu 40% aus Baumwolle besteht, so soll es bei der Temperatur gebügelt werden, die für das Bügeln von Polyester geeignet ist „••“)«
- Wenn Sie den Stofftyp nicht feststellen können, woraus das Kleidungsstück hergestellt ist, finden Sie darauf ein unbemerkbare Stelle beim Tragen, und wählen Sie durch das Prüfen die Temperatur des Bügelns aus (fangen Sie immer von der niedrigsten Temperatur an und erhöhen Sie diese, bis das gewünschte Ergebnis nicht erreicht wird).
- Kordstoffe und andere Stoffe, die sehr schnell beginnen zu glänzen, sollen unter leichtem Druck streng in einer Richtung gebügelt werden (in Richtung des Strichs).
- Um die Entstehung von Glanzflecken auf den synthetischen und seidenen Stoffen zu vermeiden, bügeln Sie diese von der Innenseite aus.

EINSTELLEN DER BÜGELTEMPERATUR

- Stellen Sie das Bügeleisen auf die Bügeleisenfußplatte (8) auf.
- Stecken Sie den Netzstecker des Netzkabels in die Steckdose.
- Stellen Sie mit dem Regler (10) die gewünschte Bügeltemperatur ein: „•“, „••“, „•••“ oder

DEUTSCH

„MAX“ (abhängig vom Stofftyp), dabei wird der Indikator (9) (Abb.3) aufleuchten.

- Wenn die Temperatur der Gleitsohle (12) auf die gewünschte Temperatur steigt und der Indikator (9) erlöscht, können Sie zum Bügeln übergehen.

Anmerkung:

- Beim Bügeln mit Dampf soll die Temperatur auf „•••“ oder „MAX“ eingestellt werden.

WASSERSPRÜHER

- Sie können den Stoff anfeuchten, indem Sie den Sprühknopf (4) einige Male drücken (Abb.4).
- Vergewissern Sie sich, dass es genug Wasser im Wasserbehälter (11) vorhanden ist.

TROCKENES BÜGELN

- Stellen Sie das Bügeleisen auf die Bügeleisenfußplatte (8) auf.
- Stecken Sie den Netzstecker des Netzkabels in die Steckdose.
- Stellen Sie mit dem Regler (10) die gewünschte Bügeltemperatur ein: „•“, „••“, „•••“ oder „MAX“ (abhängig vom Stofftyp), dabei wird der Indikator (9) (Abb.3) aufleuchten. 3).
- Wenn die Temperatur der Gleitsohle (12) auf die gewünschte Temperatur steigt und der Indikator (9) erlöscht, können Sie zum Bügeln übergehen.
- Schalten Sie das Bügeleisen aus, indem Sie den Temperaturregler (10) in die Position „MIN“ stellen.
- Schalten Sie das Gerät vom Stromnetz ab und warten Sie ab, bis dieses komplett abgekühlt wird.

BÜGELN MIT DAMPF

Beim Bügeln mit Dampf soll die Bügeltemperatur im Dampfbereich oder auf „•••“ eingestellt werden. Das Bügeleisen ist mit einem Antitropfventil ausgestattet, das die Wasserzufuhr bei einer sehr niedrigen Temperatur der Gleitsohle unterbricht. Dies verhindert das Austreten der Tropfen aus den Öffnungen der Gleitsohle (12) des Bügeleisens. Beim Erhitzen und der Abkühlung der Gleitsohle (12), ertönen typische Knacktöne der Eröffnung/Schließung des Antitropfventils, was über seinen normalen Betrieb zeugt.

- Stellen Sie das Bügeleisen auf die Bügeleisenfußplatte (8) auf.
- Stecken Sie den Netzstecker des Netzkabels in die Steckdose.
- Vergewissern Sie sich, dass es genug Wasser im Wasserbehälter (11) vorhanden ist.
- Stellen Sie mit dem Regler (10) die gewünschte Bügeltemperatur ein: im Dampfbereich oder auf „•••“, dabei wird der Indikator (9) (Abb.3) aufleuchten.

- Wenn die Temperatur der Gleitsohle (12) auf die gewünschte Temperatur steigt und der Indikator (9) erlöscht, können Sie zum Bügeln übergehen.
- Stellen Sie die gewünschte Intensität der Dampfbildung mit dem Regler der konstanten Dampfzufuhr (3) ein, dabei fängt der Dampf an, aus den Öffnungen der Gleitsohle (12) des Bügeleisens auszutreten.
- Schalten Sie das Bügeleisen aus, indem Sie den Temperaturregler (10) in die Position „MIN“ und den Regler der konstanten Dampfzufuhr (3) in die Position „Dampfzufuhr ausgeschaltet“ stellen.
- Schalten Sie das Gerät vom Stromnetz ab und warten Sie ab, bis dieses komplett abgekühlt wird.

ACHTUNG!

Wenn die konstante Dampfzufuhr während des Betriebs des Geräts nicht erfolgt, prüfen Sie die Richtigkeit der Positionierung des Temperaturreglers (10) und das Vorhandensein des Wassers im Wasserbehälter.

ZUSÄTZLICHE DAMPFZUFUHR

Die Funktion der zusätzlichen Dampfzufuhr ist fürs Glätten der Falten nützlich und kann nur beim Hochtemperaturbetrieb des Bügelns verwendet werden (Temperaturregler (10) in der Position „•••“ oder „MAX“.

Beim Drücken der Taste der zusätzlichen Dampfzufuhr (5) tritt der Dampf intensiver aus der Gleitsohle aus (Abb.5)

Anmerkung:

- Um das Auslaufen des Wassers aus den Dampföffnungen zu vermeiden, drücken Sie den Knopf der zusätzlichen Dampfzufuhr mit dem Intervall von 4-5 Sekunden.

VERTIKALE ABDAMPFUNG

Die Funktion der vertikalen Abdampfung kann nur beim Hochtemperaturbetrieb des Bügelns verwendet werden (der Temperaturregler (10) in der Position „•••“ oder „MAX“).

Halten Sie das Bügeleisen senkrecht 15-30 cm von der Bekleidung entfernt und drücken Sie den Knopf der zusätzlichen Dampfzufuhr (5) für 4-5 Sekunden, der Dampf wird aus der Gleitsohle des Geräts (12) austreten (Abb. 6).

Wichtige Information

- Es wird nicht empfohlen, die vertikale Abdampfung von synthetischen Stoffen durchzuführen.
- Es ist nicht gestattet, die Gleitsohle des Bügeleisens mit dem Stoff zu berühren, um seine Verschmelzung zu vermeiden.

- Es ist nicht gestattet, die Kleidung, die ein Mensch trägt, abzdämpfen, weil die Temperatur des austretenden Dampfes sehr hoch ist, benutzen Sie Kleiderbügel oder Aufhängebügel.

REINIGUNG DER DAMPFKAMMER

Für die Erhöhung der Nutzungsfrist des Geräts wird empfohlen, die Reinigung der Dampfkammer regelmäßig durchzuführen, besonders in den Regionen mit hartem Leitungswasser.

- Stellen Sie den Regler der Dampfzufuhr (3) in die Position „Dampfzufuhr ausgeschaltet“.
- Füllen Sie den Wasserbehälter (11) mit Wasser bis zum maximalen Füllstand MAX (13) auf.
- Stellen Sie das Bügeleisen auf die Bügeleisenfußplatte (8) auf.
- Stecken Sie den Netzstecker des Netzkabels in die Steckdose.
- Stellen Sie die Temperatur der Gleitsole des Bügeleisens mit dem Regler (10) in die Position „MAX“, dabei wird der Indikator (9) aufleuchten (Abb. 3).
- Wenn die Temperatur der Gleitsole (12) auf die gewünschte Temperatur steigt und der Indikator (9) erlischt, können Sie zur Reinigung der Dampfkammer übergehen.
- Schalten Sie das Bügeleisen aus, indem Sie den Temperaturregler (10) in die Position „MIN“ stellen.
- Ziehen Sie den Netzstecker aus der Steckdose.
- Stellen Sie das Bügeleisen in horizontaler Position über dem Waschbecken auf und stellen Sie ein und halten Sie den Regler (3) in der Position SELF CLEAN (3) (Abb.7) an.
- Kochendes Wasser und der Dampf werden zusammen mit dem Kalk aus den Öffnungen der Gleitsole (12) austreten.
- Schaukeln Sie das Bügeleisen hin und zurück, bis das ganze Wasser aus dem Wasserbehälter (11) entfernt wird.
- Stellen Sie das Bügeleisen auf die Fußplatte (8) und lassen Sie es vollständig abkühlen.
- Wenn die Gleitsole des Geräts (12) vollständig abgekühlt wird, wischen Sie diese mit einem Tuch ab.
- Bevor Sie das Bügeleisen zur Aufbewahrung wegpacken, vergewissern Sie sich, dass kein Wasser im Wasserbehälter (11) übrig geblieben ist und die Gleitsole (12) des Bügeleisens vollständig trocken ist.

REINIGUNG UND PFLEGE

- Vergewissern Sie sich vor der Reinigung des Bügeleisens, dass es vom Stromnetz abgeschaltet und abgekühlt ist.
- Wischen Sie das Gehäuse des Bügeleisens mit einem feuchten Tuch, danach trocknen Sie es.

- Ablagerungen an der Gleitsole des Bügeleisens können Sie mit einem Stoff abwischen, der mit Wasser- und Essiglösung angefeuchtet ist.
- Polieren Sie die Gleitsole des Bügeleisens mit einem trockenen Tuch nach der Entfernung der Kalkablagerungen.
- Es ist nicht gestattet, Abrasivmittel für die Reinigung der Gleitsole und des Gehäuses des Bügeleisens zu nutzen.
- Vermeiden Sie den Kontakt der Gleitsole mit scharfen Metallgegenständen.

AUFBEWAHRUNG

- Drehen Sie den Temperaturregler (10) gegen Uhrzeigersinn in die Position „MIN“, stellen Sie den Regler der Dampfzufuhr (3) in die Position „Dampfzufuhr ausgeschaltet“.
- Ziehen Sie den Netzstecker aus der Steckdose.
- Öffnen Sie den Deckel der Wassereinfüllöffnung (2) und gießen Sie das Restwasser aus dem Wasserbehälter (11) (Abb. 8). Schließen Sie den Deckel (2) zu.
- Stellen Sie das Bügeleisen senkrecht auf und lassen Sie es vollständig abkühlen.
- Bewahren Sie das Gerät in einem kühlen, trockenen und für Kinder unzugänglichen Ort auf.

Lieferumfang

Bügeleisen – 1 St.
Wasserbehälter – 1 St.

TECHNISCHE EIGENSCHAFTEN

Stromversorgung: 230 V ~ 50 Hz
Maximale Leistung: 2200 W

Der Hersteller behält sich das Recht vor die Charakteristiken des Gerätes ohne Vorbescheid zu ändern.

Betriebslebensdauer des Geräts – 3 Jahre

Gewährleistung

Ausführliche Bedingungen der Gewährleistung kann man beim Dealer, der diese Geräte verkauft hat, bekommen. Bei beliebiger Anspruchserhebung soll man während der Laufzeit der vorliegenden Gewährleistung den Check oder die Quittung über den Ankauf vorzulegen.

Das vorliegende Produkt entspricht den Forderungen der elektromagnetischen Verträglichkeit, die in 89/336/EWG -Richtlinie des Rates und den Vorschriften 73/23/EWG über die Niederspannungsgeräte vorgesehen sind.



ПАРОВОЙ УТЮГ

ОПИСАНИЕ

1. Сопло разбрызгивателя воды
2. Крышка заливочного отверстия
3. Регулятор постоянной подачи пара/включение режима самоочистки SELF CLEAN
4. Кнопка разбрызгивателя воды
5. Кнопка дополнительной подачи пара
6. Ручка
7. Защита сетевого шнура
8. Основание утюга
9. Индикатор включения/выключения нагревательного элемента
10. Регулятор температуры
11. Резервуар для воды
12. Подошва утюга
13. Указатель максимального уровня воды
14. Емкость для заливки воды

МЕРЫ БЕЗОПАСНОСТИ

Перед эксплуатацией внимательно прочитайте инструкцию, а также обратите внимание на иллюстрации.

- Перед включением убедитесь, что напряжение в сети соответствует рабочему напряжению утюга.
- Сетевой шнур снабжен «евровилкой»; включайте ее в розетку, имеющую надежный контакт заземления.
- Во избежание риска возникновения пожара не используйте переходники при подключении прибора к электрической розетке.
- Во избежание перегрузки электрической сети не включайте одновременно несколько приборов с большой потребляемой мощностью.
- Используйте утюг только в целях, предусмотренных инструкцией.
- Не используйте устройство вне помещений.
- Ставьте утюг на ровную, устойчивую поверхность, или пользуйтесь гладильной доской.
- Не оставляйте включенный утюг без присмотра.
- Всегда отключайте утюг от сети, если не пользуетесь им.
- При наполнении резервуара водой всегда вынимайте вилку из розетки.
- Отверстие для заполнения водой должно быть закрыто во время глажения.
- Запрещается заливать в резервуар для воды ароматизирующие жидкости, уксус, раствор крахмала, реагенты для удаления накипи, химические вещества и т.д.

- Избегайте контакта открытых участков кожи с горячими поверхностями утюга или выходящим паром, чтобы избежать получения ожогов.
- Следите, чтобы сетевой шнур не свешивался с края гладильной доски, а также не касался горячих поверхностей.
- Перед отключением/подключением утюга к электрической сети установите регулятор температуры в положение «MIN».
- При отключении утюга от электрической сети всегда держитесь за сетевую вилку, никогда не тяните за сетевой шнур.
- Чтобы избежать поражения электрическим током, не погружайте утюг в воду или в любую другую жидкость.
- Перед тем как убрать утюг, слейте остатки воды и дайте ему полностью остыть.
- Сливайте воду только после отключения утюга от сети.
- Не используйте утюг с поврежденной сетевой вилкой, сетевым шнуром, а также с любыми другими неисправностями.
- Не пользуйтесь утюгом после его падения, при наличии видимых повреждений или в случае протекания.
- Во избежание поражения электрическим током никогда не разбирайте утюг самостоятельно; при обнаружении неисправности обращайтесь только в авторизованный сервисный центр.
- Не разрешайте детям использовать устройство в качестве игрушки.
- Храните прибор в месте, недоступном для детей и людей с ограниченными возможностями. Не разрешайте им пользоваться устройством без присмотра.
- Данное устройство не предназначено для использования детьми и людьми с ограниченными возможностями, если только лицом, отвечающим за их безопасность, им не даны соответствующие и понятные им инструкции о безопасном пользовании устройством и тех опасностях, которые могут возникать при его неправильном использовании.
- Храните утюг в вертикальном положении в сухом, прохладном месте, недоступном для детей.

ДЛЯ ДОМАШНЕГО ИСПОЛЬЗОВАНИЯ

ПЕРЕД ПЕРВЫМ ИСПОЛЬЗОВАНИЕМ

- Извлеките утюг из упаковки, при наличии защиты на подошве (12) удалите ее.

- Убедитесь, что напряжение в сети соответствует рабочему напряжению утюга.

Примечание:

- При первом включении нагревательный элемент утюга обгорает, поэтому возможно появление небольшого количества дыма или постороннего запаха, это нормальное явление.

ВЫБОР ВОДЫ

Для наполнения резервуара используйте водопроводную воду. Если водопроводная вода жесткая, то рекомендуется смешивать ее с дистиллированной водой в соотношении 1:1, при очень жесткой воде смешивайте ее с дистиллированной водой в соотношении 1:2 или используйте только дистиллированную воду.

Примечание:

- **Запрещается заливать в резервуар для воды (11) ароматизированные жидкости, уксус, раствор крахмала, реагенты для удаления накипи, химические вещества и т.д.**

НАПОЛНЕНИЕ РЕЗЕРВУАРА ДЛЯ ВОДЫ

(рис. 1, 2)

Прежде чем залить воду в утюг убедитесь, что он отключен от сети.

- Установите регулятор постоянной подачи пара (3) в положение «подача пара выключена».
- Откройте крышку заливочного отверстия (2).
- Залейте воду, используя емкость для заливки воды (14), плотно закройте крышку (2).

Примечания:

- Не наливайте воду выше отметки «МАХ».
- Если во время глажения необходимо долить воду, то отключите утюг и выньте сетевую вилку из розетки.
- После того как вы закончите гладить, выключите утюг, дождитесь его полного остывания, после чего откройте крышку заливочного отверстия (2), переверните утюг и слейте остатки воды (рис. 8).

ТЕМПЕРАТУРА ГЛАЖЕНИЯ

Перед началом эксплуатации протестируйте нагретый утюг на кусочке ткани, чтобы убедиться в том, что подошва утюга (12) и резервуар для воды (11) чистые.

- Всегда перед глажением вещей смотрите на ярлык изделия, где указана рекомендуемая температура глажения.
- Если ярлык с указаниями по глажению отсутствует, но вы знаете тип материала, то для выбора температуры глажения смотрите таблицу.

Обозначения Тип ткани (температура)

.	Синтетика, нейлон, акрил, полиэстер (низкая температура)
••	Шелк/шерсть (средняя температура)
•••	Хлопок/лен (высокая температура)

- Таблица применима только для гладких материалов. Если материал другого типа (гофрированный, рельефный и т.д.), то лучше всего его гладить при низкой температуре.
- Сначала отсортируйте вещи по температуре глажения: синтетику к синтетике, шерсть к шерсти, хлопок к хлопку и т.д.
- Утюг нагревается быстрее, чем остывает. Поэтому сначала рекомендуется гладить вещи при низкой температуре (например, синтетические ткани).
После чего переходите на глажение при более высоких температурах (шелк, шерсть). Изделия из хлопка и льна гладьте в последнюю очередь.
- Если в состав ткани входят смесовые волокна, то необходимо установить температуру глажения самую низкую (например, если изделие состоит на 60% из полиэстера и на 40% из хлопка, то её следует гладить при температуре, подходящей для полиэстера «••»).
- Если вы не можете определить состав ткани, то найдите на изделии место, которое не заметно при носке, и опытным путём выберите температуру глажения (всегда начинайте с самой низкой температуры и постепенно повышайте её, пока не добьётесь желаемого результата).
- Вельветовые и другие ткани, которые быстро начинают лосниться, следует гладить строго в одном направлении (в направлении ворса) с небольшим нажимом.
- Чтобы избежать появления лоснящихся пятен на синтетических и шелковых тканях, гладьте их с изнаночной стороны.

УСТАНОВКА ТЕМПЕРАТУРЫ ГЛАЖЕНИЯ

- Поставьте утюг на основание (8).
- Вставьте вилку сетевого шнура в розетку.

РУССКИЙ

- Поворотом регулятора (10) установите требуемую температуру глажения: «•», «••», «•••» или «МАХ», в зависимости от типа ткани, при этом загорится индикатор (9) (рис. 3).
- Когда температура подошвы утюга (12) достигнет установленной температуры, индикатор (9) погаснет, можно приступать к глажению.

Примечание:

- **При паровом глажении необходимо устанавливать температуру глажения в зоне работы с паром или «•••» или «МАХ».**

РАЗБРЫЗГИВАТЕЛЬ ВОДЫ

- Вы можете увлажнить ткань, нажав несколько раз на кнопку разбрызгивателя (4) (рис. 4).
- Убедитесь, что в резервуаре (11) достаточно воды.

СУХОЕ ГЛАЖЕНИЕ

- Поставьте утюг на основание (8).
- Вставьте вилку сетевого шнура в розетку.
- Поворотом регулятора (10) установите требуемую температуру глажения: «•», «••», «•••» или «МАХ», в зависимости от типа ткани, при этом загорится индикатор (9) (рис. 3).
- Когда температура подошвы утюга (12) достигнет установленной температуры, индикатор (9) погаснет, можно приступать к глажению.
- После использования утюга установите регулятор температуры (10) в положение «MIN».
- Выньте вилку сетевого шнура из розетки и дождитесь полного остывания утюга.

ПАРОВОЕ ГЛАЖЕНИЕ

При паровом глажении необходимо устанавливать температуру глажения в зоне работы с паром или «•••».

Утюг снабжен противокapelным клапаном, который закрывает подачу воды при слишком низкой температуре подошвы утюга, это предотвращает появление капель из отверстий подошвы утюга (12). При нагревании и остывании подошвы утюга (12) вы услышите характерные щелчки открывания/закрывания противокapelного клапана, что свидетельствует о его нормальной работе.

- Поставьте утюг на основание (8).

- Вставьте вилку сетевого шнура в розетку.
- Убедитесь, что в резервуаре (11) достаточно воды.
- Поворотом регулятора (10) установите требуемую температуру глажения: в зоне работы с паром или «•••», при этом загорится индикатор (9) (рис. 3).
- Когда температура подошвы утюга (12) достигнет установленной температуры, индикатор (9) погаснет, можно приступать к глажению.
- Регулятором постоянной подачи пара (3) установите необходимую интенсивность парообразования, пар начнет выходить из отверстий подошвы утюга (12).
- После использования утюга установите регулятор температуры (10) в положение «MIN», а регулятор постоянной подачи пара (3) в положение «подача пара выключена».
- Выньте вилку сетевого шнура из розетки и дождитесь полного остывания утюга.

ВНИМАНИЕ!

Если во время работы не происходит постоянной подачи пара, проверьте правильность положения регулятора температуры (10) и наличие воды в резервуаре.

ДОПОЛНИТЕЛЬНАЯ ПОДАЧА ПАРА

Функция дополнительной подачи пара полезна при разглаживании складок и может быть использована только при высокотемпературном режиме глажения (регулятор температуры (10) в положении «•••» или «МАХ»).

При нажатии кнопки дополнительной подачи пара (5) пар из подошвы утюга будет выходить более интенсивно (рис. 5).

Примечание:

- **Во избежание вытекания воды из паровых отверстий нажимайте кнопку дополнительной подачи пара (5) с интервалом в 4-5 секунд.**

ВЕРТИКАЛЬНОЕ ОТПАРИВАНИЕ

Функция вертикального отпаривания может быть использована только при высокотемпературном режиме глажения (регулятор температуры (10) в положении «•••» или «МАХ»).

Держите утюг вертикально на расстоянии 15-30 см от одежды и нажимайте кнопку дополнительной подачи пара (5) с интервалом в 4-5 секунд, пар будет выходить из подошвы утюга (12) (рис. 6).

Важная информация

- Не рекомендуется выполнять вертикальное отпаривание синтетических тканей.
- При отпаривании не прикасайтесь подошвой утюга к материалу, чтобы избежать его оплавления.
- Никогда не отпаривайте одежду, одетую на человека, т.к. температура выходящего пара очень высокая, пользуйтесь плечиками или вешалкой.

ОЧИСТКА ПАРОВОЙ КАМЕРЫ

Для увеличения срока службы утюга рекомендуется регулярно выполнять очистку паровой камеры, особенно в регионах с «жесткой» водопроводной водой.

- Установите регулятор постоянной подачи пара (3) в положение «подача пара выключена».
- Наполните резервуар (11) водой до отметки MAX (13).
- Поставьте утюг на основание (8).
- Вставьте вилку сетевого шнура в розетку.
- Поворотом регулятора (10) установите максимальную температуру нагрева подошвы утюга «MAX», при этом загорится индикатор (9) (рис. 3).
- Когда температура подошвы утюга (12) достигнет установленной температуры, а индикатор (9) погаснет, можно проводить очистку паровой камеры.
- Выключите утюг, установив регулятор температуры (10) в положение «MIN».
- Выньте вилку сетевого шнура из розетки.
- Расположите утюг горизонтально над раковиной, установите и удерживайте регулятор (3) в положении SELF CLEAN (рис. 7).
- Кипящая вода и пар вместе с накипью будут выбрасываться из отверстий подошвы утюга (12).
- Слегка покачивайте утюг вперед назад, пока вся вода не выйдет из резервуара (11).
- Поставьте утюг на основание (8) и дайте ему полностью остыть.
- Когда подошва утюга (12) полностью остынет, протрите ее кусочком сухой ткани.
- Прежде чем убрать утюг на хранение, убедитесь, что в резервуаре (11) нет воды, а подошва утюга (12) сухая.

УХОД И ЧИСТКА

- Прежде чем чистить утюг убедитесь, что он отключен от сети и уже остыл.

- Протирайте корпус утюга слегка влажной тканью, после этого протрите его насухо.
- Отложения на подошве утюга могут быть удалены тканью, смоченной в водно-уксусном растворе.
- После удаления отложений отполируйте поверхность подошвы сухой тканью.
- Не используйте для чистки подошвы и корпуса утюга абразивные чистящие средства.
- Избегайте контакта подошвы утюга с острыми металлическими предметами.

ХРАНИЕНИЕ

- Поверните регулятор температуры (10) против часовой стрелки до положения «MIN», установите регулятор постоянной подачи пара (3) в положение «подача пара выключена».
- Выньте вилку сетевого шнура из розетки.
- Откройте крышку заливочного отверстия (2), переверните утюг и слейте оставшуюся воду из резервуара для воды (11) (рис. 8). Закройте крышку (2).
- Поставьте утюг вертикально и дайте ему полностью остыть.
- Храните утюг в вертикальном положении в сухом, прохладном месте, недоступном для детей.

Комплект поставки

Утюг – 1 шт.

Емкость для заливки воды – 1 шт.

ТЕХНИЧЕСКИЕ ХАРАКТЕРИСТИКИ

Напряжение питания: 230 В ~ 50 Гц

Потребляемая максимальная мощность: 2200 Вт

Производитель сохраняет за собой право изменять дизайн и технические характеристики прибора без предварительного уведомления.

Срок службы прибора - 3 года



Данное изделие соответствует всем требуемым европейским и российским стандартам безопасности и гигиены.

АН-ДЕР ПРОДАКТС ГмБХ, Австрия
Нойбаугюртель 38/7А, 1070 Вена, Австрия

БУЛЫ ҮТІК

СИПАТТАМАСЫ

1. Су бүріккішінің шүмегі
2. Құятын саңылаудың қақпағы
3. Тұрақты бу берудің реттегіші/SELF CLEAN өздігінен тазалану режимінің қосылуы
4. Су бүріккішінің батырмасы
5. Қосымша бу беру батырмасы
6. Сабы
7. Желілік баудың қорғанысы
8. Үтіктің негізі
9. Қыздыратын элементтің іске қосылу/ажыратылу көрсеткіші
10. Температура реттегіші
11. Суға арналған сауыт
12. Үтіктің табаны
13. Судың максималды деңгейінің көрсеткіші
14. Суды құюға арналған ыдыс

САҚТАНДЫРУ ШАРАЛАРЫ

Пайдалану алдында нұсқаулықты зейін қойып оқып шығыңыз, сонымен қатар бейнелерге назар аударыңыз.

- Қосу алдында, желідегі кернеу үтіктің жұмыс кернеуіне сәйкес келуіне көз жеткізіңіз.
- Желілік бау «евроайыртетікпен» жабдықталған; оны сенімді жерлендіргіш түйіспесі бар ашалыққа қосыңыз.
- Аспапты электр ашалығына қосу кезінде, өрттің пайда болу тәуекелін болдырмау үшін ауыстырғыштарды пайдаланбаңыз.
- Электр желісінің артық жүктелуін болдырмау үшін, үлкен қуатты тұтынатын бірнеше аспапты бір уақытта қоспаңыз.
- Үтікті нұсқаулықта көзделген мақсаттарда ғана пайдаланыңыз.
- Үтікті бөлмелерден тыс пайдаланбаңыз.
- Үтікті тек жазық тұрақты бетке қойыңыз немесе үтіктеу тақтасын пайдаланыңыз.
- Қосылған үтікті қараусыз қалдырмаңыз.
- Егер үтікті пайдаланбасаңыз, оны әрқашан желіден ажыратыңыз.
- Сауытты суға толтырған кезде, үтікті әрқашан желіден ажыратыңыз.
- Үтікті пайдаланған кезде су құятын саңылаудың қақпағы тығыз жабылған болуы керек.
- Суға арналған сауытқа хош иісті сұйықтықтарды, сірке суды, крахмал ерітіндісін, қақты жоюға арналған реагенттерді, химиялық заттарды және т.с.с.-ларды құюға тыйым салынады.
- Күйікке шалдығуды болдырмау үшін терінің

ашық жерлерінің үтіктің ыстық беттерімен немесе шығып жатқан бумен түйісуін болдырмаңыз.

- Үтіктейтін тақтаның жиегінен желілік баудың салбырамауын, ыстық беттерге тимеуін бақылаңыз.
- Үтікті желіге қосу/ажырату алдында, температура реттегішін «MIN» күйіне орнатыңыз.
- Үтікті электр желісінен сөндірген кезде әрқашан желілік айыр тетіктен ұстаңыз, ешқашан желілік баудан тартпаңыз.
- Электр тоғы соққысын болдырмау үшін, үтікті суға немесе кез-келген басқа сұйықтыққа батырмаңыз.
- Үтікті жинап қоюға дейін судың қалдығын төгіңіз және оған толық салқындауға уақыт беріңіз.
- Үтікті желіден ажыратқаннан кейін ғана суды төгіңіз.
- Үтікті зақымдалған желілік айыр тетікпен, желілік баумен, сонымен қатар кез-келген басқа ақаулықпен пайдаланбаңыз.
- Электр тоғы соққысын болдырмау үшін үтікті өздігімен ашпаңыз, ақаулықты тапқан кезде тел туындыгерлес қызмет көрсету орталығына хабарласыңыз.
- Құрылғыны балаларға ойыншық ретінде пайдалануға рұқсат етпеңіз.
- Аспапты балалардың және мүмкіндіктері шектеулі адамдардың қолы жетпейтін жерде сақтаңыз. Оларға құрылғыны қараусыз пайдалануға рұқсат етпеңіз.
- Берілген құрылғы балалардың немесе мүмкіндіктері шектеулі адамдардың қолдануына, егер оларға құрылғыны қауіпсіз пайдалану және оны дұрыс пайдаланбаған кезде пайда бола алатын қауіптер туралы олардың қауіпсіздігі үшін жауап беретін тұлғамен оларға түсінікті нұсқаулықтар берілмеген болса арналмаған.
- Аспапты тікелей балалардың және мүмкіндіктері шектеулі адамдардың қасында пайдаланған кезде аса назар болыңыз.
- Үтікті балалардың қолы жетпейтін, құрғақ салқын жерде тік күйінде сақтаңыз.

ҮЙДЕ ПАЙДАЛАНУҒА АРНАЛҒАН

АЛҒАШҚЫ ПАЙДАЛАНУ АЛДЫНДА

- Үтікті қабынан шығарыңыз, табанында (12) қорғаныс болған кезде оны алып тастаңыз.
- Желідегі кернеудің үтіктің жұмыс кернеуіне сәйкес келетініне көз жеткізіңіз.

Ескерту

- Бірінші қосқан кезде үтіктің қыздыратын элементі күйеді, сондықтан аз көлемдегі түтіннің немесе бөтен иістің пайда болуы бұл қалыпты құбылыс.

СУДЫ ТАҢДАУ

Сауытты толтыру үшін құбырдағы суды пайдаланыңыз. Егер құбырдағы су қатты болса, оны 1:1 қатынасында дистильденген сумен араластыру ұсынылады, өте қатты су болған жағдайда оны 1:2 қатынасында дистильденген сумен араластырыңыз немесе тек дистильденген суды пайдаланыңыз.

Ескерту

Суға арналған сауытқа (11) хош иісті сұйықтықтарды, сірке суды, крахмал ерітіндісін, қақты жоюға арналған реагенттерді, химиялық заттарды және т.с.с.-ларды құюға тыйым салынады.

СУҒА АРНАЛҒАН САУЫТТЫ ТОЛТЫРУ (сур. 1, 2)

Суды үтікке құю алдында, оның желіден ажыратылғанына көз жеткізіңіз.

- Тұрақты бу беру реттегішін (3) «бу беру сөндірілген» күйіне орнатыңыз.
- Құю саңылауының қақпағын (2) ашыңыз.
- Суды құюға арналған ыдысты (14) пайдаланып, суды құйыңыз, қақпақты (2) тығыз жабыңыз.

Ескерту:

- Суды МАХ белгісінен жоғары толтырмаңыз.
- Егер үтіктеу кезінде суды толтыру қажет болса, онда үтіккі сөндіріңіз және желілік айыр тетікті ашалықтан ажыратыңыз.
- Үтіктеп болғаннан кейін үтіккі сөндіріңіз, оның толық салқындауын күтіңіз, одан кейін құятын саңылаудың қақпағын (2) ашыңыз, үтіккі төңкеріңіз және қалған суды төгіңіз (сур.8).

ҮТІКТЕУ ТЕМПЕРАТУРАСЫ

Үтіккің табаны (12) және суға арналған сауыт (11) таза екеніне көз жеткізу үшін, пайдалану алдында қызған үтіккі матаның бір бөлігінде тексеріңіз.

- Өрқашан үтіктеу алдында үтіктеудің ұсынылған температурасы көрсетілген бұйымның жапсырмасын қараңыз.
- Егер үтіктеу бойынша нұсқаулары бар жапсырма болмаса, бірақ сіз матаның түрін

білсеңіз, онда үтіктеу температурасын таңдау үшін кестеге қараңыз.

Белгілеулер Матаның түрі (температура)

•	синтетика, нейлон, акрил, полиэстер (төмен температура)
••	жібек/жүн (орташа температура)
•••	мақта/зығыр (жоғары температура)

- Кесте тек біртегіс маталарға қолданылады. Егер мата басқа түрлі болса (бүктелген, бедерлі және т.с.с.), онда оны төмен температурада үтіктеген дұрыс болады.
- Әуелі заттарды үтіктеу температурасы бойынша сұрыптаңыз: синтетиканы – синтетикаға, жүнді - жүнге, мақтаны – мақтаға және т.с.с.
- Үтік салқындауға қарағанда тезірек қызады. Сондықтан әуелі төмен температура кезінде үтіктеу ұсынылады (мысалы, синтетикалық маталар). Содан кейін анағұрлым жоғары температура кезіндегі үтіктеуге көшіңіз (жібек, жүн). Мақтадан немесе зығырдан жасалған заттарды соңында үтіктеңіз.
- Егер матаның құрамына аралас талшықтар енсе, онда ең төмен температураны белгілеу қажет (мысалы, егер бұйым 60% полиэстерден және 40% мақтадан құралса, онда оны полиэстерге сәйкес температурада үтіктеу қажет «••»).
- Егер сіз матаның құрамын анықтай алмасаңыз, онда бұйымды киген кезде көрінбейтін жерді табыңыз, және тәжірибелік жолмен температураны таңдаңыз (әрқашан ең төменгі температурадан бастаңыз және оны қажетті нәтижеге жеткенге дейін біртіндеп көтеріңіз.).
- Тез сетінейтін шибарқыт және басқа да маталарды тек бір бағытта сәл ғана басып (түктің бағытымен) үтіктеу керек.
- Синтетикалық және жібек маталардағы сетінейтін дақтардың пайда болуын болдырмау үшін, оларды ішкі жағынан үтіктеңіз.

ҮТІКТЕУ ТЕМПЕРАТУРАСЫН БЕЛГІЛЕУ

- Үтіккі негізіне (8) қойыңыз.
- Желілік баудың айыр тетігін ашалыққа қосыңыз.
- Реттегішті (10) бұрап, қажетті үтіктеу температурасын белгілеңіз: «•», «••», «•••» (матаның түріне байланысты), сол кезде көрсеткіш (9) жанады (сур. 3).
- Үтік табанының (12) температурасы

ҚАЗАҚ

белгіленген температураға жеткенде, көрсеткіш (9) сөнеді, үтіктеуге кірісуге болады.

Ескерту:

- Булы үтіктеу кезінде үтіктеу температурасын бумен жұмыс істеу немесе «***» аймағына орнату қажет.

СУ БҮРІККІШ

- Сіз бүріккіштің (4) батырмасына бірнеше рет басып, матаны ылғалдай аласыз (сур.4).
- Сауытта (11) жеткілікті су бар екеніне көз жеткізіңіз.

ҚҰРҒАҚ ҮТІКТЕУ

- Үтікті негізіне (8) қойыңыз.
- Желілік баудың айыр тетігін ашалыққа қосыңыз.
- Реттегішті (10) бұрап, қажетті үтіктеу температурасын белгілеңіз: «•», «**», «***» (матаның түріне байланысты), сол кезде көрсеткіш (9) жанады (сур. 3).
- Үтік табанының (12) температурасы белгіленген температураға жеткенде, көрсеткіш (9) сөнеді, үтіктеуге кірісуге болады.
- Үтікті пайдаланып болғаннан кейін температура реттегішін (10) «MIN» күйіне орнатыңыз.
- Желілік баудың айыр тетігін ашалықтан ажыратыңыз және үтіктің толық салқындауын күтіңіз.

БУМЕН ҮТІКТЕУ

Бумен үтіктеген кезде үтіктеу температурасын бумен жұмыс істеу немесе «***» аймағында орнату қажет.

Үтік үтік табанының (12) төмен температурасы кезіндегі судың берілуін жабатын тамшыға қарсы клапанмен жабдықталған, бұл үтік табанының (12) саңылауларынан тамшылардың пайда болуын болдырмайды. Үтік табанының қызуы және салқындауы кезінде, сіз тамшыға қарсы клапанның ашылуына/жабылуына тән шырылдарды естисіз, ол оның қалыпты жұмыс істеуін куәландырады.

- Үтікті негізіне (8) қойыңыз.
- Желілік баудың айыр тетігін ашалыққа қосыңыз.
- Сауытта (11) жеткілікті су бар екеніне, көрсеткіш жанбай тұрғанына көз жеткізіңіз.
- Реттегішті (10) бұрап, қажетті үтіктеу

температурасын белгілеңіз: бумен жұмыс істеу аймағында немесе «***», сол кезде көрсеткіш (9) жанады (сур. 3).

- Үтік табанының (12) температурасы белгіленген температураға жеткенде, көрсеткіш (9) сөнеді, үтіктеуге кірісуге болады.
- Тұрақты бу беру реттегішімен (3) қажетті бу түзу қарқындылығын белгілеңіз, бу үтік табанының (12) саңылауларынан шыға бастайды.
- Үтікті пайдаланып болғаннан кейін температура реттегішін (10) «MIN» күйіне, ал тұрақты бу беру реттегішін (3) «бу беру сөндірілген» күйіне орнатыңыз.
- Желілік баудың айыр тетігін ашалықтан ажыратыңыз және үтіктің толық салқындауын күтіңіз.

НАЗАР АУДАРЫҢЫЗ!

Егер жұмыс істеу уақытында тұрақты бу беру болмаса, температура реттегішінің (10) күйінің дұрыстығын және сауытта судың болуын тексеріңіз.

ҚОСЫМША БУ БЕРУ

Қосымша бу беру қызметі қыртыстарды үтіктеген кезде пайдалы және үтіктеудің жоғары температуралы режимінде ғана қолданыла алады (температура реттегіші (10) «***» күйінде). Қосымша бу беру батырмасын (5) басқанда бу үтік табанынан анағұрлым қарқынды шыға бастайды (сур.5).

Ескерту:

- Судың бу саңылауларынан ағуын болдырмау үшін қосымша бу беру батырмасын (5) 4-5 секунд аралығымен басыңыз.

ТІК ЫЛҒАЛДАУ

Тік ылғалдау қызметі тек жоғары температуралы үтіктеу режимінде ғана қолданыла алады (температура реттегіші (10) «***» күйінде).

- Үтікті киімнен 15-30 см қашықтықта тік ұстаңыз және қосымша бу беру батырмасын (5) 4-5 секунд аралығымен басыңыз, бу үтік табанынан (12) шыға бастайды (сур. 6).

Қажетті ақпарат

- Синтетикалық маталарды тік ылғалдау ұсынылмайды.
- Ылғалдау кезінде матаның еруін болдырмау үшін үтіктің табанын оған тигізбеңіз.

- Ешқашан адамға киілген киімді ылғалдамаңыз, себебі шығатын бұдың температурасы өте жоғары, плечиктерді немесе киім ілгішті пайдаланыңыз.

БУ КАМЕРАСЫН ТАЗАЛАУ

Үтіктің қызмет ету мерзімін ұзарту үшін бу камерасын тазартуды, әсіресе «қатты» құбыр суы бар аймақтарда тұрақты орында ұсынылады.

- Тұрақты бу реттегішін (3) «бу беру сөндірілген» күйіне орнатыңыз.
- Сауытты (11) MAX белгісіне (13) дейін толтырыңыз.
- Үтікті негізіне (8) қойыңыз.
- Желілік баудың айыр тетігін ашалыққа қосыңыз.
- Сауытта (11) жеткілікті су бар екеніне, көрсеткіш жанбай тұрғанына көз жеткізіңіз.
- Реттегішті (10) бұрап, үтік табаны қызуының максималды температурасын белгілеңіз «•••», сол кезде көрсеткіш (9) жанады (сур. 3).
- Үтік табанының (12) температурасы белгіленген температураға жеткенде, көрсеткіш (9) сөнеді, бу камерасын тазалауды жүргізуге болады.
- Температура реттегішін (10) «MIN» күйіне орнатып сөндіріңіз.
- Желілік баудың айыр тетігін ашалықтан ажыратыңыз.
- Үтікті қол жуғыштың үстіне көлденең орнатыңыз және реттегішті (3) – SELF CLEAN күйіне орнатыңыз және ұстап тұрыңыз (сур.7).
- Қайнаған су мен бу қақпен бірге үтіктің табаны (12) саңылауларынан шыға бастайды.
- Үтікті алға-артқа сауыттағы (11) бүкіл су шығып болғанға дейін сәл ғана шайқаңыз.
- Үтікті негізіне (8) қойыңыз жән оған толық салқындауға уақыт беріңіз.
- Үтіктің табаны (12) толық салқындағанан кезде, оны құрғақ матамен сүртіңіз.
- Үтікті сақтауға қойғанға дейін, сауытта (11) су жоқ екеніне, ал үтік табаны (12) құрғақ екеніне көз жеткізіңіз.

Күтімі мен тазарту

- Үтікті тазартқанға дейін оның желіден ажыратылғанына және салқындағанына көз жеткізіңіз.
- Үтіктің корпусын сәл ғана ылғалды матамен сүртіңіз, одан кейін құрғатып сүртіңіз.
- Үтік табанындағы шөгінділер сірке-сулы

ерітіндіде ылғалдандырылған матамен жойылуы мүмкін.

- Шөгінділер жойылғаннан кейін табанның бетін құрғақ матамен жылтыратыңыз.
- Табанын және корпусын тазалау үшін қажайтын тазалағыш заттарды пайдаланбаңыз.
- Үтік табанының өткір металл заттармен түйісуіне жол бермеңіз.

САҚТАУ

- Температура реттегішін сағат тіліне қарсы (10) «MIN» күйіне дейін бұрыңыз, тұрақты бу беру реттегішін (3) «бу беру сөндірілген» күйіне орнатыңыз.
- Желілік баудың айыр тетігін ашалықтан ажыратыңыз.
- Құятын саңылаудың қақпағын (2) ашыңыз, үтікті төңкеріңіз және қалған суды суға арналған сауыттан (11) төгіңіз (сур.8).
- Қақпақты жабыңыз (2).
- Үтікті тік қойыңыз және оған толық салқындауға уақыт беріңіз.
- Үтікті тік күйінде құрғақ салқын, балалардың қолы жетпейтін жерде сақтаңыз.

Жеткізілім жинағы

1. Үтік – 1 дн.
2. Су құюға арналған ыдыс – 1 дн.

ТЕХНИКАЛЫҚ СИПАТТАМАЛАРЫ

Қоректендіру кернеуі: 230 В ~ 50 Гц
Тұтынатын қуаты: 2200 Вт

Өндіруші алдын ала хабарламастан аспаптың сипаттамаларын өзгертуге құқылы.

Құралдың қызмет ету мерзімі - 3 жыл

Гарантиялық міндеттілігі

Гарантиялық жағдайдағы қаралып жатқан бөлшектер дилерден тек сатып алынған адамға ғана беріледі. Осы гарантиялық міндеттілігіндегі шағымдалған жағдайда төлеген чек немесе квитанциясын көрсетуі қажет.

Бұл тауар EMC – жағдайларға сәйкес келеді негізгі



*Міндеттемелер 89/336/EEC
Дерективаның ережелеріне
енгізілген Төменгі Ережелердің
Реттелуі (73/23 EEC)*

FIER DE CĂLCAT

DESCRIERE

1. Duză de pulverizare a apei
2. Capac al orificiului pentru umplere
3. Regulator de livrare continuă a aburilor / conectarea regimului de autocurăare SELF CLEAN
4. Buton de stropire cu apă
5. Buton de livrare suplimentară de aburi
6. Mâner
7. Cablu electric protejat
8. Platou fierului de călcat
9. Indicator de conectare/deconectare a elementului încălzitor
10. Regulator de temperatură
11. Rezervor pentru apă
12. Talpa fierului de călcat
13. Indicator al nivelului maxim de apă
14. Rezervor pentru apă

MĂSURI DE SIGURANȚĂ

Înainte de exploatare citiți cu atenție instrucțiunea și studiați ilustrațiile.

- Înainte de conectare asigurați-vă că tensiunea din rețea corespunde cu tensiunea de lucru a fierului de călcat.
- Cablul electric este dotat cu fișă de tip „euro”; conectați aparatul la priză cu contact sigur cu pământul.
- Pentru a evita riscul de apariție a incendiului nu utilizați mașon de reducere la conectarea dispozitivului la priza electrică.
- Pentru a evita supraîncărcarea rețelei electrice nu conectați concomitent mai multe aparate electrice cu o putere mare de consum.
- Utilizați fierul de călcat doar în scopurile prevăzute de această instrucțiune.
- Este interzisă utilizarea dispozitivului în afara încăperilor.
- Plasați fierul de călcat pe o suprafață dreaptă și stabilă sau folosiți cu masa de călcat.
- Nu lăsați fierul de călcat conectat nesupraveheat.
- Întotdeauna deconectați fierul de călcat de la rețea atunci când nu-l utilizați.
- Întotdeauna deconectați fierul de călcat de la rețea atunci când umpleți rezervorul cu apă.
- În timpul călcării orificiul pentru umplere cu apă trebuie să fie închis.
- Nu turnați în rezervorul pentru apă lichide aromatice, oțet, soluție de amidon, reactive pentru îndepărtarea depunerilor de calcar, substanțe chimice, etc.

- Evitați contactul pielii cu suprafețele fierbinți ale fierului de călcat sau aburii acestuia pentru a evita riscul de apariție a arsurilor.
- Urmăriți ca cablul electric să nu atârne de pe masa de călcat și să nu contacteze cu suprafețe fierbinți.
- Înainte de deconectarea/conectarea fierului de călcat la rețeaua electrică, setați regulatorul de temperatură în poziția „MIN”.
- Deconectând fierul de călcat de la rețeaua electrică, nu trageți de cablu, ci apucați de fișă.
- Pentru a evita riscul electrocutării nu scufundați fierul de călcat în apă sau în alte lichide.
- Înainte de a stoca fierul de călcat, vărsați apa care a rămas și lăsați-l să se răcească complet.
- Vărsați apa din rezervor doar după deconectarea fierului de călcat de la rețea.
- Nu folosiți fierul de călcat dacă observați deteriorări ale fișei, ale cablului de alimentare sau orice alte defecte.
- Nu utilizați fierul de călcat dacă acesta a căzut, în caz de deteriorări vizibile sau dacă observați scurgeri.
- Pentru a evita riscul electrocutării, niciodată nu demontați fierul de călcat; dacă ați depistat careva defecte, adresați-vă la un centru autorizat de service.
- Nu permiteți copiilor să folosească dispozitivul în calitate de jucarie.
- Păstrați dispozitivul în loc inaccesibil copiilor și persoanelor cu dizabilități. Nu le permiteți acestora să utilizeze dispozitivul fără supraveghere.
- Prezentul dispozitiv nu este prevăzut pentru a fi utilizat de către copii și persoane cu dizabilități. Aceștia pot utiliza dispozitivul doar în cazul în care persoana responsabilă pentru siguranța acestora le-a explicat instrucțiunile corespunzătoare de utilizare a dispozitivului și pericolele legate de utilizarea necorespunzătoare a acestuia.
- Păstrați fierul de călcat în poziție verticală într-un loc uscat și răcoros, inaccesibil pentru copii.

PENTRU UZ CASNIC

ÎNAINTE DE PRIMA UTILIZARE

- Scoateți fierul de călcat din ambalaj; dacă pe talpa fierului de călcat (12) este pusă protecția, înlăturați-o.
- Asigurați-vă că tensiunea din rețea corespunde cu tensiunea de lucru a fierului de călcat.

Remarcă:

- În timpul primei conectări, elementul încălzitor al fierului de călcat se pârelște, de aceea este posibilă apariția unei cantități mici de fum sau miros străin – este un fenomen normal.

ALEGEREA APEI

Pentru umplerea rezervorului utilizați apă din sistemul de aprovizionare cu apă. Dacă apa din sistem este dură, se recomandă amestecarea ei cu apă distilată în proporție de 1:1. Dacă apa este foarte dură, amestecați-o cu apă distilată în proporție de 1:2 sau utilizați doar apă distilată.

Remarcă:

- Nu turnați în rezervorul pentru apă (11) lichide aromatice, oțet, soluție de amidon, reactive pentru îndepărtarea depunerilor de calcar, substanțe chimice, etc.

UMPLEREA REZERVORULUI PENTRU APĂ

(des. 1, 2)

Înainte de a turna apă în rezervorul fierului de călcat, asigurați-vă că el este deconectat de la rețeaua electrică.

- Setati regulatorul de livrare continuă a aburilor (3) în poziția "livrarea aburilor este deconectată".
- Deschideți capacul orificiului pentru apă (2).
- Turnați apă utilizând rezervor pentru umplere (14), închideți bine capacul (2).

Remarcă:

- Nu turnați apă mai sus de marcajul „MAX”.
- Dacă în timpul călcării este nevoie de reumplerea rezervorului cu apă, deconectați fierul de călcat și scoateți fișa din priză.
- După ce ați finisat călcatul, deconectați fierul de călcat, așteptați până acesta se răcește complet, apoi deschideți capacul orificiului pentru apă (2), răsturnați fierul de călcat și vărsați apa care a rămas. (des.8).

TEMPERATURA DE CĂLCARE

Înainte de începutul exploatarei testați fierul de călcat încălzit pe o bucată de țesătură, pentru a vă asigura că talpa fierului de călcat (12) și rezervorul pentru apă (11) sunt curate.

- Întotdeauna, înainte de călcare, uitați-vă pe eticheta articolului pe care vreți să-l călcați, acolo unde se indică temperatura de călcare recomandată.
- Dacă eticheta cu indicații pentru călcare lipseș-

te, însă Dvs. cunoașteți tipul de țesătură, atunci pentru alegerea temperaturii de călcare utilizați tabelul următor.

Notarea Tipul țesăturii (temperatura)

•	Sintetică, nailon, acril, poliester (temperatură joasă)
••	Mătase/lână (temperatură medie)
•••	Bumbac/in (temperatură înaltă)

- Tabelul poate fi aplicat doar în cazul țesăturilor netede. Dacă țesătura este de alt tip (gofrată, reliefată, etc.), atunci se recomandă călcarea acesteia la temperaturi joase.
- Mai întâi sortați lucrurile după temperatura lor de călcare: separați articolele din țesături sintetice, cele din lână, cele din bumbac, etc.
- Fierul de călcat se încălzește mai repede decât se răcește. De aceea, se recomandă călcarea în primul rând a lucrurile care se calcă la temperaturi joase (de exemplu cele din țesături sintetice).
Apoi treceți la călcarea la temperaturi mai ridicate (mătase, lână). Articolele din bumbac și din in călcați-le în ultimul rând.
- Dacă țesătura este compusă din diferite tipuri de fibre, temperatura trebuie setată la cel mai jos nivel (de exemplu, dacă țesătura constă din 60% poliester și 40% bumbac, atunci ea trebuie călcată la temperatura pentru poliester «••»).
- Dacă nu puteți determina tipul țesăturii, găsiți o porțiune de articol care nu se vede în timpul purtării și găsiți temperatura potrivită prin metoda încercărilor (începeți, întotdeauna, de la cele mai joase temperaturi și treptați măriți-o, până la obținerea rezultatului dorit).
- Țesăturile din velvet (catifea) și alte tipuri de țesătură care repede încep a luci, trebuie călcate doar într-o singură direcție (în direcția de orientare a firelor) cu o mică presiune.
- Pentru a evita apariția petelor licioase pe țesăturile sintetice și din mătase, călcați-le pe dos.

SETAREA TEMPERATURII DE CĂLCARE

- Plasați fierul de călcat pe bază (8).
- Introduceți fișa cablului electric în priză.
- Rotind regulatorul (10) setați temperatura necesară pentru călcare«•», «••», «•••» sau «MAX», în dependență de tipul țesăturii – se va conecta indicatorul (9) (des. 3).
- Atunci când temperatura tălpii fierului de călcat (12) va atinge temperatura setată, indicatorul (9) se va deconecta și puteți începe călcatul.

ROMÂNĂ

Remarcă:

- Pentru călcarea cu aburi trebuie setată temperatura de călcare în regim de lucru cu aburi «***» sau «MAX».

PULVERIZATORUL DE APĂ

- Puteți să umeziți țesătura, apăsând de câteva ori pe butonul de pulverizare (4) (des.4).
- Asigurați-vă că în rezervor (11) este o cantitate suficientă de apă.

CĂLCAREA USCATĂ

- Plasați fierul de călcat pe bază (8).
- Introduceți fișa cablului electric în priză.
- Rotind regulatorul (10) setați temperatura necesară pentru călcare: «*», «**», «***» sau «MAX», în dependență de tipul țesăturii – se va conecta indicatorul (9) (des. 3).
- Atunci când temperatura tălpii fierului de călcat (12) va atinge temperatura setată, indicatorul (9) se va deconecta și puteți începe călcatul.
- După utilizarea fierului de călcat setați regulatorul de temperatură (10) în poziția „MIN”.
- Extrageți fișa cablului electric din priză și lăsați fierul de călcat să se răcească complet.

CĂLCAREA CU ABURI

Pentru călcarea cu aburi trebuie setată temperatura de călcare în zona calcării cu aburi sau «***». Fierul de călcat este dotat cu o valvă anti-picături, care oprește livrarea apei atunci când temperatura tălpii fierului de călcat este prea joasă, ceea ce previne apariția picăturilor de apă din orificiile tălpii fierului de călcat (12). În timpul încălzirii și răcirii tălpii fierului de călcat (12) veți auzi pocnituri specifice de deschidere/închidere a valvei anti-picături, care indică asupra funcționării normale a acesteia.

- Plasați fierul de călcat pe bază (8).
- Introduceți fișa cablului electric în priză.
- Asigurați-vă că în rezervor (11) este o cantitate suficientă de apă.
- Rotind regulatorul (10) setați temperatura necesară pentru călcare: în zona de lucru cu aburi sau «***», în consecință se va conecta indicatorul (9) (des. 3).
- Atunci când temperatura tălpii fierului de călcat (12) va atinge temperatura setată, indicatorul (9) se va deconecta și puteți începe călcatul.
- Utilizând regulatorul de livrare continuă a aburilor (3) setați gradul necesar de intensitate a aburului. În rezultat aburii vor începe să iasă prin orificiile din talpa fierului de călcat (12).

- După utilizarea fierului de călcat setați regulatorul de temperatură (10) în poziția „MIN”, iar regulatorul de livrare continuă a aburilor (3) în poziția „livrarea aburilor este dezactivată”.
- Extrageți fișa cablului electric din priză și lăsați fierul de călcat să se răcească complet.

ATENȚIE!

Dacă în timpul lucrului nu are loc livrarea continuă a aburilor, verificați dacă regulatorul de temperatură (10) este setat în poziție corectă și prezența apei în rezervor.

LIVRARE SUPPLEMENTARĂ DE ABURI

Funcția de livrare suplimentară a aburilor este utilă la netezirea pliurilor și poate fi utilizată doar la regim de călcare la temperatură înaltă (regulator de temperatură (10) în poziția «***» sau «MAX»). La apăsarea butonului de livrare suplimentară a aburilor (5) aburii vor ieși mai intensiv din talpa fierului de călcat (des.5).

Remarcă:

- Pentru a evita scurgerea apei din orificiile pentru aburi apăsați butonul de livrare suplimentară a aburilor (5) cu intervalul de 4-5 secunde.

FUNCȚIA DE EMISIE VERTICALĂ DE ABURI

Funcția de emisie verticală de aburi poate fi utilizată doar în cadrul regimului de călcat cu temperatură înaltă (regulatorul de temperatură (10) trebuie să fie în poziția «***» „MAX”).

Țineți fierul de călcat în poziție verticală la distanța de 15-30 cm de la haină și apăsați pe butonul de livrare suplimentară a aburilor (5) cu intervalul de 4-5 secunde, în rezultat din talpa fierului de călcat (12) vor ieși aburi (des. 6).

Informație importantă

- Nu se recomandă prelucrarea cu aburi în poziție verticală a țesăturilor sintetice.
- În timpul utilizării funcției de emisie verticală de aburi nu atingeți țesătura cu talpa fierului de călcat, pentru a evita topirea țesăturii.
- Niciodată nu lucrați cu aburi haina îmbrăcată pe o persoană, pentru că temperatura aburilor este foarte înaltă; utilizați umerase sau un cuier.

CURĂȚAREA COMPARTIMENTULUI DE ABURI

Pentru a prelungi perioada de funcționare a fierului de călcat se recomandă curățarea regulată a compartimentului de aburi, mai ales în regiuni cu apă „dură” în sistemul de aprovizionare cu apă.

- Setați regulatorul de livrare continuă a aburilor (3) în poziția de «livrare a aburilor dezactivată».
- Umpleți rezervorul (11) cu apă până la marcajul „MAX” (13).
- Plasați fierul de călcat pe bază (8).
- Introduceți fișa cablului electric în priză.
- Rotind regulatorul (10) setați temperatura maximă de încălzire a tălpii fierului de călcat „MAX”, în rezultat se va conecta indicatorul (9) (des. 3).
- Atunci când temperatura tălpii fierului de călcat (12) va atinge nivelul setat, indicatorul (9) se va deconecta și veți putea să curățați compartimentul de aburi.
- Deconectați fierul de călcat, setând regulatorul de temperatură (10) în poziția „MIN”.
- Extrageți fișa cablului electric din priză.
- Țineți fierul de călcat în poziție orizontală deasupra lavoarului, apăsați și țineți apăsat regulatorul (3) în poziția – SELF CLEAN (des.7).
- Apa fierbândă și aburii împreună cu depunerile de calcar vor fi aruncate din orificiile din talpa fierului de călcat (12).
- Legănați ușor fierul de călcat înainte-înapoi, până va ieși toată apa din rezervor (11).
- Plasați fierul de călcat pe bază (8) și lăsați-l să se răcească complet.
- Atunci când talpa fierului de călcat (12) se va răci complet, ștergeți-o cu o bucată de țesătură uscată.
- Înainte de a pune fierul de călcat la păstrare, asigurați-vă că în rezervor (11) nu este apă, iar talpa fierului de călcat (12) este uscată.

ÎNGRIJIREA ȘI CURĂȚAREA

- Înainte de a curăța fierul de călcat, asigurați-vă că el este deconectat și rece.
- Ștergeți carcasa fierului de călcat atent cu o bucată de țesătură umedă, iar apoi ștergeți-l cu o bucată de țesătură uscată.
- Depunerile de pe talpa fierului de călcat pot fi îndepărate cu ajutorul unei bucăți de țesătură înmuiate în soluție de apă și oțet.
- După înlăturarea depunerilor, lustruiți suprafața tălpii fierului de călcat cu o bucată de țesătură uscată.
- Nu utilizați pentru curățarea tălpii și a carcasei fierului de călcat substanțe abrazive.
- Evitați contactul tălpii fierului de călcat cu obiecte metalice ascuțite.

PĂSTRARE

- Rotiți regulatorul de temperatură (10) împotriva mersului acelor de ceasornic până în poziția „MIN”, setați regulatorul de livrare continuă a aburilor (3) în poziția de «livrare a aburilor dezactivată».
- Extrageți fișa cablului electric din priză.
- Deschideți capacul orificiului pentru apă (2), răsturnați fierul de călcat și vărsați din rezervor (11) apa rămasă (des.8). Închideți capacul (2).
- Plasați fierul de călcat în poziție verticală și lăsați-l să se răcească complet.
- Păstrați fierul de călcat în poziție verticală într-un loc uscat și răcoros, inaccesibil pentru copii.

Set de livrare

Fier de călcat – 1 buc.

Rezervor pentru apă – 1 buc.

CARACTERISTICI TEHNICE

Tensiunea de alimentare: 230 V ~ 50 Hz

Putere de consum maxim: 2200 W

Producătorul îi rezervează dreptul de a schimba caracteristicile aparatelor fără anunțare prealabilă.

Termenul de exploatare a aparatului – 3 ani.

Garanție

În legătură cu oferirea garanției pentru produsul dat, rugăm să Vă adresați la distribuitorul regional sau la compania, unde a fost procurat produsul dat. Serviciul de garanție se realizează cu condiția prezentării bonului de plată sau a oricărui alt document financiar, care confirmă cumpărarea produsului dat.

CE Acest produs corespunde cerințelor EMC, întocmite în conformitate cu Directiva 89/336/EEC și Directiva cu privire la electrosecuritate/joasă tensiune (73/23 EEC).

PARNÍ ŽEHLIČKA

POPIS

1. Hubice rozstřikovače vody
2. Víko licího otvoru
3. Regulátor plynné dodávky páry /zapojení režimu automatického čištění SELF CLEAN
4. Připínáček rozstřikovače vody
5. Připínáček dodatečně dodávky páry
6. Rukověť
7. Zajištění síťové šňůry
8. Základna žehličky
9. Indikátor zapojení obvodu/odpojení ohřívacího prvku
10. Regulátor teploty
11. Vodojem
12. Podložka žehličky
13. Ukazatel maximálně úrovně vody
14. Nadrž pro nalívání vody

BEZPEČNOSTNÍ OPATŘENÍ

Před provozováním pozorně přečte předpisy, a také všimnete si na ilustraci.

- Před zapojením se přesvědčte, že napětí v síti odpovídá pracovnímu napětí žehličky.
- Síťová šňůra zaopatřená u „eurovidlice“; zapojte její do zásuvky, obsahující spolehlivý kontakt uzemnění.
- V zamezení rizika vzniku požáru nepoužívejte muzikusů při zapojení přístroje k elektrické zásuvce.
- V zamezení přetížení elektrické sítě ne připojujte současně několik přístrojů s dost velkým příkonem.
- Použijte žehličku jen za účelem, stanoveným předpisy.
- Ne užívejte vybavení vně prostorů.
- Stavte žehličku na pravidelný stálý povrch nebo užívejte žehličku na žehlicí tabuli.
- Ne nechávejte zapjatou žehličku bez dozoru.
- Vždy odpojujte žehličku od sítě, jestli používáte jí.
- Při plnění rezervoáru vodou vždy vytáhněte vidlice ze zásuvky.
- Při používání žehličky víko licího otvoru má být těsně uzavřené.
- Nesmí se zaplavovat do rezervoáru aromatizující kapaliny, octě, rozpětí škrobu, reagens pro odstranění usazenin, chemické látky atd.

- Vyhybujte styku otevřených dílů kůže s horkými povrchy žehličky nebo vycházející párou, aby se vyhnout získání spálenin.
- Pozorujte, aby síťová šňůra ne skláněla s okraji žehlicími desky, a také ne týkala se teplých povrchů.
- Před odpojením/připojením žehličky do elektrické sítě vložte regulátor teploty do pozice «MIN».
- Při odpojení žehličky od elektrické sítě vždy držte za síťovou vidlici, nikdy ne nenatahuje za síťovou šňůru.
- Aby se vyhnout zásahu elektrického proudu, ne ponořujte žehličku ve vodu nebo do jiné kapaliny.
- Předtím jak uklidit žehličku, sced'te pozůstatky vody i dejte jí plně vychladnout.
- Ced'te vodu až po odpojení žehličky od sítě.
- Nepoužívejte žehličku s poškozenou síťovou vidlici, síťovou šňůrou, a také s libovolným jinými defekty
- Nepoužívejte žehličku po její pádu, při výskytu viditelných závad nebo v případě protékání.
- V zamezení zásahu elektrického proudu nikdy ne demontuje žehličku samostatně, při odhalení poškození se obračtejte v autorizované servisní středisko.
- Ne dovolujte děti využívat vybavení jako hračku.
- Chovejte přístroj v místě, nepřístupném pro děti a lide s omezenými možnostmi. Ne dovolujte jim užívat vybavení bez dozoru.
- Předepsané vybavení ne slouží pro použití dětí i lidí s omezenými možnostmi, pokud jen jim ne dané, osobou, odpovídající za jich bezpečnost, vyhovující i jasný jim předpisy o bezpečným používání vybavení i těch nebezpečí, které můžou vznikat při jeho nesprávném používání.
- Chovejte žehličku v svislé poloze v suchém chladném místě nepřístupném pro děti.

PRO DOMACÍ VYUŽITÍ

PŘED PRVNÍM POUŽITÍM

- Vytáhněte žehličku z adjustace, při výskytu jistění na podložce (12) odklid'te jí.
- Přesvědčte se, že napětí v síti odpovídá pracovnímu napětí žehličky.

Poznámka:

- **Při prvním zapojení ohřivací prvek žehličky ohořívá, proto je možný objevení ne velké dávky kouře nebo nepovolané vůně - to je normální jev.**

VOLBA VODY

Na doplňování nádržky použijte vodovodní vodu. Pokud vodovodní voda tvrdá, to doporučuje se mísit její s destilovanou vodou v poměru 1:1, při velmi tvrdé vodě míchejte její s destilovanou vodou v poměru 1:2 nebo použijte jen destilovanou vodu.

Poznámka

Nesmí být zaplavovat ve vodojemu (11) aromatizující kapaliny, ocet, rozpětí škrobu, reagens pro odstranění usazenin, chemické látky atd.

PLNĚNÍ REZERVOARA PRO VODU (obr. 1, 2)

Dříve než zaplavit vodu v žehličku, přesvědčte se, že ona odpojena od sítě.

- Vložte regulátor stále dodávky páry (3) v polohu « přívod páry vypnutý»
- Odemkněte víko lícího otvoru (2).
- Zalijte vodu, užívajíc nádrže pro nalívání vody (14), těsně uzavřete víko (2).

Poznámky:

- **Ne nalévejte vodu výše značky MAX.**
- **Pokud během žehlení nutno dolít vodu, to odpojte žehličku i vytáhnete síťovou vidlice ze zásuvky.**
- **Poté co vy dokončete žehlit, vypnete žehličku, dočkejte její úplného chlazení a poté odemkněte víko lícího otvoru (2), obraťte žehličku i sced'te pozůstatky vody (obr.8).**

TEPLOTA ŽEHLENÍ

Před zahájením provozování protestujte zahřátou žehličku na kusu tkaniny, aby přesvědčit se v tom, že podložka žehličky (12) i rezervoár (11) čistě.

- Vždy před žehlením věcí hledíte na nálepku výrobku, kde uvedena doporučující teplota žehlení.
- Pokud nálepka se směrnicemi do žehlení

chybí, ale vy víte typ materiálu, to pro výběr teploty žehlení hledejte tabulku.

Označení Typ tkaniny (teplota)

•	syntetik, nylon, akr, polyester (nízká teplota)
••	hedvábí/vlna (střední)
•••	Bavlna/léno (vysoká teplota)

- Tabulka je použitelná pouze pro hladké materiály. Pokud materiál jiného typu (vlisovaný, reliéfní atd.), to nejlépe jeho žehlit při nízké teplotě.
- Zpočátku sortujte věci dle teploty žehlení: syntetik – do syntetiky, vlna - do vlny, bavlna – do bavlny atd.
- Žehlička se nahřívá rychleji, čím chladne. Proto zpočátku se doporučuje žehlit věc, při nízké teplotě (například, syntetické tkaniny .A poté přechází na žehlení při vyšších teplotách (hedvábí, vlna). Výrobky z bavlny i lnu žehlete naposled.
- Pokud do složek tkaniny vcházejí míchané vlákna, to nutno stanovit teplotu žehlení nejnížší (například, pokud výrobek se skládá na 60% z polyesteru i na 40% z bavlny, to jí třeba žehlit za teploty, vyhovující polyesteru « • »).
- Pokud vy ne můžete definovat obsah tkaniny, to nalezte na výrobku místo, které ne ztatečně při nošení, i zkusmo vyberte teplotu žehlení (vždy začínejte se s nízkou teplotou i postupně povyšujte jí, dokud ne dosáhnete požadovaného výsledku.).
- Velvetové a další tkaniny, které rychle začínají se lesknout, třeba žehlit přísně v jednom směru (ve směru veluru) s ne velkým nátla-kem.
- Aby se vyhnout z jevu lesklých skvrn na syntetických i hedvábných tkaninách , žehli-te jich s rubové stránky..

STANOVENÍ TEPLoty ŽEHLENÍ

- Umístěte žehličku na základnu (8).
- Vložte vidlice síťové šňůry do zásuvky.
- Otočením regulátoru (10) vložte požadovanou teplotu žehlení:« • » , « •• » , « ••• » nebo « MAX » (podle typu tkaniny), přitom vzplane indikátor (9) (obr. 3).

ČESKÝ

- Kdy teplota podložky žehličky (12) dosáhne nastavené teploty, indikátor (9) zhasne, lze přistupovat do žehlení.

Poznámka:

- **Při parním žehlení nutno určovat teplotu žehlení v zóně páry «•••» nebo «MAX».**

ROZSTŘIKOVAČ VODY

- Vy můžete svažit látku, stisknův několikrát na tlačítko rozstřikovače (4) (obr.4).
- Přesvědčte se, že v nádržce (11) dost vody.

SUCHÉ ŽEHLÉNÍ

- Umístěte žehličku na základnu (8).
- Vložte vidlice síťové šňůry do zásuvky.
- Otočením regulátoru (10) vložte požadovanou teplotu žehlení:«•••», «••••», «•••••» nebo «MAX» (podle typu tkaniny), přitom vzplane indikátor (9) (obr. 3).
- Kdy teplota podložky žehličky (12) dosáhne nastavené teploty, indikátor (9)zhasne, lze přistupovat k žehlení.
- Za použití žehličky vložte regulátor teploty (10) v polohu «MIN».
- Vytáhnete vidlice síťové šňůry ze zásuvky i dočkejte úplného chlazení žehličky.

PARNÍ ŽEHLÉNÍ

Při parním žehlení nutno určovat teplotu žehlení v zóně práce z párou nebo «••••».

Žehlička je vybavená ventilem proti kapkám, který uzavírá dodávku vody při nízké teplotě podložky žehličky, a zamezuje výskyt kapek z otvorů podložky žehličky (12). Při nahřívání a stydnutí podložky žehličky (12), Vy uslyšíte specifické kliknutí otevření/zatvoření ventilu, co nasvědčuje, že on pracuje normálně.

- Umístěte žehličku na základnu (8).
- Vložte vidlice síťové šňůry v zásuvku.
- Přesvědčte se, že v nádržce (11) dost vody.
- Otočením regulátoru (10) vložte požadovanou teplotu žehlení: v zóně práce z párou nebo «••••», přitom vzplane indikátor (9) (obr. 3).
- Kdy teplota podložky žehličky (12) dosáhne nastavené teploty, indikátor (9) zhasne, lze přistupovat k žehlení.
- Regulátorem plynné dodávky páry (3)

ustavte nutnou intenzitu vytvoření páry, nato pára načne vycházet z otvorů podložky žehličky (12).

- Za použití žehličky vložte regulátor teploty (10) v polohu «MIN», a regulátor stále dodávky páry (3) v polohu «přívod páry vypnutý».
- Vytáhnete vidlice síťové šňůry ze zásuvky i dočkejte úplného chlazení žehličky.

POZOR!

Pokud během práce nedochází do stálého přívodu páry, přesvědčte se co do pravidelnosti pozici regulátoru teploty (10) a přítomnosti vody v rezervoáru.

DOPLŇKOVÁ DODÁVKA PARY

Funkce dodatečně dodávky páry je užiteční při roztahování záhybů a možné jí použiti jen při velkých poměrech teploty žehlení (regulátor teploty (10) v pozice «••••» nebo «MAX»). Při stlačení tlačítka dodatečně dodávky páry (5) pára z podložky žehličky bude vycházet víc intenzivně (obr.5).

Poznámka:

- **Vzamezení vytékání vody z parních otvorů mačkejte tlačítko dodatečně dodávky páry (5) s intervalem v 4- 5 sekund.**

SVISLE NAPAŘOVÁNÍ

Funkce vertikálního napařování může byt použita jen při velkých poměrech teploty žehlení (regulátor teploty (10) v pozice «••••» nebo «MAX»).

Držte žehličku vertikálně na vzdálenosti 15-30 cm od ošacení i mačkejte tlačítko dodatečně dodávky páry (5) s intervalem v 4-5 sekund, pára bude vycházet z podložky žehličky (12) (obr. 6).

Důležitá informace

- Není vhodné plnit vertikálně napařování syntetiků.
- Při napařování ne dotýkejte se podložkou žehličky k tkanině, aby se vyhnout její otavení.
- Nikdy ne nenapařujte ošacení, vystrojené na člověku, neb teplota vycházející páry velmi vysoká, používejte ramínko nebo věšák.

ČIŠTĚNÉ PARNÍ KAMERY

Pro prodlení životnosti žehličky se doporučuje pravidelně plnit čištění parní kamery, zejména v regionech s « tvrdou » vodovodní vodou.

- Vložte regulátor stále dodávky páry (3) v polohu « přívod páry vypnutý ».
- Naplníte nádržku (11) vodou do značky MAX (13).
- Umístěte žehličku na základnu (8).
- Vložte vidlice síťové šňůry v zásuvku.
- Otočením regulátoru (10) vložte maximální teplotu ohřevu podložky žehličky « MAX », přitom vzplane indikátor (9) (obr. 3).
- Kdy teplota podložky žehličky (12) dosáhne nastavené teploty, indikátor (9) zhasne, lze provádět čištění parní kamery.
- Vypnete žehličku, stanovením regulátoru teploty (10) do pozice «MIN».
- Vytáhnete vidlice síťové šňůry ze zásuvky.
- Umístěte žehličku vodorovně nad umyvadlem, vložte i fixujte regulátor (3) v pozici – SELF CLEAN (obr.7).
- Vřící voda i pára spolu s usazeninou budou vyházet z otvorů podložky žehličky (12).
- Lehce kolébejte žehličku vpřed-zpátky, prozatím celá voda ne vyjde z nádržky (11).
- Umístěte žehličku na základnu (8) i dejte jí plně vychladnout.
- Kdy podložka žehličky (12) plně ochladne, propasíruje její kusem suché látky.
- Dříve než uklidit žehličku na uschování, přesvědčte se, že v nádržce (11) není vody, a podložka žehličky (12) je sucha.

OBSLUHA A ČIŠTĚNÍ

- Dříve než čistit žehličku, přesvědčte se, že ona je odpojena od sítě a už chladná.
- Prošlapejte těleso žehličky lehce vlhkou látkou, nato propasírujte jeho do sucha.
- Usazeniny na podložce žehličky mohou být odstranění látkou namočenou v octovém vodním roztoku.
- Za odstranění usazeniny vyleštíte povrch podložky suchou látkou.
- Nepoužívejte pro čištění podložky i pouzdra žehličky brousící čisticí prostředky.
- Vyhybujte styku podložky žehličky s ostrými kovovými předměty.

USCHOVÁNÍ

- Obrat'te regulátor teploty (10) proti směru hodinových ručiček do pozice «MIN», vložte regulátor stále dodávky páry (3) v polohu « přívod páry vypnutý ».
- Vytáhnete vidlice síťové šňůry ze zásuvky.
- Odemkněte víko liciího otvoru (2), obra'tte žehličku i sced'te zbylou vodu z rezervoáru pro vodu (11) (obr. 8). Uzavřete víko (2).
- Umístěte žehličku vertikálně i dejte jí plně vychladnout.
- Chraňte žehličku v svislé pozici v suchém chladném místě, nepřístupném pro děti.

Komplet dodavky

Žehlička – 1 kus.

Nadrž pro nalívání vody – 1 kus.

TECHNICKÉ CHARAKTERISTIKY

Napětí napájení: 230 V ~ 50 Hz

Maximální spotřeba: 2200 W

Výrobce si vyhrazuje právo měnit charakteristiky přístroje bez předběžného oznámení.

Životnost přístroje - 3 roky

Záruka

Podrobné záruční podmínky poskytne prodejce přístroje. Při uplatňování nároků během záruční lhůty je třeba předložit doklad o zakoupení výrobku.

Tento výrobek odpovídá požadavkům na elektromagnetickou kompatibilitu, stanoveným direktivou 89/336/EEC a předpisem 73/23/EEC Evropské komise o nízkofrekvenčních přístrojích.



УКРАЇНСЬКИЙ

ПАРОВА ПРАСКА

ОПИС

1. Сопло розбризкувача води
2. Кришка заливального отвору
3. Регулятор постійної подачі пари/
увімкнення режиму самоочищення SELF
CLEAN
4. Кнопка розбризкувача води
5. Кнопка додаткової подачі пари
6. Ручка
7. Захист мережного шнура
8. Основа праски
9. Індикатор увімкнення/вимкнення
нагрівального елемента
10. Регулятор температури
11. Резервуар для води
12. Підшва праски
13. Показник максимального рівня води
14. Ємність для заливання води

ЗАХОДИ БЕЗПЕКИ

Перед використанням уважно прочитайте інструкцію та зверніть увагу на ілюстрації.

- Перед увімкненням переконайтесь, що напруга в мережі відповідає робочій напрузі праски.
- Мережний шнур обладнаний «євровилкою»; ввімкніть її в розетку, котра має надійний контакт заземлення.
- Щоб уникнути ризику виникнення пожежі, не користуйтеся перехідниками, підключаючи прилад до електричної розетки.
- Щоб уникнути перевантаження електричної мережі, не вмикайте одночасно кілька приладів, які споживають велику напругу.
- Використовуйте праску тільки в цілях, передбачених інструкцією.
- Не використовуйте пристрій поза приміщеннями.
- Ставте праску на рівну, стійку поверхню, або користуйтеся прасувальною дошкою.
- Не залишайте увімкнену праску без нагляду.
- Завжди вимикайте праску з мережі, якщо не користуєтесь нею.
- Наповнюючи резервуар водою, завжди виймайте вилку з розетки.
- Отвір для заповнення водою повинен бути закритим під час прасування.
- Забороняється заливати в резервуар для води ароматизатори, оцет, розчин крохмалю, реагенти для видалення накипу, хімічні речовини тощо.
- Щоб уникнути опіків, уникайте контакту

відкритих ділянок шкіри з гарячими поверхнями праски або з паром, що виходить.

- Слідкуйте, щоб мережний шнур не звисувався з краю прасувальної дошки та не торкався гарячих поверхонь.
- Перед відключенням/підключенням праски до електричної мережі встановіть регулятор температури в положення «MIN».
- Від'єднуючи праску від електричної мережі, завжди тримайтеся за вилку, ніколи не тягніть за мережний шнур.
- Щоб уникнути ураження електричним струмом, не занурюйте праску у воду або будь-яку іншу рідину.
- Перш ніж прибрати праску, злийте залишок води і дайте їй повністю вистигнути.
- Зливайте воду тільки після від'єднання праски від мережі.
- Не користуйтеся праскою, в якій пошкоджені мережна вилка, мережний шнур, або є якісь інші пошкодження.
- Не користуйтеся праскою після її падіння, за наявності помітних пошкоджень або у випадку протікання.
- Щоб уникнути ураження електричним струмом, ніколи не ремонтуйте праску самостійно; виявивши пошкодження, звертайтеся до авторизованого сервісного центру.
- Не дозволяйте дітям використовувати пристрій в якості іграшки.
- Зберігайте прилад у місті, недоступному для дітей та людей з обмеженими можливостями. Не дозволяйте їм користуватись пристроєм без нагляду.
- Цей пристрій не призначений для використання дітьми або людьми з обмеженими можливостями, якщо тільки особою, яка відповідає за їх безпеку, їм не були надані відповідні та зрозумілі для них вказівки щодо безпечного користування пристроєм та тих небезпек, що можуть виникати в разі його неправильного використання.
- Зберігайте праску у вертикальному положенні в сухому, прохолодному місці, недоступному для дітей.

ДЛЯ ДОМАШНЬОГО ВИКОРИСТАННЯ

ПЕРЕД ПЕРШИМ ВИКОРИСТАННЯМ

- Вийміть праску з упаковки, якщо на підшві (12) є захисна плівка, зніміть її.

- Переконайтесь, що напруга в мережі відповідає робочій напрузі праски.

Примітка:

- При першому увімкненні нагрівальний елемент праски обгоряє, тому може з'явитися невелика кількість диму або сторонній запах, це нормальне явище.

ВИБІР ВОДИ

Наповнюючи резервуар, використовуйте водопровідну воду. Якщо водопровідна вода тверда, рекомендується змішувати її з дистильованою водою у відношенні 1:1; якщо ж вода надто тверда, змішуйте її з дистильованою водою у відношенні 1:2 або використовуйте тільки дистильовану воду.

Примітка:

- **Забороняється заливати в резервуар для води (11) ароматизатори, оцет, розчин крохмалю, реагенти для видалення накипу, хімічні речовини тощо.**

НАПОВНЕННЯ РЕЗЕРВУАРУ ДЛЯ ВОДИ

(рис. 1, 2)

До того, як залити воду в праску, переконайтесь, що вона від'єднана від мережі.

- Встановіть регулятор постійної подачі пари (3) в нижнє положення «подача пари вимкнена».
- Відкрийте кришку заливального отвору (2).
- Залийте воду, використовуючи ємність для заливання води (14), щільно закрийте кришку (2).

Примітки:

- **Не наливайте воду вище позначки «МАХ».**
- **Якщо під час прасування необхідно долити води, вимкніть праску та витягніть мережну вилку з розетки.**
- **Закінчивши прасування, вимкніть праску, дочекайтесь, поки вона повністю вистигне, потім відкрийте кришку заливального отвору (2), переверніть праску та злийте залишки води (рис. 8).**

ТЕМПЕРАТУРА ПРАСУВАННЯ

Перед прасуванням перевірте нагріту праску на шматку тканини, щоб переконатися, що підшова праски (12) та резервуар для води (11) чисті.

- Завжди перед прасуванням речей дивіться

на ярлик виробу, де вказана рекомендована температура прасування.

- Якщо ж ярлика з вказівками немає, але ви знаєте тип матеріалу, тоді для вибору температури прасування дивіться наступну таблицю.

Позначення Тип тканини (температура)

•	Синтетика, нейлон, акрил, поліестер (низька температура)
••	Шовк/шерсть (середня температура)
•••	Бавовна/ льон (висока температура)

- Таблиця придатна лише для гладких матеріалів. Якщо матеріал іншого типу (гофрований, рельєфний тощо), тоді найкраще його прасувати за низької температури.
- Спочатку відсортуйте речі за температурою прасування: синтетику до синтетики, шерсть до шерсті, бавовну до бавовни тощо.
- Праска нагрівається швидше, ніж вистигає. Тому рекомендується спочатку прасувати речі з низькою температурою прасування (наприклад, синтетичні тканини). Далі переходьте до прасування з вищою температурою (шовк, шерсть). Вироби з бавовни та льону прасуйте останніми.
- Якщо тканина вироблена із змішаного волокна, необхідно встановити найнижчу температуру прасування (наприклад, якщо виріб складається на 60% з поліестеру і на 40% з бавовни, то його слід прасувати за температури, придатної для поліестеру «••»).
- Якщо ви не в змозі визначити склад тканини, знайдіть на виробі місце, яке непомітне при носінні, та дослідним шляхом виберіть температуру прасування (завжди починайте з найнижчої температури, далі поступово її підвищуйте, поки не отримаєте потрібний результат).
- Вельветові та інші тканини, котрі швидко лисніють, слід прасувати строго в одному напрямі (в напрямі ворсу) з невеликим притискуванням.
- Щоб уникнути появи лискучих плям на синтетичних та шовкових тканинах, прасуйте їх тільки зі спідньої сторони.

ВСТАНОВЛЕННЯ ТЕМПЕРАТУРИ ПРАСУВАННЯ

- Поставте праску на основу (8).
- Вставте вилку мережного шнура в розетку.

УКРАЇНСЬКИЙ

- Повертаючи регулятор (10), встановіть потрібну температуру прасування: «●», «●●», «●●●» або «МАХ», залежно від типу тканини, при цьому загориться індикатор (9) (рис. 3).
- Коли температура підшови праски (12) досягне встановленої температури та індикатор (9) згасне, можна починати прасування.

Примітка:

- **Прасуючи з використанням пари, слід встановлювати температуру прасування в зоні роботи з парю або «●●●» або «МАХ».**

РОЗБРИЗКУВАЧ ВОДИ

- Ви можете зволожити тканину, натиснувши декілька разів на кнопку розбризкувача (4) (рис. 4).
- Переконайтесь, що в резервуарі (11) достатньо води.

СУХЕ ПРАСУВАННЯ

- Поставте праску на основу (8).
- Вставте вилку мережного шнура в розетку.
- Повертаючи регулятор (10), встановіть потрібну температуру прасування: «●», «●●», «●●●» або «МАХ», залежно від типу тканини, при цьому загориться індикатор (9) (рис. 3).
- Коли температура підшови праски (12) досягне встановленої температури та індикатор (9) згасне, можна починати прасування.
- Закінчивши прасувати, встановіть регулятор температури (10) в положення «MIN».
- Витягніть вилку мережного шнура з розетки та дочекайтесь повного вистигання праски.

ПАРОВЕ ПРАСУВАННЯ

При паровому прасуванні слід встановити температуру прасування в зоні роботи з парю або «●●●».

Праска оснащена протикрапельним клапаном, який закриває подачу води в разі низької температури підшови праски, це запобігає появі крапель з отворів підшови праски (12). Під час нагрівання та остигання підшови праски (12) ви почуєте характерні клацання відкриття/закриття протикрапельного клапану, що свідчить про його нормальну роботу.

- Поставте праску на основу (8).
- Вставте вилку мережного шнура в розетку.
- Переконайтесь, що в резервуарі (11) достатньо води.

- Повертаючи регулятор (10), встановіть потрібну температуру прасування: в зоні роботи з парю або «●●●», при цьому загориться індикатор (9) (рис. 3).
- Коли температура підшови праски (12) досягне встановленої температури та індикатор (9) згасне, можна починати прасування.
- Встановіть необхідну інтенсивність утворення пари регулятором постійної подачі пари (3), пара почне виходити з отворів підшови праски (12).
- Закінчивши прасувати, встановіть регулятор температури (10) в положення «MIN», а регулятор постійної подачі пари (3) в положення «подача пари вимкнена».
- Витягніть вилку мережного шнура з розетки та дочекайтесь повного вистигання праски.

УВАГА!

Якщо під час прасування відсутня постійна подача пари, перевірте вірність положення регулятора температури (10) та наявність води в резервуарі.

ДОДАТКОВА ПОДАЧА ПАРИ

Функція додаткової подачі пари корисна при розгладжуванні складок і може бути використана лише при високотемпературному режимі прасування (регулятор температури (10) в положенні «●●●» або «МАХ»).

При натисканні кнопки додаткової подачі пари (5) пара з підшови праски буде виходити більш інтенсивно (рис. 5).

Примітка:

- **Щоб уникнути витікання води з парових отворів, натискайте кнопку додаткової подачі пари (5) з інтервалом в 4-5 секунд.**

ВЕРТИКАЛЬНЕ ВІДПАРЮВАННЯ

Функція вертикального відпарювання може бути використана лише при високотемпературному режимі прасування (регулятор температури (10) в положенні «●●●» або «МАХ»).

Тримайте праску вертикально на відстані 15-30 см від одягу та натискайте кнопку додаткової подачі пари (5) з інтервалом в 4-5 секунд, пара виходитиме з підшови праски (12) (рис. 6).

Важлива інформація

- Не рекомендується виконувати вертикальне відпарювання синтетичних тканин.

- При відпарюванні не торкайтесь підшовою праски до матеріалу, щоб уникнути його оплавлення.
- Ніколи не відпарюйте одяг, одягнений на людину, тому що температура пари, що виходить, дуже висока, користуйтеся плічками або вішалкою.

ОЧИЩЕННЯ ПАРОВОЇ КАМЕРИ

Щоб подовжити термін служби праски, рекомендується регулярно виконувати очищення парової камери, особливо в регіонах з «жорсткою» водопровідною водою.

- Встановіть регулятор постійної подачі пари (3) в положення «подача пари вимкнена».
- Заповніть резервуар (11) водою до відмітки MAX (13).
- Поставте праску на основу (8).
- Вставте вилку мережного шнура в розетку.
- Повертаючи регулятор (10), встановіть максимальну температуру нагрівання підшови праски «MAX», при цьому загориться індикатор (9) (рис. 3).
- Коли температура підшови праски (12) досягне встановленої температури та індикатор (9) згасне, можна проводити очищення парової камери.
- Вимкніть праску, встановивши регулятор температури (10) в положення «MIN».
- Витягніть вилку мережного шнура з розетки.
- Розташуйте праску горизонтально над раковиною, встановіть та утримуйте регулятор (3) в положенні SELF CLEAN (рис. 7).
- Кипляча вода і пара разом з накипом будуть викидатися з отворів підшови праски (12).
- Злегка поколихуйте праску вперед-назад, поки вся вода не вийде з резервуару (11).
- Поставте праску на основу (8) і дайте їй повністю вистигнути.
- Коли підшова праски (12) повністю вистигне, протріть її шматочком сухої тканини.
- Перш ніж прибрати праску для зберігання, переконайтесь, що в резервуарі (11) нема води та підшова праски (12) суха.

ДОГЛЯД ТА ЧИЩЕННЯ

- Перед чищенням переконайтесь, що праска вимкнена з мережі та вже вистигла.
- Протріть корпус праски злегка вологою тканиною, потім протріть її досуха.
- Відкладення на підшові праски можуть бути видалені тканиною, змоченою розчином оцту з водою.

- Видаливши відкладення, відполіруйте поверхню підшови сухою тканиною.
- Не використовуйте для чищення підшови та корпусу праски абразивні чистильні засоби.
- Уникайте контакту підшови праски з гострими металевими предметами.

ЗБЕРІГАННЯ

- Поверніть регулятор температури (10) проти годинникової стрілки до положення «MIN», встановіть регулятор постійної подачі пари (3) в положення «подача пари вимкнена».
- Витягніть вилку мережного шнура з розетки.
- Відкрийте кришку заливального отвору (2), переверніть праску та злийте залишки води з резервуару для води (11) (рис. 8). Закрийте кришку (2).
- Поставте праску вертикально і дайте їй повністю вистигнути.
- Зберігайте праску у вертикальному положенні в сухому, прохолодному місці, недоступному для дітей.

Комплект поставки

Праска – 1 шт.

Ємність для заливання води – 1 шт.

ТЕХНІЧНІ ХАРАКТЕРИСТИКИ

Напруга живлення: 230 В ~ 50 Гц

Споживана потужність: 2200 Вт

Виробник залишає за собою право змінювати характеристики приладу без попереднього повідомлення.

Термін служби приладу – 3 роки

Гарантія

Докладні умови гарантії можна отримати в дилера, що продав дану апаратуру. При пред'явленні будь-якої претензії протягом терміну дії даної гарантії варто пред'явити чек або квитанцію про покупку.

Даний виріб відповідає вимогам до електромагнітної сумісності, що пред'являються директивою 89/336/ЄЕС Ради Європи й розпорядженням 73/23 ЄЕС по низьковольтних апаратурах.



БЕЛАРУСКІ

ПАРАВЫ ПРАС

АПІСАННЕ

1. Сопла распырсквальніка вады
2. Вечка залівальнай адтуліны
3. Рэгулятар сталай падачы пары/уклучэнне рэжыму самаачысткі SELF CLEAN
4. Кнопка распырсквальніка вады
5. Кнопка дадатковай падачы пары
6. Ручка
7. Абарона сеткавага шнура
8. Падстава праса
9. Індыкатар уключэння/выключэння нагрэвальнага элемента
10. Рэгулятар тэмпературы
11. Рэзервуар для вады
12. Падэшва праса
13. Паказальнік максімальнага ўзроўня вады
14. Ёмістасць для залівання вады

МЕРЫ БЯСПЕКІ

Перад эксплуатацыяй уважліва прачытайце інструкцыю, а таксама звярніце ўвагу на ілюстрацыі.

- Перад уключэннем пераканаецеся, што напруга ў сетцы адпавядае працоўнай напрузе праса.
- Сеткавы шнур забяспечаны "еўравілкай"; уключайце яе ў разетку, якая мае надзейны кантакт заземлення.
- У пазбяганне рызыкі ўзнікнення пажару не выкарыстоўвайце перахаднікі, пры падлучэнні прыбора да электрычнай разетки.
- У пазбяганне перагрузкі электрычнай сеткі не ўключайце адначасова некалькі прыбораў з вялікай спажыванай магутнасцю.
- Выкарыстоўвайце прас толькі ў мэтах, прадугледжаных інструкцыяй.
- Не выкарыстоўвайце прыладу па-за памяшканнямі.
- Стаўце прас на роўную ўстойлівую паверхню ці карыстайцеся прасавальнай дошкай.
- Не пакідайце ўключаны прас без нагляду.
- Заўсёды адключайце прас ад сеткі, калі не карыстаецеся ім.
- Пры напаўненні рэзервуара вадой заўсёды вымайце вілку з разетки.
- Адтуліна для запаўнення вадой павінна быць зачынена падчас прасавання.
- Забараняецца заліваць у рэзервуар для вады араматныя вадкасці, воцат, раствар кружмалу, рэагенты для выдалення шумавіння, хімічныя рэчывы і г.д.
- Пазбягайце кантакту адкрытых участкаў скуры

з гарачымі паверхнямі праса ці выходзільнай парай, каб пазбегнуць атрымання апёкаў.

- Сачыце, каб сеткавы шнур не звешваўся з краю прасавальнай дошкі, а таксама не дакранаўся гарачых паверхняў.
- Перад адключэннем/падлучэннем праса да электрычнай сеткі, усталюйце рэгулятар тэмпературы ў становішча "MIN".
- Пры адключэнні праса ад электрычнай сеткі заўсёды трымаецеся за сеткавую вілку, ніколі не цягніце за сеткавы шнур.
- Каб пазбегнуць паразы электрычным токам, не апускайце прас у ваду ці ў любую іншую вадкасць.
- Перад тым як прыбраць прас, зліце рэшткі вады і дайце яму цалкам астыць.
- Злівайце ваду толькі пасля адключэння праса ад сеткі.
- Не выкарыстоўвайце прас з пашкоджанай сеткавай вілкай, сеткавым шнуром, а таксама з любымі іншымі няспраўнасцямі.
- Не карыстайцеся прасам пасля яго падзення, пры наяўнасці бачных пашкоджанняў ці ў выпадку праходжання.
- У пазбяганне паразы электрычным токам ніколі не разбірайце прас самастойна; пры выяўленні няспраўнасці звяртайцеся толькі ў аўтарызаваны сэрвісны цэнтр.
- Не дазваляйце дзецям выкарыстоўваць прыладу ў якасці цацкі.
- Захоўваеце прыбор у месцы недаступным для дзяцей і людзей з абмежаванымі магчымасцямі. Не дазваляйце ім карыстацца прыладай без нагляду.
- Дадзеная прылада не прызначана для выкарыстання дзецьмі і людзьмі з абмежаванымі магчымасцямі, калі толькі ім не дадзены адпаведныя і зразумелыя ім інструкцыі пра бяспечнае карыстанне прыладай і тых небяспеках, якія могуць узнікнуць пры яе няправільным карыстанні лідзьмі, якія адказваюць за іх бяспеку.
- Захоўваеце прас у вертыкальным становішчы ў сухім прахалодным месцы, недаступным для дзяцей.

ДЛЯ ХАТНЯГА ВЫКАРЫСТАННЯ

ПЕРАД ПЕРШЫМ ВЫКАРЫСТАННЕМ

- Выміце прас з пакавання, пры наяўнасці абароны на падэшве (12) выдаліце яе.
- Пераканаецеся, што напруга ў сетцы адпавядае працоўнай напрузе праса.

Нататка:

- *Пры першым уключэнні награвальны элемент праса абгарае, таму магчыма з'яўленне невялікай колькасці дыму ці старонняга паху гэта звычайная з'ява.*

ВЫБАР ВАДЫ

Для нападунення рэзервуара выкарыстоўвайце вадаправодную ваду. Калі вадаправодная вада цвёрдая, то рэкамендуецца змешваць яе з дыстыляванай вадой у адносінах 1:1, пры вельмі цвёрдай вадзе змешвайце яе з дыстыляванай вадой у адносінах 1:2 ці выкарыстоўвайце толькі дыстыляваную ваду.

Нататка:

- *Забараняецца заліваць у рэзервуар для вады (11) араматызаваныя вадкасці, воцат, раствар крухмалу, рэагенты для выдалення шумавіння, хімічныя рэчывы і г.д.*

НАПАЎНЕННЕ РЭЗЕРВУАРА ДЛЯ ВАДЫ (мал. 1, 2)

Перш чым заліць ваду ў прас, пераканаецеся, што ён адключаны ад сеткі.

- Усталюйце рэгулятар сталай падачы пары (3) у становішча “падача пары выключана”.
- Адкрыйце вэчка залівальнай адтуліны (2).
- Заліце ваду, выкарыстоўваючы ёмістасць для залівання вады (14), шчыльна зачыніце вэчка (2).

Нататкі:

- *Не налівайце ваду вышэй адзнакі МАХ.*
- *Калі падчас прасавання неабходна даліць ваду, то адключыце прас і выміце сеткавую вілку з разетки.*
- *Пасля таго як вы скончыце гладзіць, выключыце прас, дачакайцесягопоўнага астывання пасля чаго адкрыйце вэчка залівальнай адтуліны (2), перавярніце прас і зліце рэшткі вады (мал.8).*

ТЭМПЕРАТУРА ПРАСОЎКІ

Перад пачаткам эксплуатацыі пратэстуеце нагрэты прас на кавалачку тканіны, каб пераканацца ў тым, што падэшва праса (12) і рэзервуар для вады (11) чыстыя.

- Заўсёды перад прасоўкай рэчаў глядзіце на цэтлік выраба, дзе паказана рэкамендуемая тэмпература прасоўкі.
- Калі цэтлік з указаннямі па прасоўкі адсутнічае, але вы ведаеце тып матэрыялу,

то для выбару тэмпературы прасоўкі глядзіце табліцу.

Пазначэнні Тып тканіны (тэмпература)

•	Сінтэтыка, нейлон, акрыл, поліэстэр (нізкая тэмпература)
••	Шоўк/поўсць (сярэдня тэмпература)
•••	Бавоўна/лён (высокая тэмпература)

- Табліца дастасоўная толькі для гладкіх матэрыялаў. Калі матэрыял іншага тыпу (гафраваны, рэльефны і г.д.), то лепш за ўсё яго гладзіць пры нізкай тэмпературы.
- Спачатку адсартуйце рэчы па тэмпературы прасоўкі: сінтэтыку - да сінтэтыкі, поўсць да поўсці, бавоўна да бавоўны і г.д.
- Прас награвяецца хутчэй, чым астывае. Таму спачатку рэкамендуецца гладзіць рэчы, пры нізкай тэмпературы (напрыклад, сінтэтычныя тканіны).
- Пасля чаго пераходзьце на прасоўку пры больш высокіх тэмпературах (шоўк, поўсць). Вырабы з бавоўны і лёну гладзьце ў апошнюю чаргу.
- Калі ў склад тканіны ўваходзяць змеўаныя валокны, то неабходна ўсталяваць тэмпературу прасоўкі самую нізкую (напрыклад, калі выраб складаецца на 60% з поліэстэру і на 40% з бавоўны, то яе варта гладзіць пры тэмпературы, падыходнай для поліэстэру “о”).
- Калі вы не можаце вызначыць склад тканіны, то знайдзіце на вырабе месца, якое не прыкметна пры нашэнні, і дасведчаным шляхам абярыце тэмпературу прасоўкі (заўсёды пачынайце з самай нізкай тэмпературы і паступова павялічвайце яе, пакуль не даможацеся жаданага выніку.).
- Вельветавыя і іншыя тканіны, якія хутка пачынаюць ільсніцца, варта гладзіць строга ў адным кірунку (у кірунку ворса) з невялікім націскам.
- Каб пазбегнуць з'яўлення льсняных плям на сінтэтычных і шаўковых тканінах, гладзьце іх са сподняга боку.

УСТАЛЁўКА ТЭМПЕРАТУРЫ ПРАСОЎКІ

- Пастаўце прас на падставу (8).
- Устаўце вілку сеткавага шнура ў разетку.
- Завароткам рэгулятара (10) усталюйце патрабаваную тэмпературу прасоўкі: “•”, “••”, “•••” ці “МАХ”, у залежнасці ад тыпу тканіны, пры гэтым загарыцца індыкатар (9) (мал. 3).
- Калі тэмпература падэшвы праса (12)

БЕЛАРУСКІ

дасягне ўсталяванай тэмпературы, індыкатар (9) загасне, можна прыступаць да прасоўкі.

Нататка:

- Пры паравой прасоўцы неабходна ўсталёўваць тэмпературу прасоўкі ў зоне працы з парай ці “•••” ці “MAX”.

РАСПЫРСКВАЛЬНІК ВАДЫ

- Вы можаце завільгатніць тканіну, націснуўшы некалькі разоў на кнопку распырсквальніка (4) (мал.4).
- Пераканайцеся, што ў рэзервуары (11) досыць воды.

СУХАЯ ПРАСОЎКА

- Пастаўце прас на падставу (8).
- Устаўце вілку сеткавага шнура ў разетку.
- Завароткам рэгулятара (10) усталюйце патрабаваную тэмпературу прасоўкі: “•”, “••”, “•••” ці “MAX”, у залежнасці ад тыпу тканіны, пры гэтым загарыцца індыкатар (9) (мал.3).
- Калі тэмпература падэшвы праса (12) дасягне ўсталяванай тэмпературы, індыкатар (9) загасне, можна прыступаць да прасоўкі.
- Пасля выкарыстання праса ўсталюйце рэгулятар тэмпературы (10) у становішча “MIN”.
- Выміце вілку сеткавага шнура з разеткі і дачакайцеся поўнага астывання праса.

ПАРАВАЯ ПРАСОЎКА

- Пры паравой прасоўцы неабходна ўсталёўваць тэмпературу прасоўкі ў зоне працы з парай ці “•••”.
- Прас забяспечаны супрацькропельным клапанам, які зачыняе падачу вады, пры занізкай тэмпературы падэшвы праса, гэта прадухіляе з’яўленне кропель з адтулін падэшвы праса (12). Пры награванні і астыванні падэшвы праса (12), вы пачуеце характэрныя пстрычкі адчынення/зачынення супрацькропельнага клапана, што сведчыць пра яго звычайную працу.
- Пастаўце прас на падставу (8).
- Устаўце вілку сеткавага шнура ў разетку.
- Пераканайцеся, што ў рэзервуары (11) досыць воды.
- Завароткам рэгулятара (10) усталюйце патрабаваную тэмпературу прасоўкі: у зоне працы з парай ці “•••”, пры гэтым загарыцца індыкатар (9) (мал. 3).

- Калі тэмпература падэшвы праса (12) дасягне ўсталяванай тэмпературы, індыкатар (9) загасне, можна прыступаць да прасоўкі.
- Рэгулятарам сталай падачы пары (3) усталюйце неабходную інтэнсіўнасць параўтварэння, пара пачне выходзіць з адтулін падэшвы праса (12).
- Пасля выкарыстання праса ўсталюйце рэгулятар тэмпературы (10) у становішча “MIN”, а рэгулятар сталай падачы пары (3) у становішча “падача пары выключана”.
- Выміце вілку сеткавага шнура з разеткі і дачакайцеся поўнага астывання праса.

УВАГА!

Калі падчас працы не адбываецца сталай падачы пары, праверце правільнасць становішча рэгулятара тэмпературы (10) і наяўнасць вады ў рэзервуары.

ДАДАТКОВАЯ ПАДАЧА ПАРЫ

Функцыя дадатковай падачы пары карысная пры прасаванні зморшчын і можа быць скарыстана толькі пры высокатэмпературным рэжыме прасоўкі (рэгулятар тэмпературы (10) у становішчы “•••” ці “MAX”). Пры націску кнопкі дадатковай падачы пары (5) пара з падэшвы праса будзе выходзіць больш інтэнсіўна (мал.5).

Нататка:

- У пазбяганне выцякання вады з паравых адтулін націскайце кнопку дадатковай падачы пары (5) з інтэрвалам у 4-5 секунд.

ВЕРТЫКАЛЬНАЕ АДПАРВАННЕ

Функцыя вертыкальнага адпарвання можа быць скарыстана толькі пры высокатэмпературным рэжыме прасоўкі (рэгулятар тэмпературы (10) у становішчы “•••” ці “MAX”). Трымайце прас вертыкальна на адлегласці 15-30 см ад адзежы і націскайце кнопку дадатковай падачы пары (5) з інтэрвалам у 4-5 секунд, пара будзе выходзіць з падэшвы праса (12) (мал. 6).

Важная інфармацыя

- Не рэкамендуецца выконваць вертыкальнае адпарванне сінтэтычных тканін.
- Пры адпарванні не датыкайцеся падэшвай праса да матэрыялу, каб пазбегнуць яго аплаўлення.
- Ніколі не адпарвайце адзежу, апанутую на чалавека, бо тэмпература выходзільнай пары

вельмі высокая, карыстаіцеся плечкамі ці вешалкай.

АЧЫСТКА ПАРАВОЙ КАМЕРЫ

Для павелічэння тэрміна службы праса рэкамендуецца рэгулярна выконваць ачыстку паравой камеры, асабліва ў рэгіёнах з “цвёрдай” вадаправоднай вадой.

- Усталюйце рэгулятар сталай падачы пары (3) у становішча “падача пары выключана”.
- Напоўніце рэзервуар (11) вадой да адзнакі MAX (13).
- Пастаўце прас на падставу (8).
- Устаўце вілку сеткавага шнура ў разетку.
- Завароткам рэгулятара (10) усталюйце максімальную тэмпературу нагрэву падэшвы праса “MAX”, пры гэтым загарыцца індыкатар (9) (мал. 3).
- Калі тэмпература падэшвы праса (12) дасягне ўсталяванай тэмпературы, індыкатар (9) загасне, можна праводзіць ачыстку паравой камеры.
- Выключыце прас, усталяваўшы рэгулятар тэмпературы (10) у становішча “MIN”.
- Выміце вілку сеткавага шнура з разетки.
- Размясціце прас гарызантальна над ракавінай, усталюйце і ўтрымлівайце рэгулятар (3) у становішчы - SELF CLEAN (мал.7).
- Кіпячая вада і пара разам з шумавіннем будучы выкідацца з адтулін падэшвы праса (12).
- Злёгка калышыце прас наперад назад, пакуль уся вада не выйдзе з рэзервуара (11).
- Пастаўце прас на падставу (8) і дайце яму цалкам астыць.
- Калі падэшва праса (12) цалкам астыне, пратрыце яе кавалачкам сухой тканіны.
- Перш чым прыбраць прас на захоўванне, пераканаецеся, што ў рэзервуары (11) няма вады, а падэшва праса (12) сухая.

ДОГЛЯД І ЧЫСТКА

- Перш чым чысціць прас, пераканайцеся, што ён адключаны ад сеткі і ўжо астыў.
- Працірайце корпус праса злёгка вільготнай тканінай, пасля гэтага пратрыце яго насуха.
- Адклады на падэшве праса могуць быць выдалены тканню, змочанай у водна-воцатным раствору.
- Пасля выдалення адкладаў папаліруйце паверхню падэшвы сухой тканінай.
- Не выкарыстоўвайце для чысткі падэшвы і корпуса праса абразіўныя чысцячыя сродкі.

- Пазбягайце кантакту падэшвы праса з вострымі металічнымі прадметамі.

ЗАХОЎВАННЕ

- Павярніце рэгулятар тэмпературы (10) супраць гадзіннікавай стрэлкі да становішча “MIN”, усталюйце рэгулятар сталай падачы пары (3) у становішча “падача пары выключана”.
- Выміце вілку сеткавага шнура з разетки.
- Адкрыўце вешка залівальнай адтуліны (2), перавярніце прас і зліце пакінутую ваду з рэзервуара для вады (11) (мал. 8). Зачыніце вешка (2).
- Пастаўце прас вертыкальна і дайце яму цалкам астыць.
- Захоўваеце прас у вертыкальным становішчы ў сухім прахалодным месцы, недаступным для дзяцей.

Камплект пастаўкі

Прас - 1 шт.

Ёмістасць для залівання вады - 1 шт.

ТЭХНІЧНЫЯ ХАРАКТАРЫСТЫКІ

Напруга сілкавання: 230 В ~ 50 Гц

Спажываная максімальная магутнасць: 2200 Вт

Вытворца пакідае за сабой права змяняць характарыстыкі прыбора без папярэдняга паведамлення.

Тэрмін службы прыбора - 3 гадоў

Гарантыя

Падрабязнае апісанне умоў гарантыйнага абслугоўвання могуць быць атрыманы ў таго дылера, ў якога была набыта тэхніка. Пры звароце за гарантыйным абслугоўваннем абавязкова павінна быць прад’яўлена купчая альбо квітанцыя аб аплаце.

Дадзены выраб адпавядае патрабаванням ЕМС, якія выказаны ў дырэктыве ЕС 89/336/ЕЕС, і палажэнням закона аб прытрымліванні напружання (73/23 ЕС)



BUG'LI DAZMOL

TA'RIFI

1. Suv purkagichining tuynugi
2. Suv quyish teshigining qopqog'i
3. Bug'ni doimiy berish sozlagichi/
SELF CLEAN o'z-o'zini tozalash rejimini yoqish
4. Suv purkagichining tugmasi
5. Bug'ni qo'shimcha berishning tugmasi
6. Dazmol dastasi
7. Tarmoq simining himoyasi
8. Dazmol tagligi
9. Isitish elementini yoqish/o'chirish indikatori
10. Haroratning sozlagichi
11. Suv uchun sig'im
12. Dazmolning asosi
13. Suvning maksimal darajasining ko'rsatkichi
14. Suv quyish uchun idish

EHTIYOT CHORALARI

Foydalanishdan avval yo'riqnomani diqqat bilan o'qing, shuningdek rasmlarga e'tibor bering.

- Dazmolni yoqishdan avval tarmoqda kuchlanish dazmolning ish kuchlanishiga mos kelishiga ishonch hosil qiling.
- Tarmoq simi "evrovilka" bilan jihozlangan; uni ishonchli yerga tutashish simi bo'lgan rozetkaga yoqing.
- Yong'in kelib chiqishi xavfi bo'lmasligi uchun asbobni elektr rozetkaga ulashda moslashtirgichlardan foydalanmang.
- Elektr tarmoqqa ortiqcha yuk tushmasligi uchun bir vaqtning o'zida katta iste'mol quvvati bo'lgan bir nechta asbobni yoqmang.
- Dazmoldan faqat yo'riqnomada ko'rsatilgan maqsadlarda foydalaning.
- Buyumdan xonalardan tashqarida foydalanmang.
- Dazmolni tekis barqaror yuzaga qo'ying yoki dazmoldan faqat dazmollash taxtasida foydalaning.
- Yoqilgan dazmolni qarovsiz qoldirmang.
- Dazmoldan foydalanmaganda doimo uni tarmoqdan o'chirib qo'ying.
- Idishni suv bilan to'ldirishda doimo dazmolning tarmoqvilkasini tarmoqdan o'chiring.
- Dazmoldan foydalanganda suv quyish tuynugining qopqog'i zich yopilgan bo'lishi lozim.
- Suv idishiga xushbo'ylashtiradigan suyuqliklarni, sirka, ohor eritmasini, yuqani tozalash uchun

reagentlar, kimyoviy moddalar va hokazolarni quyish taqiqlanadi.

- Kuymaslik uchun terining ochiq joylariga dazmolning issiq qismlari yoki chiqayotgan bug' tegib ketishidan ehtiyot bo'ling.
- Tarmoq simi dazmollash taxtasining chetidan osilib tushmasligi, shuningdek issiq yuzalarga tegmasligini kuzatib turing.
- Dazmolni elektr tarmog'iga yoqish/o'chirishdan avval, dazmol haroratining sozlagichini «MIN» holatiga o'rning.
- Dazmolni elektr tarmog'idan o'chirganda doimo tarmoq vilkasidan ushlang, hech qachon tarmoq simidan tortmang.
- Elektr toki bilan shikastlanmaslik uchun dazmolni suvga yoki boshqa istalgan suyuqlikka botirmang.
- Dazmolni olib qo'yishdan avval suvning qolganini to'kib tashlang va uning to'liq sovishini kuting.
- Faqat dazmol tarmoqdan o'chirilganidan keyingina suvni to'kib tashlang.
- Tarmoq vilkasi, simi shikastlangan, shuningdek boshqa har qanday nosozliklari bo'lgan dazmoldan foydalanmang.
- Dazmol tushib ketganidan keyin, uning ustida ko'rinib turgan shikastlanishlar bo'lganda yoki undan suv oqib chiqadigan holda dazmoldan foydalanmang.
- Elektr toki bilan shikastlanmaslik uchun hech qachon dazmolni mustaqil qismlarga ajratmang, nosozlik aniqlanganda rasmiy servis markaziga murojaat qiling.
- Bolalarga buyumdan o'yinchoq sifatida foydalanishga ruxsat bermang.
- Buyumni bolalar va imkoniyatlari cheklangan kishilar yeta olmaydigan, joyda saqlang. Ularga buyumdan qarovsiz holda foydalanishga ruxsat bermang.
- Bolalar yoki imkoniyatlari cheklangan kishilar fandan foydalanganda alohida e'tibor berish lozim. Buyumdan foydalanish faqat ularga buyumdan xavfsiz foydalanish to'g'risida va buyumdan noto'g'ri foydalanganda yuzaga kelishi mumkin bo'lgan xavflar to'g'risida tegishli va tushunarli yo'riqnomalar berilgan holdagina ruxsat etiladi.
- Buyumni bolalar yeta olmaydigan, quruq salqin joyda, vertikal qo'yilgan holatda saqlang.

BUYUMFAQAT UY-RO'ZG'ORDA FOYDALANISH UCHUN MO'ljALLANGAN.

Birinchi foydalanishdan avval

- Buyumni o'ramidan chiqarib oling, dazmol tagligida himoya qoplami bo'lganda (12) uni olib tashlang.
- Birinchi yoqishdan avval buyumning ish kuchlanishi elektr tarmoqning kuchlanishiga mos kelishiga ishonch hosil qiling

Eslatma

Birinchi yoqilganda dazmolning isitish elementi ozgina kuyadi, shuning uchun ozgina tutun yoki begona hidi chiqishi mumkin - bu normal holat.

SUVNI TANLASH

Dazmolning suv uchun mo'ljallangan idishini to'ldirish uchun ichimlik suvidan foydalaning. Agar suv quvuridagi suv qattiq - tuzli bo'lsa, uni 1:1 nisbatda distillangan suv bilan aralashtirish tavsiya etiladi, o'ta qattiq suv bo'lganda uni 1:2 nisbatda distillangan suv bilan aralashtiring yoki faqat distillangan suvdan foydalaning.

Eslatma:

Dazmolning suv uchun idishiga (11) xushbo'ylashtiradigan suyuqliklarni, sirka, ohor eritmasini, quyqani tozalash uchun reagentlar, kimyoviy moddalar va hokazolarni quyish taqiqlanadi.

SUV UCHUN IDISHNI TO'LDIRISH (1, 2-rasmlar)

Dazmolga suv quyishdan avval u tarmoqdan o'chirilganligiga ishonch hosil qiling.

- Bug'ni doimiy berish sozlagichini (3) «bug'ning berilishi o'chirilgan» holatiga o'rnatib.
- Suv quyish teshigining qopqog'ini oching (2).
- Suv quyish uchun idishdan foydalanib (14), suvni quyib, qopqoqni yoping (2).

Eslatmalar:

- Suvni MAX belgisidan ko'proq qilib quymang.
- Agar dazmollash paytida suvni yana quyish kerak bo'lsa, dazmolni o'chiring va tarmoq vilkasini rozetkadan oling.
- Dazmollashni tugatganingizdan keyin dazmolni o'chiring, uning to'liq sovigshini kutib turing, shundan keyin suv quyish tuynugining qopqog'ini (2) oching, uni ag'daring va suvning qolganini to'kib tashlang (8-rasm).

DAZMOLLASH HARORATI

Foydalanishdan avval dazmolning tagligi (12) va suv uchun sig'im (11) toza ekanligiga ishonch

hosil qilish uchun qizigan dazmolni mato bo'lagida tekshiring.

- Doimo narsalarni dazmollashdan avval tavsiya etilgan harorat ko'rsatilgan buyum yorlig'iga qarang.
- Agar dazmollash yuzasidan ko'rsatmalar bo'lgan yorliq bo'lmasa, lekin Siz matoning turini bilsangiz, dazmollash haroratini tanlash uchun jadvalga qarang.

Belgilanishlar Matoning turi/harorat

•	Sun'iy tolalar (sintetika), neylon, akril, poliester (past harorat)
••	Shoyi/jun (o'rta harorat)
•••	Ip-gazlama/ zig'ir (yuqori harorat)

- Jadval faqat silliq matolar uchun mos keladi. Agar mato boshqacha turda bo'lsa (gofre qilingan, relefli va hokazo), uni eng yaxshisi past haroratda dazmollash lozim.
- Avval buyumlarni dazmollash haroratiga ko'ra saralab oling: jun – junli buyumlar, ip-gazlama – shunday buyumlar bilan va hokazo.
- Dazmol sovigshiga qaraganda tezroq isiydi. Shuning uchun avval buyumlarni past haroratda dazmollash tavsiya etiladi (masalan, sun'iy matolar). Shundan keyin yuqoriroq haroratlarda dazmollashga o'ting (shoyi, jun). Ip-gazlama va zig'ir buyumlarni oxirgi navbatda dazmollang.
- Agar buyum aralash tolalardan tayyorlangan bo'lsa, eng past dazmollash haroratini belgilash lozim (masalan, buyum 60% ga poliester va 40% ga ip-gazlamadan iborat bo'lsa, uni poliester matolar uchun mos keladigan haroratda «•» dazmollash lozim).
- Agar Siz buyum tayyorlangan matoni aniqlay olmasangiz, undagi kiyilganda ko'rinmaydigan joyini toping hamda tajriba yo'li bilan azmollash haroratini tanlang (doimo eng past haroratdan boshlang va to' kerakli natijaga erishmaguncha uni asta-sekin oshirib boring).
- Velvet va tez yaltiray boshlaydigan boshqa matolarni faqat bir yo'nalishda (tuklari yo'nalishida) ozgina bosib dazmollash lozim.
- Sun'iy va shoyi matolarda yaltiroq dog'lar paydo bo'lishining oldini olish uchun ularni orqa (astar) tomonidan dazmollang.

DAZMOLLASH HARORATINI O'R NATISH

- Dazmolni o'zining asosiga qo'ying (8).
- Tarmoq simining vilkasini rozetkaga kiriting.
- Dazmol haroratining sozlagichini (10) burab, kerakli dazmollash haroratini belgilang: «•»,

«•••», «••••» yoki «**max**» (matoning turiga qarab), bunda indikator (9) yonadi (3-rasm).

- Dazmol tagining harorati (12) belgilangan haroratga yetganda, indikator (9) o'chib qoladi, buyumlarni dazmollay boshlash mumkin.

Eslatma:

Bug'li dazmollashda bug' bilan ishlash zonasida dazmollash haroratini «••••» yoki «max» etib belgilash lozim.

SUVNI PURKAGICH

- Siz bir necha marta suv purkagich (4) tugmasini bosib, matoni namlashingiz mumkin (4-rasm).
- Suv uchun idishda (11) suv yetarli bo'lishiga ishonch hosil qiling.

QURUQ DAZMOLLASH

- Dazmolni o'zining asosiga qo'ying (8).
- Tarmoq simining vilkasini rozetkaga kiriting.
- Dazmol haroratining sozlagichini (10) burab, kerakli dazmollash haroratini belgilang: «••», «•••», «••••» yoki «**max**» (matoning turiga qarab), bunda indikator (9) yonadi (3-rasm).
- Dazmol tagining harorati (12) belgilangan haroratga yetganda, indikator (9) o'chib qoladi, buyumlarni dazmollay boshlash mumkin
- Dazmolni ishlatishdan keyin dazmolning harorati sozlagichini (10) «**min**» holatiga qo'yib, uni o'chiring.
- Tarmoq simining vilkasini rozetkadan chiqarib oling va dazmolning to'liq sovishini kuting.

BUG'LI DAZMOLLASH

Bug'li dazmollashda «••••» yoki «**max**» dazmollash haroratini belgilash lozim, chunki dazmolda tomchilarga qarshi bo'lgan, dazmol tagligining o'ta past haroratida suv berishini yopib qo'yadigan klapan bor, bu dazmol tagligi teshiklaridan tomchilar tushishining oldini oladi (12). Dazmol tagligi (12) isiganda va soviganda Siz tomchilarga qarshi klapan ochilishi/yopilishining o'ziga xos ovozi eshitasiz, bu uning normal ishidan dalolat beradi.

- Dazmolni o'zining asosiga qo'ying (8).
- Tarmoq simining vilkasini rozetkaga kiriting.
- Suv uchun idishda (11) suv yetarli ekanligiga ishonch hosil qiling.
- Dazmol haroratining sozlagichini (10) burab, kerakli dazmollash haroratini belgilang: bug' bilan ishlash zonasida yoki «••••», bunda indikator (9) yonadi (3-rasm).
- Dazmol tagining harorati (12) belgilangan

haroratga yetganda, indikator (9) o'chib qoladi, buyumlarni dazmollay boshlash mumkin.

- Bug'ni doimiy berish sozlagichini (3) burab bug' hosil qilishning yetarli quvvatini belgilang, dazmol tagligi teshiklaridan (12) bug' chiqqa boshlaydi.
- Dazmolni ishlatishdan keyin dazmolning harorati sozlagichini (10) «**min**» holatiga, bug'ni doimiy berish sozlagichini (3) esa «bug'ni berish o'chirilgan» holatiga o'rnatib.
- Tarmoq simining vilkasini rozetkadan chiqarib oling va dazmolning to'liq sovishini kuting.

DIQQAT!

Agar ish paytida bug' doimiy berilib turmasa, dazmolning harorati sozlagichining (10) to'g'ri holatini va suv uchun idishda suvning borligini tekshiring.

QO'SHIMCHA BUG' BERILISHI

Qo'shimcha bug' berilishi funktsiyasi burmalarni dazmollashda foydali bo'ladi va faqat yuqori haroratli dazmollash rejimida ishlatilishi mumkin (harorat sozlagichi (10) «••••» yoki «**max**» holatida).

Qo'shimcha bug' berilishi tugmasi (5) bosilganda dazmol tagligidan bug' kuchliroq chiqadi (5-rasm).

Eslatma:

Bug' teshiklaridan suv oqib chiqmasligi uchun qo'shimcha bug' berilishi tugmasini (5) 4-5 soniya oralatib bosing.

VERTIKAL BUG'LAB TEKISLASH

Vertikal bug'lab tekislash funktsiyasi faqat yuqori haroratli dazmollash rejimida ishlatilishi mumkin (dazmolning harorat sozlagichi (10) «••••» yoki «**max**» holatida).

- Dazmolni vertikal holda kiyimdan 15-30 sm masofada ushlab turing va qo'shimcha bug' berilishi tugmasini (5) bosib, dazmol tagligidan bug' chiqadi (12) (6-rasm).

Muhim ma'lumot

- Sun'iy matolarni vertikal bug'lab tekislash tavsiya etilmaydi.
- Bug'lab tekislashda mato erib ketmasligi uchun dazmol tagligi bilan matoga tegmang.
- Hech qachon kishi ustidagi kiyimni bug'lab tekislamang, chunki chiqayotgan bug'ning harorati juda yuqori, kiyim ilgich yoki yelkali ilgichdan foydalaning.

BUG' KAMERASINI TOZALASH

Dazmolning xizmat qilish muddatini uzaytirish uchun, ayniqsa «qattiq» suvi bo'lgan mintaqalarda bug' kameradini muntazam tozalash tavsiya etiladi.

- Bug'ni doimiy berish sozlagichini (3) «bug'ni berish o'chirilgan» holatiga o'rnatish.
- Suv uchun idishni (11) suv bilan MAX belgisigacha (13) to'ldiring.
- Dazmolni o'zining asosiga qo'yning (8).
- Tarmoq simining vilkasini rozetkaga kiriting.
- Dazmol haroratining sozlagichini (10) burab, dazmol tagligining eng yuqori, maksimal «max» haroratini belgilang, bunda indikator (9) yonadi (3-rasm).
- Dazmol tagining harorati (12) maksimal haroratga yetganda, indikator (9) o'chadi, dazmol bug' kameradini tozalash jarayonini boshlash mumkin.
- Dazmolning harorat sozlagichini (10) «min» holatiga qo'yib, uni o'chiring.
- Tarmoq simining vilkasini rozetkadan chiqarib oling.
- Dazmolni chig'anoq ustida gorizontol holatda ushlab turing, sozlash dastagini SELF CLEAN holatiga o'rnatish va uni bosib ushlab turing (7-rasm).
- Qaynayotgan suv va bug' quyqa bilan birga dazmol tagligining teshiklaridan chiqib turadi (12).
- To suvning hammasi suv uchun idishdan (11) chiqib ketmaguncha dazmolni oldinga-orqaga o'zgina chayqatib turing.
- Dazmolni o'zining asosiga qo'yning (8) va uning to'liq sovishini kuting.
- Dazmolning tagligi (12) to'liq soviganda, uni quruq mato bo'laki bilan arting.
- Dazmolni saqlash uchun olib qo'yishdan avval suv uchun idishda (11) suv yo'qligi, dazmolning tagligi (12) mutlaqo quruqligiga ishonch hosil qiling.

PARVARISH QILISH VA TOZALASH

- Dazmolni tozalashdan avval uning tarmoqdan o'chirilganligi va sovigandiligiga ishonch hosil qiling.
- Dazmol korpusini o'zgina nam mato bilan arting, keyin uni quriguncha arting.
- Dazmol tagligidagi qoplamlar sirka-suv eritmasiga namlangan mato bilan ketkazilishi mumkin.

- Qoplamlar ketkazilganidan keyin taglik yuzasini quruq mato bilan silliqlab arting.
- Dazmol tagligi va korpusini tozalash uchun abraziv moddalardan foydalanmang.
- Dazmol tagligini o'tkir metall buyumlarga tegishidan asrang.

SAQLASH

- Dazmolning harorat sozlagichini (10) soat miliga qarshi yo'nalishda «min» holatigacha burang, bug'ni doimiy berish sozlagichini (3) «bug'ning berilishi o'chirilgan» holatiga o'rnatish.
- Tarmoq simining vilkasini rozetkadan chiqarib oling.
- Suv quyish tuynugining qopqog'ini (2) oching, dazmolni ag'daring va suv idishidan (11) suvning qolganini to'kib tashlang (8-rasm).
- Dazmolni vertikal holatda qo'yning va uning to'liq sovishini kuting.
- Dazmolni vertikal holda, bolalar yeta olmaydigan quruq salqin joyda saqlang.

Etkazib berish to'plami

1. Dazmol – 1 dona.
2. Suv quyish uchun idish – 1 dona.

TEXNIK TAVSIFLAR

Ta'minot kuchlanishi: 230 V ~ 50 Hz
Iste'mol qilinadigan maksimal quvvati: 2200 W

Ишлаб чиқарувчи жиҳоз хусусиятларини олдиндан маълум қилмасдан ўзгартириш ҳуқуқини сақлаб қолади.

Buyumning xizmat qilishining muddati - 3 yil**Кафолат шартлари**

Ушбу жиҳозга кафолат бериш масаласида худудий дилер ёки ушбу жиҳоз харид қилинган компанияга мурожаат қилинг. Касса чеки ёки харидни тасдиқловчи бошқа бир молиявий ҳужжат кафолат хизматини бериш шarti ҳисобланади.

Ушбу жиҳоз 89/336/ЯЕС Кўрсатмаси асосида белгиланган ва Қувват кучини белгилаш Қонунида (73/23 ЕЭС) айтилган ЯХС талабларига мувофиқ келади.



GB

A production date of the item is indicated in the serial number on the technical data plate. A serial number is an eleven-unit number, with the first four figures indicating the production date. For example, serial number 0606xxxxxxx means that the item was manufactured in June (the sixth month) 2006.

DE

Das Produktionsdatum ist in der Seriennummer auf dem Schild mit technischen Eigenschaften dargestellt. Die Seriennummer stellt eine elfstellige Zahl dar, die ersten vier Zahlen bedeuten dabei das Produktionsdatum. Zum Beispiel bedeutet die Seriennummer 0606xxxxxxx, dass die Ware im Juni (der sechste Monat) 2006 hergestellt wurde.

RUS

Дата производства изделия указана в серийном номере на табличке с техническими данными. Серийный номер представляет собой одиннадцатизначное число, первые четыре цифры которого обозначают дату производства. Например, серийный номер 0606xxxxxxx означает, что изделие было произведено в июне (шестой месяц) 2006 года.

KZ

Бұйымның шығарылған мерзімі техникалық деректері бар кестедегі сериялық нөмірде көрсетілген. Сериялық нөмір он бір саннан тұрады, оның бірінші төрт саны шығару мерзімін білдіреді. Мысалы, сериялық нөмір 0606xxxxxxx болса, бұл бұйым 2006 жылдың маусым айында (алтыншы ай) жасалғанын білдіреді.

RO

Data fabricării este indicată în numărul de serie pe tabelul cu datele tehnice. Numărul de serie reprezintă un număr din unsprezece cifre, primele patru cifre indicând data fabricării. De exemplu, dacă numărul de serie este 0606xxxxxxx, înseamnă că produsul dat a fost fabricat în iunie (luna a asea) 2006.

CZ

Datum výroby spotřebiče je uveden v sériovém čísle na výrobním štítku s technickými údaji. Sériové číslo je jedenáctimístní číslo, z nichž první čtyři číslice znamenají datum výroby. Například sériové číslo 0606xxxxxxx znamená, že spotřebič byl vyroben v červnu (šestý měsíc) roku 2006.

UA

Дата виробництва виробу вказана в серійному номері на табличці з технічними даними. Серійний номер представляє собою одинадцятизначне число, перші чотири цифри якого означають дату виробництва. Наприклад, серійний номер 0606xxxxxxx означає, що виріб був виготовлений в червні (шостий місяць) 2006 року.

BEL

Дата вытворчасці вырабу паказана ў серыйным нумары на таблічце з тэхнічнымі дадзенымі. Серыйны нумар прадстаўляе сабою адзінаццацатае чысло, першыя чатыры лічбы якога абазначаюць дату вытворчасці. Напрыклад, серыйны нумар 0606xxxxxxx азначае, што выраб быў зроблен ў чэрвені (шосты месяц) 2006 года.

UZ

Жиҳоз ишлаб чиқарилган муддат техник хусусиятлар кўрсатилган лавҳачадаги серия рақамида кўрсатилган. Серия рақами ўн битта сондан иборат бўлиб уларнинг биринчи тўрттаси ишлаб чиқарилган вақтни ифода этади. Мисол учун 0606xxxxxxx серия рақами жиҳоз 2006 йилнинг июн ойида (олтинчи ойда) ишлаб чиқарилганлигини билдиради.

