

VT-1608 BK

Slow juicer

Шнековая
соковыжималка

Инструкция по эксплуатации

GB Manual instruction	4
DE Die betriebsanweisung	9
RUS Инструкция по эксплуатации	14
KZ Пайдалану нұсқасы	19
RO/MD Instrucțiune de exploatare	24
CZ Návod k použití	29
UA Інструкція з експлуатації	33
BEL Инструкция па эксплуатацыі	38
UZ Foydalanish qoidalari	43

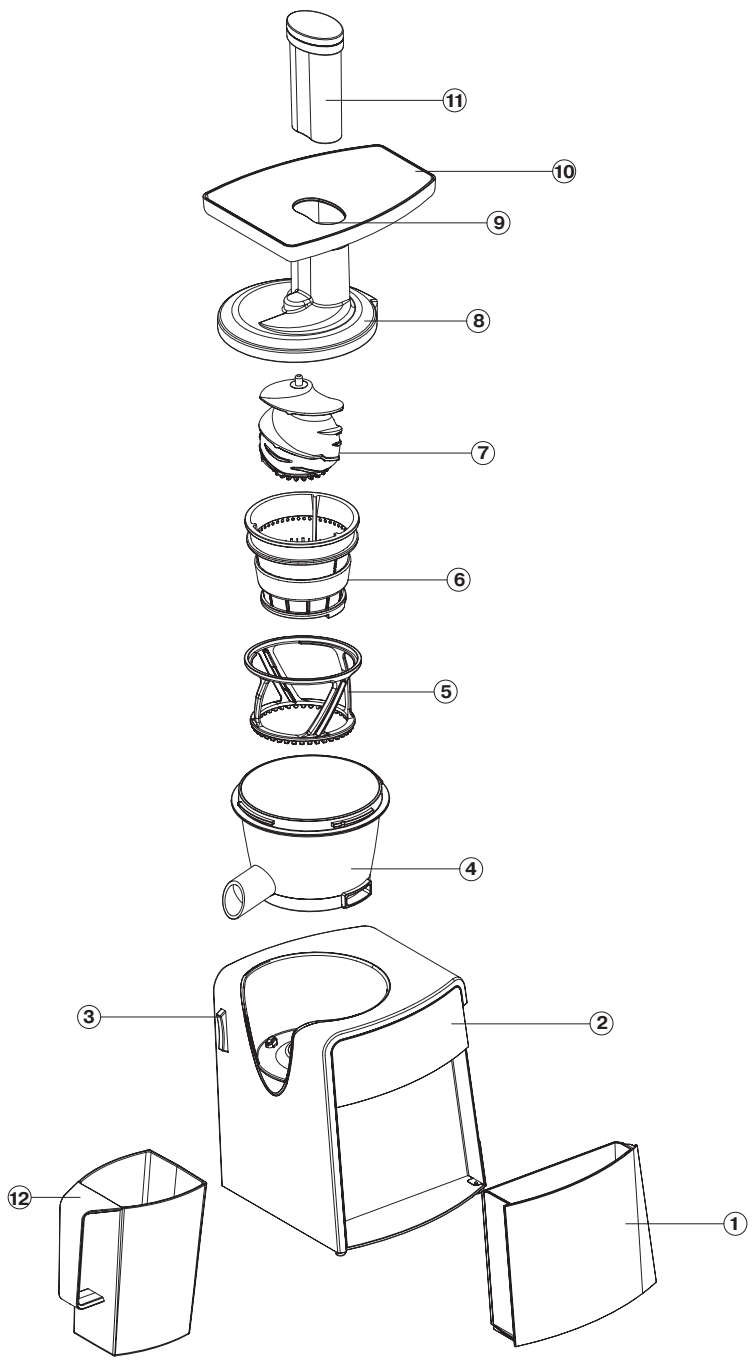



Рис.1



Рис.2

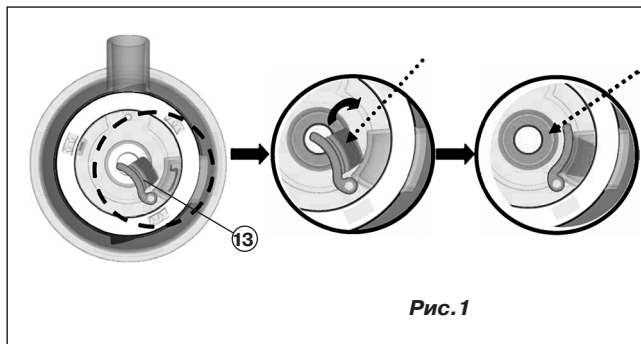
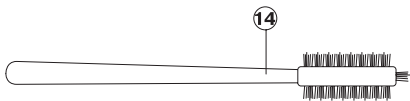

Рис.3

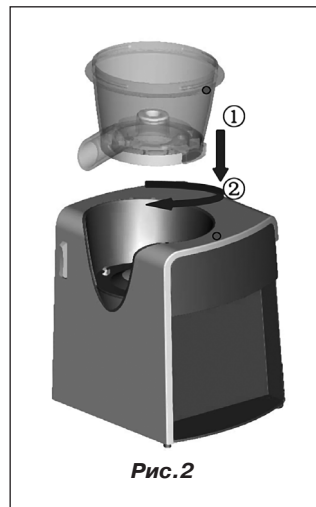

Рис.4

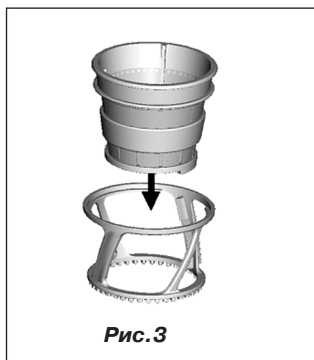

Рис.5

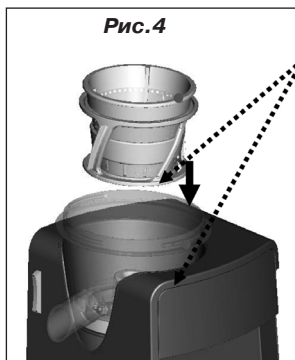

Рис.6

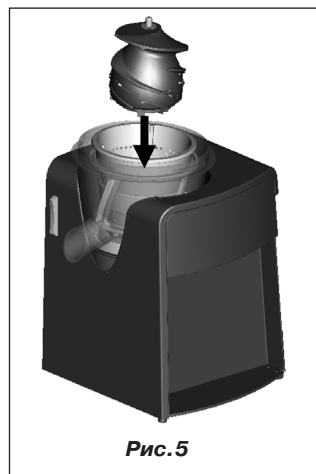

Рис.7

SLOW JUICER

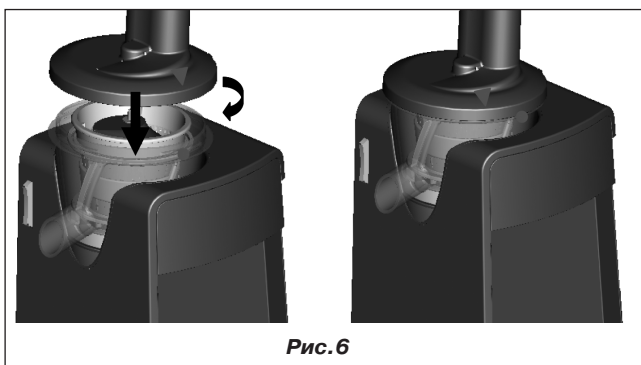
What is a slow juicer?

This kind of juice extractors is provided with a low (80-90 r/min) screw rotation speed juicing technology, with power consumption of about 300 W. Such juice extractors are called «slow juicers», but don't be misled by this name, the slow juicer extracts juice faster and with higher juice extraction rate, than regular juice extractors. The spiral screw chops the product, then pushes the chopped pulp through the filter, extracting juice; thanks to this technology the extracted juice retains more phytonutrients* contained in pigmented fruits and vegetables. Low screw rotation speed (80-90 r/min) and low product temperature while chopping preserve inner cellular structure of ferments, microelements and vitamins in the extracted juice.

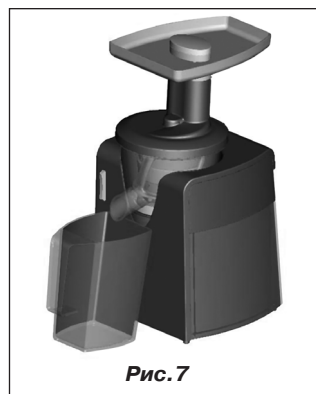
* The term «phytonutrients» comes from the Greek word «phyto» («plant») and «nutrient» («food component that is necessary for normal functioning of body»). Phytonutrients are also known as phytochemicals, i.e. natural biologically active components of vegetable products.

UNIT DESCRIPTION

1. Pulp container
2. Motor unit
3. Operation mode switch «I/O/R»
4. Processing bowl
5. Separator
6. Mesh filter
7. Screw
8. Lid
9. Feeding chute
10. Food tray
11. Pusher
12. Juice cup
13. Silicone gasket
14. Cleaning brush

SAFETY MEASURES

Before using the unit, read these instructions carefully. Keep these instructions for future reference.

Use the unit for intended purposes only, as specified in this manual. Mishandling the unit can lead to its breakage and cause harm to the user or damage to his/her property.

- Before using the unit for the first time, make sure that voltage in your mains corresponds to the unit operating voltage.

Attention! The maximal continuous operation time is 30 minutes with a 10-15 minute subsequent break.

- Power cord is equipped with «euro plug»; plug it into the socket with reliable grounding contact.
- In order to avoid fire do not use adapters for connecting the unit to the mains.
- Place the unit only on a dry flat and stable surface, away from heat sources, moisture, open flame and direct sunlight.
- Before using the unit for the first time wash all removable parts that will contact processed foods thoroughly.
- Check the mesh filter before every usage of slow juicer. If you find any mechanical damage, stop using the unit and contact an authorized service center.
- Use only the removable parts supplied with the unit.
- Do not use the unit outdoors.
- Do not place the power cord near hot surfaces, heat sources and sharp edges of furniture.
- Before using the unit make sure that all parts are set properly.
- Never push products into the feeding chute with your fingers or other objects during operation. Use the pusher.
- The unit is not intended for chopping or mixing of products.
- Do not disassemble the juice extractor, if its power plug is connected to the mains socket.
- Do not touch the power plug with wet hands.
- Open the lid only after the unit is switched off and the screw has stopped.
- If some moisture or juice drops appear on the juicer body, switch the unit off, unplug it and wipe its body with dry cloth.
- After the end of operation switch unit off and pull the power plug out of the socket.

- Do not leave the operating unit unattended.
 - Do not allow children to use the unit as a toy.
 - This unit is not intended for usage by children or disabled persons unless they are given all the necessary and understandable instructions by a person who is responsible for their safety on safety measures and information about danger that can be caused by improper usage of the unit.
 - For children safety reasons do not leave polyethylene bags, used as a packaging, unattended.
 - **Attention!** Do not allow children to play with polyethylene bags or packaging film. **Danger of suffocation!**
 - Do not immerse the motor unit in water or any other liquids; do not wash it under water jet.
 - If water and juice gets into the motor unit, switch the unit off and apply to an authorized service center.
 - Do not use the unit, if the power cord, plug or other removable parts are damaged, if the unit works improperly or after it was dropped. Do not try to repair the unit by yourself, in case of damages apply to the authorized service center.
- Turn the lid (8) counterclockwise (OPEN) and remove it.
 - Turn the processing bowl (4) counterclockwise and remove it from the motor unit (2).
 - With a slight effort remove the screw (7) upwards.
 - Remove the mesh filter (6).
 - Remove the separator (5) from the mesh filter (6).
 - Remove the pulp container (1) taking it by the right side and pulling it towards you.
 - Wash all removable parts with warm water and a neutral detergent, then rinse thoroughly and dry.
 - Wipe the motor unit (2) with a slightly damp soft cloth and then wipe dry.

Assembling of the unit

Important!

Make sure that silicone gasket (13) is set properly in the bottom part of the processing bowl (4) (pic. 1). The silicone gasket must seal the pulp outlet channel tightly; otherwise a large amount of pulp can get into the ready juice.

When cleaning the unit remove the silicone gasket from the pulp outlet channel.

- Set the pulp container (1) into the motor unit (2).
- Place the processing bowl (4) on the motor unit (2) and rotate it clockwise till fixing (pic. 2).
- Install the mesh filter (6) into the separator (5) (pic. 3).

Note: Do not use the slow juicer, if there is any mechanical damage of the mesh filter (6).

- Install the mesh filter (6) with the separator (5) into the processing bowl (4), matching the marks ● on the mesh and motor unit (2) (pic. 4).
- Install the screw (7) into the mesh (6), applying little effort; turn it slightly to provide secure fitting of the screw (7) if necessary (pic. 5).

THE UNIT IS INTENDED FOR HOUSEHOLD USAGE ONLY

BEFORE THE FIRST USE

In case of unit transportation or storage at low temperature it is necessary to keep it for at least two hours at room temperature before switching on.

- Remove all stickers and packaging elements that can prevent unit operation.
- Check, whether your home mains voltage corresponds to the unit operating voltage.
- Disassemble the juicer.
 - Remove the pusher (11).
 - Remove the tray (10).

ENGLISH

- Install the lid (8) on the processing bowl (4), matching the extreme left mark ■ on the lid (8) and the mark ● on the motor unit (2), then turn the lid clockwise until fixing, so that the mark ● on the lid matches the symbol ☐ (CLOSE) (pic. 6).
- Install the food tray (10) on the lid (8).

USING THE SLOW JUICER

Important! Before switching the unit on, make sure that all parts are installed properly. Do not switch the unit on without food.

Fruit, vegetables and berries intended for processing must be fresh.

- Before juice extracting remove inedible parts from vegetables or fruits, such as stems, hard peel or stones, for example, cherry or peach stones.
- Wash fruit/vegetables and cut them into pieces matching the feeding chute (9).
- Place unit on a flat stable surface.
- Place the juice cup (12) under the processing bowl (4) spout (pic. 7).
- Insert the power plug into the socket.
- Switch the slow juicer on by setting the switch (3) to the «I» position.

Operation mode switch (3) position

«I» - the juicer is on.

«O» - the juicer is off.

«R» means change of the screw rotation direction. The Reverse mode is used only when the screw (7) is blocked. The screw can be blocked if the unit is overloaded with products (due to processing of hard or fibrous fruits or vegetables). To switch the reverse mode turn the unit off setting the switch (3) to the position «O», then press and hold the switch (3) in the position «R». Use this operation mode for 3-5 seconds. If the problem still remains, disassemble the juicer, clean and then assemble it.

If the screw is blocked again, you should cut fruits and vegetables into smaller pieces and feed products slower.

Note: The unit will be switched on only if all the removable parts are installed properly, and the lid (8) is in the position ☐ (CLOSE).

- Feed fruit or vegetables into the feeding chute (9), only when the screw (7) is rotating.
- Put the precut vegetables or fruits into the feeding chute (9) gradually and push them slightly with the pusher (11). Do not press on the pusher hardly as it can decrease the amount of extracted juice and even stop the screw (7) rotation. The slower is the fruit and vegetables processing, the higher is the juice extraction rate.
- Do not put your fingers or any other foreign objects into the feeding chute (9).
- Periodically check the mesh filter (6) for obstruction while operation and wash the mesh filter (6), if necessary. Before removing the filter switch the unit off and unplug it.
- Control the pulp container (1) filling, if the container is full, switch the juicer off, unplug it and remove the pulp from the container (1), then install the container (1) back to its place.

Attention! The maximal continuous operation time of the juicer is approximately 30 minutes with a 10-15 minute subsequent break.

After processing of 1 kg hard and fibrous fruits and vegetables (citrus plants, pineapples etc.) disassemble and clean the unit. Non-compliance with the requirement can cause the screw blockage and will complicate the unit cleaning.

Self-cleaning function

If you need to clean the unit before extracting juice from another type of vegetables or fruit, use the self-clean function.

- Switch the unit on and pour a glass of water into the feeding chute (9). Most pulp will be removed.
- Switch the unit off and clean the pulp container (1) and the juice cup (12).

- Clean the unit completely after every usage (see chapter „CLEANING AND CARE“).

TIPS

- Use only fresh fruits and vegetables, as they contain more juice.
- You can use different vegetables for juice extraction - such as carrots, cucumbers, beets, celery stems, spinach, tomatoes or fruits - such as apples, grapes, pineapples.
- It is recommended to wash berries right before juicing, as they lose freshness quickly.
- It is not necessary to remove thin peel from fruits or vegetables, remove thick peel only, for example, from pineapples, beet, bananas and citrus plants.
- When extracting apple juice remember that its richness depends on the apple sort.
- Choose the apple sort, from which you can make juice according to your taste.
- Remove the stones from the fruit, as they can damage the unit.
- For better taste and diet purposes you can extract juice from lettuce, spinach, fresh herbs and soy (it is necessary to preliminary steep soy beans in water for 10 hours before extracting juice).
- The juicer construction enables to keep maximal amount of nutrients in the extracted juice, that's why the juice is cloudy as it contains the pulp.
- Drink the juice right after you made it. The juice loses its taste and nutrition value during long air storage.
- We recommend to wash down the freshly-made vegetable juice because its concentration is very high.
- Apple juice gets dark quickly, but adding a few drops of lemon juice slows down the process of juice darkening.
- If you keep juice in the refrigerator, pour it into a clean covered bowl to prevent absorbing smell of other foods stored in the refrigerator. It is not recommended to

keep juice in a metal container, as the juice can acquire corresponding flavor.

- Juice extractor is not intended for processing of extra hard or extra fibrous fruits or vegetables, such as coconuts or quince.

CLEANING AND CARE

Always switch the unit off and unplug it after operation or before cleaning.

Clean the unit after the processing of 1 kg hard and high-fiber fruits and vegetables (citrus plants, pineapples etc.). When processing some types of hard and fibrous products the unit may require more frequent cleaning.

Disassemble and clean the juice extractor after every usage:

- Remove the pusher (11).
- Remove the tray (10).
- Turn the lid (8) counterclockwise (OPEN) and remove it.
- Turn the processing bowl (4) counterclockwise and remove it from the motor unit (2).
- With a slight effort remove the screw (7) upwards.
- Remove the mesh filter (6).
- Remove the separator (5) from the mesh filter (6).
- Remove the pulp container (1) taking it by the right side of the container and pulling it towards you.
- It is recommended to wash all removable parts in warm water with neutral detergent right after the unit operation.
- It is more convenient to wash the mesh filter (6) openings from the outside using the brush (14).
- Do not wash the mesh filter (6) and other removable parts in the dishwasher.
- Clean the motor unit (2) with a slightly damp cloth, and then wipe it dry. Do not immerse the motor unit in water or any other liquids; do not wash it under water jet.
- Do not use coarse sponges, abrasives and solvents to clean the unit.

ENGLISH

- Some products, for example, carrots or beets, can dye the removable parts of juice extractor, you can use a dry cloth dampened in vegetable oil for removing stains; after cleaning of parts wash them with warm water and a neutral detergent, then dry.

STORAGE

- Perform the requirements of the "CLEANING AND CARE" section before taking the unit away for storage.
- Keep the unit away from children in a dry cool place.

DELIVERY SET

- Slow juicer – 1 pc.
- Pusher – 1 pc.
- Juice cup – 1 pc.
- Pulp container – 1 pc.
- Cleaning brush – 1 pc.
- Instruction manual – 1 pc.

TECHNICAL SPECIFICATIONS

Power supply: 220-240 V ~ 50/60Hz
Maximal power: 300 W

The manufacturer preserves the right to change the specifications of the unit without a preliminary notification.

Unit operating life is 3 years

Guarantee

Details regarding guarantee conditions can be obtained from the dealer from whom the appliance was purchased. The bill of sale or receipt must be produced when making any claim under the terms of this guarantee.

 *This product conforms to the EMC-Requirements as laid down by the Council Directive 2004/108/EC and to the Low Voltage Regulation 2006/95/EC*

PRESS-SCHNECKEN-ENTSAFTER

Was ist Press-Schnecken-Entsafter?

In Press-Schnecken-Entsaftern wird eine Technologie des Saftauspressens mit kleiner Schneckendrehgeschwindigkeit (80-90 Umdrehungen/Minute) benutzt, dabei beträgt die Aufnahmeleistung ungefähr 300 W. Solche Entsafter bezeichnet man als "langsame Entsafter", aber damit müssen Sie sich nicht täuschen, der Press-Schnecken-Entsafter presst den Saft schneller und mit bester Saftausbeute, als gewöhnliche Entsafter, aus. Spiralschnecke zerkleinert das Nahrungsmittel und dann drückt das zerkleinerte Fruchtfleisch durch den Filter ein, indem sie den Saft aus dem Fleisch auszieht; solche Technologie lässt im ausgepressten Saft viel mehr Phytonutrients*, die in farbigem Obst und Gemüse enthalten sind, erhalten. Gerade kleine Schneckendrehgeschwindigkeit (80-90 Umdrehungen/Minute) und niedrige Temperatur der Nahrungsmittel während der Zerkleinerung garantieren die Erhaltung von innerer zelliger Struktur, Fermenten, Mikroelementen und Vitaminen im gepressten Saft.

* Das Fachwort "Phytonutrients" stammt aus dem griechischen Wort "phyto" ("Pflanze") und "nutrient" (die Ernährungskomponente, die für normales Funktionieren des Organismus notwendig ist). Phytonutrients sind auch als Phytochemikalien bekannt, d.h. bioaktive Naturkomponenten der Vegetabilien.

BESCHREIBUNG DES GERÄTS

1. Fruchtfleischbehälter
2. Motoreinheit
3. Betriebsstufenschalter «I/0/R»
4. Behälter
5. Separator
6. Siebfilter
7. Schnecke
8. Deckel
9. Füllrohr
10. Schale für Nahrungsmittel
11. Stampfer
12. Saftbehälter
13. Silikondichtung
14. Reinigungsbürste

SICHERHEITSMABNAHMEN

Vor der ersten Inbetriebnahme des Geräts lesen Sie diese Bedienungsanleitung aufmerk-

sam durch und bewahren Sie diese für weitere Referenz auf.

Benutzen Sie dieses Gerät bestimmungsmäßig und laut der Bedienungsanleitung. Nicht ordnungsgemäße Nutzung des Geräts kann zu seiner Störung führen, einen gesundheitlichen oder materiellen Schaden beim Nutzer hervorrufen.

- Vergewissern Sie sich vor der ersten Inbetriebnahme, dass die Spannung des Geräts mit der Netzspannung übereinstimmt.
- **Achtung! Maximale Dauerbetriebszeit des Entsafters beträgt etwa 30 Minuten mit nachfolgender Pause von 10-15 Minuten.**
- Das Netzkabel ist mit einem „Eurostecker“ ausgestattet; schalten Sie diesen in die Steckdose mit sicherer Erdung ein.
- Verwenden Sie keine Adapter beim Anschließen des Geräts ans Stromnetz, um Brandrisiko zu vermeiden.
- Stellen Sie den Entsafter nur auf eine trockene, ebene und stabile Oberfläche fern von Wärmequellen, Feuchtigkeit, offenem Feuer und direkten Sonnenstrahlen auf.
- Vor der ersten Inbetriebnahme des Entsafters waschen Sie alle abnehmbaren Teile, die mit den Nahrungsmitteln in Berührung kommen werden, sorgfältig ab.
- Prüfen Sie den Siebfilter vor jeder Nutzung des Entsafters. Falls Sie irgendwelche mechanische Beschädigungen entdeckt haben, stoppen Sie den Betrieb des Geräts ab und wenden Sie sich an einen autorisierten Kundendienst.
- Benutzen Sie nur die abnehmbaren Teile, die zum Lieferumfang gehören.
- Es ist nicht gestattet, das Gerät draußen zu benutzen.
- Legen Sie das Netzkabel in der Nähe von heißen Oberflächen, Wärmequellen und scharfen Möbelkanten nicht.
- Vor der Inbetriebnahme des Geräts vergewissern Sie sich, dass alle Geräteteile korrekt installiert sind.
- Es ist nicht gestattet, Nahrungsmittel während des Gerätebetriebs mit den Fingern oder anderen Gegenständen ins Füllrohr durchzustößen. Benutzen Sie dafür nur den Stampfer.

- Der Entsafter ist für Zerkleinerung und Mischung von Nahrungsmitteln nicht geeignet.
- Es ist nicht gestattet, den Entsafter auszubauen, wenn der Netzstecker in die Steckdose eingesteckt ist.
- Greifen Sie den Stecker des Netzkabels mit nassen Händen nicht.
- Öffnen Sie den Deckel nur nach dem Ausschalten des Geräts und nach dem vollständigen Stoppen der Schnecke.
- Beim Entstehen von Wasser- oder Safttropfen am Gehäuse des Entsafters schalten Sie ihn aus, trennen Sie ihn vom Stromnetz ab und wischen Sie das Gehäuse mit einem trockenen Tuch ab.
- Schalten Sie das Gerät nach der Beendigung des Betriebs aus und ziehen Sie den Netzstecker aus der Steckdose heraus.
- Lassen Sie das eingeschaltete Gerät nie unbeaufsichtigt.
- Es ist nicht gestattet, das Gerät den Kindern als Spielzeug zu geben.
- Dieses Gerät darf von Kindern und behinderten Personen nicht genutzt werden, außer wenn die Person, die für ihre Sicherheit verantwortlich ist, ihnen entsprechende und verständliche Anweisungen über sichere Nutzung des Geräts und die Gefahren bei seiner falschen Nutzung gibt.
- Aus Kindersicherheitsgründen lassen Sie Plastiktüten, die als Verpackung verwendet werden, nie ohne Aufsicht.
- **Achtung!** Lassen Sie Kinder mit Plastiktüten oder Folien nicht spielen. **Erstickungsgefahr!**
- Es ist nicht gestattet, die Motoreinheit ins Wasser oder andere Flüssigkeiten tauchen zu lassen, sowie diese unter dem Wasserstrahl abzuspülen.
- Falls Wasser oder Saft in die Motoreinheit eingedrungen sind, schalten Sie das Gerät aus und wenden Sie sich an einen autorisierten Kundendienst.
- Es ist nicht gestattet, das Gerät zu benutzen, wenn das Netzkabel, der Netzstecker oder andere abnehmbare Geräteteile beschädigt sind, wenn Störungen auftreten und wenn das Gerät heruntergefallen ist. Es ist nicht gestattet, das Gerät selbständig zu reparieren, wenn

den Sie sich immer bei seiner Beschädigung an einen autorisierten Kundendienst.

DAS GERÄT IST NUR FÜR DEN GEBRAUCH IM HAUSHALT GEEIGNET

VOR DER ERSTEN INBETRIEBNAHME

Falls das Gerät unter niedrigen Temperaturen transportiert oder aufbewahrt wurde, lassen Sie es vor der Nutzung bei der Raumlufttemperatur nicht weniger als zwei Stunden bleiben.

- Entfernen Sie die Verpackung und alle Aufkleber, die die Nutzung des Geräts stören.
- Vergewissern Sie sich vor der Inbetriebnahme, dass die Spannung des Geräts und die Netzspannung übereinstimmen.
- Bauen Sie den Entsafter aus.
 - Nehmen Sie den Stampfer (11) heraus.
 - Nehmen Sie Schale (10) ab.
 - Drehen Sie den Deckel (8) entgegen dem Uhrzeigersinn (OPEN) und nehmen Sie ihn ab.
 - Drehen Sie den Behälter (4) entgegen dem Uhrzeigersinn und nehmen Sie ihn aus der Motoreinheit (2) heraus.
 - Ziehen Sie die Schnecke (7) nach oben heraus, indem Sie wenig Kraft anwenden.
 - Nehmen Sie den Siebfilter (6) heraus.
 - Nehmen Sie den Separator (5) vom Siebfilter (6) ab.
 - Nehmen Sie den Fruchtfleischbehälter (1) heraus, indem Sie die rechte Seite des Behälters halten und ihn zu sich ziehen.
- Waschen Sie alle abnehmbaren Teile mit Warmwasser und neutralem Waschmittel, spülen und trocknen Sie diese sorgfältig ab.
- Wischen Sie die Motoreinheit (2) mit einem weichen leicht angefeuchteten Tuch, dann trocknen Sie diese ab.

Zusammenbau des Geräts

Wichtig!

Prüfen Sie, ob die Silikondichtung (13) im Unterteil des Behälters (4) richtig aufgesetzt ist (Abb. 1). Die Silikondichtung soll den Austrittskanal des Fruchtfleisches dicht abdecken, anderenfalls wird der fertige Saft eine große Menge Fruchtfleisch enthalten. Nehmen Sie die Silikondichtung aus dem Austrittskanal des Fruchtfleisches während der Reinigung des Geräts heraus.

- Stellen Sie den Fruchtfleischbehälter (1) in die Motoreinheit (2) auf.
- Stellen Sie den Behälter (4) auf die Motoreinheit (2) auf und drehen Sie ihn im Uhrzeigersinn bis zum Einrasten (Abb. 2).
- Stellen Sie den Siebfilter (6) in den Separator (5) ein (Abb. 3).
- Stecken Sie den Netzstecker in die Steckdose.
- Schalten den Entsafter ein, indem Sie den Schalter (3) in die Position «I» stellen.

Position des Betriebsstufenschalters (3)

«I» – der Entsafter ist eingeschaltet

«O» – der Entsafter ist ausgeschaltet

«R» – Änderung der Drehrichtung der Schnecke. Der Reversbetrieb wird nur im Falle des Verklemmens der Schnecke (7) benutzt. Das Schneckenverklemmen ist im Falle der Überladung des Geräts mit Nahrungsmitteln möglich (als Ergebnis der Bearbeitung von harten oder faserigen Nahrungsmitteln). Um den Reversbetrieb einzustellen, schalten Sie das Gerät aus, indem Sie den Schalter (3) in die Position «O» stellen, dann drücken und halten Sie den Schalter (3) in der Position «R». Benutzen Sie diesen Betrieb innerhalb von 3-3 Sekunden. Falls das Problem geblieben ist, zerlegen Sie den Entsafter, reinigen Sie ihn und bauen Sie ihn wieder zusammen.

Anmerkung: Es ist nicht gestattet, den Entsafter beim Entdecken von mechanischen Beschädigungen am Siebfilter (6) zu benutzen.

- Stellen Sie den Siebfilter (6) mit dem Separator (5) in den Behälter (4) auf, indem Sie die Zeichen ● am Sieb und an der Motoreinheit (2) zusammenfallen lassen (Abb. 4).
- Stellen Sie die Schnecke (7) in den Siebfilter (6), indem Sie wenig Kraft anwenden, drehen Sie diese leicht, falls notwendig, um die Schnecke (7) vollständig einzusetzen (Abb. 5).
- Stellen Sie den Deckel (8) auf den Behälter (4), indem Sie das letzte linke Zeichen am Deckel (8) ■ mit dem Zeichen ● an der Motoreinheit (2) zusammenfallen lassen, dann drehen Sie den Deckel im Uhrzeigersinn bis zum Einrasten so, dass das Zeichen ● am Deckel und das Zeichen ☑ (CLOSE) zusammenfallen (Abb. 6).
- Stellen Sie die Schale (10) auf den Deckel (8) auf.

Falls sich das Schneckenverklemmen wiederholt, soll man die Nahrungsmittel in kleinere Stückchen schneiden und sie langsamer zuführen.

Anmerkung: Der Entsafter schaltet sich nur dann ein, wenn alle abnehmbaren Geräteteile richtig aufgestellt sind und der Deckel (8) sich in der Position ☑ (CLOSE) befindet.

NUTZUNG DES ENTSAFTERS

Wichtig! Vor der Inbetriebnahme vergewissern Sie sich, dass alle Geräteteile richtig aufgestellt sind. Schalten Sie das Gerät ohne Nahrungsmittel nicht ein.

Die zu bearbeitenden Früchte, Gemüse und Beeren müssen frisch sein.

- Vor der Entsaftung entfernen Sie alle nicht essbaren Reste von Gemüsen oder Früchten, wie Fruchstengel, harte Schale oder Kerne, z.B. Kirsch- oder Pfirsichkerne.
- Waschen Sie Gemüse/Früchte und schneiden Sie diese in Stücke, so dass man sie durch das Füllrohr (9) leicht durchstoßen kann.
- Stellen Sie den Entsafter auf eine gerade stabile Oberfläche auf.
- Stellen Sie den Saftbehälter (12) unter der Tülle des Behälters (4) auf (Abb. 7).
- Geben Sie Gemüse und Früchte durch das Füllrohr (9) nur während der Drehung der Schnecke (7) zu.
- Stoßen Sie langsam vorher geschnittene Gemüse oder Früchte durch das Füllrohr (9) und drücken Sie darauf leicht mit dem Stampfer (11). Drücken Sie den Stampfer nicht zu stark, weil es zur Verminderung der Saftausbeute, sowie zur Drehungsunterbrechung der Schnecke (7) führen kann. Je langsamer Gemüse und Früchte bearbeitet werden, desto mehr Saft ausgeht.
- Es ist nicht gestattet, Finger oder andere Gegenstände ins Füllrohr (9) zu stecken.
- Während des Gerätebetriebs prüfen Sie periodisch, ob der Siebfilter (6) mit Fruchtfleisch nicht verstopft ist, und spülen Sie den Siebfilter (6) bei der Notwendigkeit ab. Schalten Sie den Entsafter vor der Abnahme des Filters

DEUTSCH

aus und ziehen Sie den Netzstecker aus der Steckdose heraus.

- Prüfen Sie die Befüllung des Fruchtfleischbehälters (1), falls der Fruchtfleischbehälter aufgefüllt wird, schalten Sie den Entsafter aus, ziehen Sie den Netzstecker aus der Steckdose und entfernen Sie Fruchtfleisch aus dem Fruchtfleischbehälter (1), danach stellen Sie den Behälter (1) zurück auf.

Achtung! Maximale Dauerbetriebszeit des Entsafters beträgt etwa 30 Minuten mit nachfolgender Pause von 10-15 Minuten.

Nach der Bearbeitung von 1 kg harter und faseriger Nahrungsmittel (Zitrusfrüchte, Ananas usw.) zerlegen und reinigen Sie das Gerät. Nichtbefolgung dieser Forderung kann zum Schneckenverkleben führen und erschwert die Gerätereinigung.

Selbstreinigungsfunktion

Falls Sie das Gerät vor dem Abpressen des Saftes aus der anderen Nahrungsmittelart reinigen müssen, benutzen Sie die Selbstreinigungsfunktion.

- Schalten sie das Gerät ein und gießen Sie ein Glas Wasser durch das Füllrohr (9) ein. Der größere Teil des Fleisches wird entfernt.
- Schalten Sie das Gerät aus und reinigen Sie den Fruchtfleischbehälter (1) und den Saftbehälter (12).
- Jedes Mal nach der Nutzung des Entsafters reinigen Sie das Gerät vollständig (siehe den Abschnitt „Reinigung und Pflege“.)

Nutzhinweise

- Benutzen Sie nur frische Früchte und Gemüse, da diese mehr Saft enthalten.
- Für Saftzubereitung können Sie verschiedene Gemüse: Möhren, Gurken, Rübe, Sellerie, Spinat, Tomaten, oder Früchte: Äpfel, Weintrauben, Ananas benutzen.
- Es ist empfohlen, die Beeren unmittelbar vor der Entsaftung zu spülen, weil diese sehr schnell ihre Frische verlieren.
- Sie brauchen dünne Schale von Früchten oder Gemüse nicht entfernen, man soll nur dicke Schale, z.B. bei Ananas, roter Rübe, Bananen und Zitrusfrüchten, schälen.
- Vergessen Sie bei der Apfelsaftzubereitung nicht, dass seine Sättigung von der Apfelsorte abhängt.

- Wählen Sie die Apfelsorte, die einen zu Ihrem Geschmack passenden Saft gibt.
- Entfernen Sie Kerne aus den Früchten, weil sie das Gerät beschädigen können.
- Zur Verbesserung von Geschmacksqualitäten und auch für Diätzwecke können Sie den Saft aus Salat, Spinat, frischem Grüne und Sojabohnen zubereiten (Sojabohnen müssen vorher im Wasser für 10 Stunden angeweicht werden).
- Die Konstruktion des Ensafters lässt maximale Menge der Nährstoffe im fertigen Saft erhalten, infolgedessen ist der Saft trüb, weil er das Fruchtfleisch enthält.
- Trinken Sie den Saft sofort nach Zubereitung. Bei der dauernden Aufbewahrung in der Luft verliert der Saft seine Geschmacksqualitäten und seinen Nährwert.
- Es ist empfohlen, ein bisschen Wasser nach dem Gemüsesaft trinken, weil seine Konzentration zu hoch ist.
- Der Apfelsaft dunkelt schnell, geben Sie darin einige Tropfen Zitronensaft - dadurch wird der Prozess der Saftverdunkelung angehalten.
- Wenn der Saft im Kühlschrank aufbewahrt wird, gießen Sie ihn in eine saubere Flasche mit Deckel, damit er fremde Gerüche von Nahrungsmitteln, die im Kühlschrank aufbewahrt werden, nicht einsaugt. Der Saft darf in Metallbehältern nicht aufbewahrt werden, weil er den spezifischen Beigeschmack bekommen kann.
- Der Entsafter ist zur Zerkleinerung von sehr harten und faserigen Nahrungsmitteln, wie z.B. Kokosnuss oder Quitte nicht geeignet.

REINIGUNG UND PFLEGE

Schalten Sie das Gerät nach der Nutzung oder vor der Reinigung vom Stromnetz immer ab.

Reinigen Sie das Gerät nach der Bearbeitung von 1 kg harter Nahrungsmittel und der Nahrungsmittel, die viele Fasern enthalten (Zitrusfrüchte, Ananas usw.). Bei der Bearbeitung von einigen Typen von harten oder faserigen Nahrungsmitteln kann eine öftere Gerätereinigung erforderlich sein.

Bauen Sie das Gerät ab und reinigen Sie es nach jeglicher Nutzung:

- Nehmen Sie den Stampfer (11) heraus.

- Nehmen Sie Schale (10) ab.
- Drehen Sie den Deckel (8) entgegen dem Uhrzeigersinn (OPEN) und nehmen Sie ihn ab.
- Drehen Sie den Behälter (4) entgegen dem Uhrzeigersinn und nehmen Sie ihn aus der Motoreinheit (2) heraus.
- Ziehen Sie die Schnecke (7) nach oben heraus, indem Sie wenig Kraft anwenden.
- Nehmen Sie den Siebfilter (6) heraus.
- Nehmen Sie den Separator (5) vom Siebfilter (6) ab.
- Nehmen Sie den Fruchtfleischbehälter (1) heraus, indem Sie die rechte Seite des Behälters halten und ihn zu sich ziehen.
- Es ist empfohlen, alle abnehmbaren Geräteteile mit Warmwasser und neutralem Waschmittel sofort nach dem Betrieb abzuspielen.
- Die Öffnungen des Siebfilters (6) sind von der Außenseite leichter abzuspielen, nutzen Sie dafür die Bürste (14).
- Es ist nicht gestattet, den Siebfilter (6) und andere abnehmbare Geräteteile in der Geschirrspülmaschine zu waschen.
- Wischen Sie die Motoreinheit (2) des Geräts mit einem leicht angefeuchteten Tuch, danach trocknen Sie diese ab. Es ist nicht gestattet, die Motoreinheit ins Wasser oder andere Flüssigkeiten zu tauchen, sowie sie unter dem Wasserstrahl zu spülen.
- Benutzen Sie für die Reinigung des Entsafters keine harten Bürsten, Abrasiv-Reinigungsmittel, sowie keine Lösungsmittel.
- Einige Nahrungsmittel, wie z.B. Möhren oder Rübe, können abnehmbare Geräteteile des Entsafters einfärben, entfernen Sie die Farbflecken mit einem mit Pflanzenöl angefeuchteten Tuch; spülen Sie die Geräteteile nach der Reinigung mit warmem Wasser mit einem weichen Reinigungsmittel und trocknen Sie diese ab.

AUFBEWAHRUNG

- Bevor Sie das Gerät zur Aufbewahrung wegpacken, befolgen Sie die Anforderungen des Abschnitts „REINIGUNG UND PFLEGE“.
- Bewahren Sie das Gerät an einem trockenen, kühlen und für Kinder unzugänglichen Ort auf.

LIEFERUMFANG

- Entsafter – 1 St.
- Stampfer – 1 St.
- Saftbehälter – 1 St.
- Fruchtfleischbehälter – 1 St.
- Reinigungsbürste – 1 St.
- Bedienungsanleitung – 1 St.

TECHNISCHE EIGENSCHAFTEN

- Stromversorgung: 220-240 V ~ 50/60 Hz
- Maximale Leistung: 300 W

Der Hersteller behält sich das Recht vor, Design und technische Eigenschaften des Geräts ohne Vorbenachrichtigung zu verändern.

Nutzungsdauer des Geräts beträgt 3 Jahre

Gewährleistung

Ausführliche Bedingungen der Gewährleistung kann man beim Dealer, der diese Geräte verkauft hat, bekommen. Bei beliebiger Anspruchserhebung soll man während der Laufzeit der vorliegenden Gewährleistung den Check oder die Quittung über den Ankauf vorzulegen.

CE Das vorliegende Produkt entspricht den Forderungen der elektromagnetischen Verträglichkeit, die in 2004/108/EC-Richtlinie des Rates und den Vorschriften 2006/95/EC über die Niederspannungsgeräte vorgesehen sind.

ШНЕКОВАЯ СОКОВЫЖИМАЛКА

Что такое шнековая соковыжималка?

В шнековых соковыжималках используется технология отжима сока на малой скорости вращения шнека (80-90 об/мин), и при этом потребляемая мощность составляет около 300 Вт. Такие соковыжималки называют «медленными соковыжималками», но не обманывайтесь этим названием, шнековая соковыжималка отжимает сок быстрее и с большим процентом выхода сока, чем обычные соковыжималки. Спиралевидный шнек, измельчает продукт, а затем продавливает измельченную мякоть через фильтр, извлекая из нее сок, такая технология позволяет сохранить в отжатом соке гораздо больше фитонутриентов*, содержащихся в цветных фруктах и овощах. Именно малая скорость вращения шнека (80-90 об/мин) и низкая температура продуктов в процессе измельчения гарантируют сохранность внутренней клеточной структуры, ферментов, микроэлементов и витаминов в полученном соке.

*Термин «фитонутриенты» произошел от греческого слова «фито» («растение») и «нутриент» («компонент питания, необходимый для нормального функционирования организма»). Фитонутриенты также известны как фитохимикаты, т.е. натуральные биологически активные составляющие растительных продуктов.

ОПИСАНИЕ УСТРОЙСТВА

1. Контейнер для жмыха
2. Моторный блок
3. Переключатель режимов работы «I/0/R»
4. Рабочая чаша
5. Сепаратор
6. Фильтр-сетка
7. Шнек
8. Крышка
9. Загрузочная горловина
10. Лоток для продуктов
11. Толкатель
12. Контейнер для сока
13. Силиконовый уплотнитель
14. Щётка для чистки

МЕРЫ БЕЗОПАСНОСТИ

Перед началом эксплуатации электроприбора внимательно прочитайте настоящее руко-

водство по эксплуатации и сохраните его для использования в качестве справочного материала.

Используйте устройство только по его прямому назначению, как изложено в данном руководстве. Неправильное обращение с прибором может привести к его поломке, причинению вреда пользователю или его имуществу.

- Перед первым включением убедитесь, что напряжение в электрической сети соответствует рабочему напряжению прибора.

Внимание! Максимальное время непрерывной работы соковыжималки около 30 минут с последующим перерывом 10-15 минут.

- Сетевой шнур снабжен «евровилкой»; включайте её в розетку, имеющую надёжный контакт заземления.
- Во избежание риска возникновения пожара не используйте переходники при подключении устройства к электрической розетке.
- Используйте соковыжималку только на сухой, ровной и устойчивой поверхности вдали от источников тепла, влаги, открытого пламени и прямых солнечных лучей.
- Перед первым использованием соковыжималки тщательно промойте все съёмные детали, которые будут контактировать с перерабатываемыми продуктами.
- Проверьте фильтр-сетку перед каждым использованием соковыжималки. Если Вы обнаружите какие-либо механические повреждения, прекратите использование устройства и обратитесь в авторизованный сервисный центр.
- Используйте только те съёмные детали, которые входят в комплект поставки.
- Запрещается использовать устройство вне помещений.
- Не располагайте сетевой шнур вблизи горячих поверхностей, источников тепла и острых кромок мебели.
- Прежде чем начать пользоваться прибором, убедитесь, что все детали установлены правильно.
- Во время работы запрещается проталкивать продукты в загрузочную горловину пальцами или другими предметами. Для этой цели пользуйтесь только толкателем.

- Соковыжималка не предназначена для измельчения или смешивания продуктов.
- Запрещается разбирать соковыжималку, если вилка сетевого шнура вставлена в розетку.
- Не беритесь за вилку сетевого шнура мокрыми руками.
- Открывайте крышку только после выключения прибора и полной остановки шнека.
- При появлении капель влаги или сока на корпусе соковыжималки выключите её, отключите от электросети и протрите корпус сухой тканью.
- После окончания работы выключите устройство и извлеките вилку сетевого шнура из розетки.
- Запрещается оставлять включенное устройство без присмотра.
- Не разрешайте детям использовать устройство в качестве игрушки.
- Данное устройство не предназначено для использования детьми и людьми с ограниченными возможностями, если только лицом, отвечающим за их безопасность, им не даны соответствующие и понятные им инструкции о безопасном использовании устройства и тех опасностях, которые могут возникать при его неправильном использовании.
- Из соображений безопасности детей не оставляйте полиэтиленовые пакеты, используемые в качестве упаковки, без надзора.
- **Внимание!** Не разрешайте детям играть с полиэтиленовыми пакетами или упаковочной плёнкой. **Опасность удушья!**
- Запрещается погружать моторный блок в воду или любые другие жидкости, а также промывать его под струёй воды.
- В случае если в моторный блок попала вода или сок, необходимо выключить устройство и обратиться в авторизованный сервисный центр.
- Не пользуйтесь устройством при повреждении сетевого шнура, вилки сетевого шнура или любых других съёмных деталей, после падения устройства или если устройство работает с перебоями. Не ремонтируйте устройство самостоятельно, в случае появления неполадок обра-

щайтесь в авторизованный сервисный центр.

УСТРОЙСТВО ПРЕДНАЗНАЧЕНО ТОЛЬКО ДЛЯ БЫТОВОГО ИСПОЛЬЗОВАНИЯ

ПЕРЕД ПЕРВЫМ ИСПОЛЬЗОВАНИЕМ **В случае транспортировки или хранения устройства при пониженной температуре необходимо выдержать его при комнатной температуре не менее двух часов.**

- Удалите любые элементы упаковки и наклейки, мешающие работе устройства.
- Проверьте, соответствует ли напряжение в электрической сети рабочему напряжению устройства.
- Разберите соковыжималку:
 - Извлеките толкатель (11).
 - Снимите лоток (10).
 - Поверните крышку (8) против часовой стрелки (OPEN) и снимите ее.
 - Поверните рабочую чашу (4) против часовой стрелки и выньте ее из моторного блока (2).
 - Применив небольшое усилие, выньте шнек (7) по направлению вверх.
 - Выньте фильтр–сетку (6).
 - Снимите с фильтра–сетки (6) сепаратор (5).
 - Выньте контейнер для жмыха (1), взявшись за правую сторону контейнера и потянув его на себя.
- Все съёмные детали промойте тёплой водой с нейтральным моющим средством, тщательно ополосните и просушите.
- Моторный блок (2) протрите мягкой слегка влажной тканью, затем вытрите насухо.

Сборка устройства

Важно!

Проверьте правильность установки силиконового уплотнителя (13) в нижней части рабочей чаши (4) (рис. 1). Силиконовый уплотнитель должен плотно закрывать канал выхода мякоти, иначе в готовом соке будет присутствовать большое количество мякоти.

Во время чистки устройства силиконовый уплотнитель необходимо вынуть из канала выхода мякоти.

- Установите контейнер для жмыха (1) в моторный блок (2).
- Установите рабочую чашу (4) на моторный блок (2) и поверните её по часовой стрелке до фиксации (рис. 2).
- Установите фильтр-сетку (6) в сепаратор (5) (рис. 3)

Примечание: При обнаружении механических повреждений на фильтре-сетке (6) использование соковыжималки запрещается.

- Установите фильтр-сетку (6) с сепаратором (5) в рабочую чашу (4), совместив метки ● на сетке и моторном блоке (2) (рис. 4).
- Установите шнек (7) внутрь сетки (6) с небольшим усилием, в случае необходимости слегка поверните его, чтобы обеспечить полную посадку шнека (7) (рис. 5).
- Установите крышку (8) на рабочую чашу (4), совместив крайнюю левую метку на крышке (8) ■ с меткой ● на моторном блоке (2), затем поверните крышку по часовой стрелке до фиксации, так, чтобы метка ● на крышке совпала с символом  (CLOSE) (рис. 6).
- Лоток для продуктов (10) установите на крышку (8).

ИСПОЛЬЗОВАНИЕ СОКОВЫЖИМАЛКИ

Важно! Перед началом работы убедитесь, что все детали установлены правильно. Не включайте устройство без продуктов для переработки.

Фрукты, овощи и ягоды, предназначенные для переработки, должны быть свежими.

- Перед отжимом сока удалите несъедобные части у овощей или фруктов, такие как плодоножки, твёрдая кожура или косточки, например, вишневые или персиковые.
- Вымойте овощи/фрукты, порежьте их на кусочки, которые бы легко проходили в загрузочную горловину (9).
- Установите соковыжималку на ровной устойчивой поверхности.
- Контейнер для сока (12) разместите под носиком рабочей чаши (4) (рис. 7).
- Вставьте вилку сетевого шнура в розетку.
- Включите соковыжималку, установив переключатель (3) в положение «I».

Положение переключателя режимов работы (3)

«I» – соковыжималка включена.

«O» – соковыжималка выключена

«R» – изменение направления вращения шнека. Режим «реверс» используется только в случае заклинивания шнека (7). Заклинивание шнека возможно в случае перегрузки устройства продуктами (в результате переработки твёрдых или волокнистых продуктов). Для включения режима «реверс» выключите устройство, установив переключатель (3) в положение «O», затем нажмите и удерживайте переключатель (3) в положение «R». Используйте данный режим в течение 35 секунд. Если проблема остается, следует разобрать соковыжималку и очистить ее, после чего повторно собрать.

Если заклинивание шнека повторяется, следует нарезать продукты на более мелкие кусочки и подавать их медленнее.

Примечание: Соковыжималка включится только в том случае, если все съёмные части установлены правильно, а крышка (8) находится в положении  (CLOSE).

- Загружайте овощи или фрукты через загрузочную горловину (9) только во время вращения шнека (7).
- Постепенно опускайте предварительно порезанные овощи или фрукты через загрузочную горловину (9) и слегка надавливайте на них толкателем (11). Не нажимайте слишком сильно на толкатель, поскольку это может привести к снижению количества получаемого сока и даже к остановке вращения шнека (7). Чем медленнее происходит обработка овощей или фруктов, тем больше выход сока.
- Запрещается опускать пальцы или любые другие предметы в загрузочную горловину (9).
- Во время работы периодически проверяйте состояние фильтра-сетки (6) на предмет засорения сетки мякотью и при необходимости промывайте фильтр-сетку (6). Перед снятием фильтра необходимо выключить соковыжималку и вынуть вилку сетевого шнура из розетки.
- Следите за наполнением контейнера для жмыха (1), если контейнер заполнился,

выключите соковыжималку, выньте вилку сетевого шнура из розетки и удалите жмых из контейнера (1), после чего установите контейнер (1) на место.

Внимание! Максимальное время непрерывной работы соковыжималки около 30 минут с последующим перерывом 10-15 минут.

После переработки 1 кг твёрдых и волокнистых продуктов (цитрусовых, ананасов и т.д.) производите разборку и чистку устройства. Несоблюдение данного требования может привести к заклиниванию шнека и усложнит чистку устройства.

Функция самоочистки

Если необходимо произвести чистку устройства перед отжимом сока из другого вида овощей или фруктов, воспользуйтесь функцией самоочистки.

- Включите прибор и залейте стакан воды через загрузочную горловину (9). Большая часть мякоти будет удалена.
- Выключите прибор и очистите контейнер для жмыха (1) и контейнер для сока (12).
- Каждый раз после использования соковыжималки производите полноценную чистку прибора (см. раздел «ЧИСТКА И УХОД»).

ПОЛЕЗНЫЕ СОВЕТЫ

- Используйте только свежие овощи и фрукты, так как в них содержится больше сока.
- Для приготовления сока можно использовать различные овощи: морковь, огурцы, свёклу, стебли сельдерея, шпинат, помидоры – или фрукты: яблоки, виноград, ананасы.
- Ягоды рекомендуется мыть непосредственно перед отжимом сока, т.к. они быстро теряют свежесть.
- Очищать тонкую кожицу с фруктов или овощей нет необходимости, следует срезать только толстую кожуру, например, у ананасов, свёклы, бананов и цитрусовых.
- При приготовлении яблочного сока помните, что его насыщенность зависит от сорта яблок.
- Выбирайте сорт яблок, из которых получается сок, отвечающий Вашим требованиям.

- Удалите косточки из содержащих их фруктов, так как они могут повредить прибор.
- Для улучшения вкусовых качеств и в диетических целях можно приготовить сок из салата, шпината, свежих трав и сои (соевые бобы необходимо предварительно замочить в воде на 10 часов).
- Конструкция соковыжималки позволяет сохранять в готовом соке максимальное количество питательных веществ, поэтому сок получается неосветленным, так как в нем присутствует мякоть.
- Пейте сок сразу после его приготовления. При длительном хранении на воздухе сок теряет свои вкусовые качества и пищевую ценность.
- Рекомендуется запивать свежееотжатый овощной сок небольшим количеством воды, так как его концентрация очень высока.
- Яблочный сок быстро темнеет, добавьте в яблочный сок несколько капель лимонного сока и процесс потемнения сока замедляется.
- Если сок будет храниться в холодильнике, то перелейте его в чистую емкость с крышкой, чтобы он не впитал запахи продуктов, хранящихся в холодильнике. Нежелательно хранить сок в металлической емкости, так как сок может приобрести соответствующий привкус.
- Соковыжималка не предназначена для переработки очень твёрдых и волокнистых продуктов, таких как кокос или айва.

ЧИСТКА И УХОД

После окончания работы или перед чисткой всегда выключайте устройство и отключайте его от электросети.

Производите чистку устройства после переработки 1 кг твёрдых продуктов и продуктов с большим количеством волокон (цитрусовых, ананасов и т.д.). При переработке некоторых типов твёрдых и волокнистых продуктов может потребоваться более частая чистка устройства.

Производите разборку и чистку соковыжималки после каждого ее использования:

- Извлеките толкатель (11).

РУССКИЙ

- Снимите лоток (10).
- Поверните крышку (8) против часовой стрелки (OPEN) и снимите ее.
- Поверните рабочую чашу (4) против часовой стрелки и выньте ее из моторного блока (2).
- Применив небольшое усилие, выньте шнек (7) по направлению вверх.
- Выньте фильтр-сетку (6).
- Снимите с фильтра-сетки (6) сепаратор (5).
- Выньте контейнер для жмыха (1), взявшись за него с правой стороны контейнера и потянув на себя.
- Рекомендуется промывать все съёмные детали тёплой водой с нейтральным моющим средством сразу же после работы.
- Отверстия фильтра-сетки (6) удобнее промывать с наружной стороны, используя щёточку (14).
- Не используйте для промывки фильтра-сетки (6) и других съёмных деталей посудомоечную машину.
- Моторный блок (2) протирайте слегка влажной тканью, после чего протрите его насухо. Запрещается погружать моторный блок в воду или любые другие жидкости, а также промывать его под струёй воды.
- Не используйте для чистки соковыжималки жёсткие губки, абразивные чистящие средства, а также растворители.
- Некоторые продукты, например, морковь или свёкла, могут окрасить съёмные детали соковыжималки; для удаления следов красителя можно использовать сухую ткань, смоченную в растительном масле; после очистки деталей промойте их тёплой водой с мягким моющим средством и просушите.

ХРАНЕНИЕ

- Перед тем как убрать устройство на хранение, выполните требования раздела «ЧИСТКА И УХОД».
- Храните устройство в сухом прохладном месте, недоступном для детей.

КОМПЛЕКТ ПОСТАВКИ

Соковыжималка – 1 шт.
Толкатель – 1 шт.
Контейнер для сока – 1 шт.
Контейнер для жмыха – 1 шт.
Щёточка для чистки - 1 шт.
Инструкция – 1 шт.

ТЕХНИЧЕСКИЕ ХАРАКТЕРИСТИКИ

Напряжение питания: 220-240 В ~ 50/60 Гц
Максимальная мощность: 300 Вт

Производитель сохраняет за собой право изменять дизайн и технические характеристики устройства без предварительного уведомления.

Срок службы прибора — 3 года



Данное изделие соответствует всем требуемым европейским и российским стандартам безопасности и гигиены.

Производитель: АН-ДЕР ПРОДАКТС ГмбХ, Австрия
Нойбаугюртель 38/7А, 1070 Вена, Австрия
Сделано в Китае.

ИІРМЕКТІ ШЫРЫНСЫҚҚЫШ

Иірмекті шырынсыққыш деген не?

Иірмекті шырынсыққыштарда шырынды иірмектің төменгі айналу жылдамдығымен (80-90 айн/мин) сығу технологиясы пайдаланылады, бұл кезде қуаттылығы 300 Вт шамасын құрайды. Мұндай шырынсыққыштарды «баяу шырынсыққыштар» деп атайды, бірақ мұндай атауға алданып қалмаңыз, иірмекті шырынсыққыш шырынды жылдамырақ сығады және шығаратын шырыны әдеттегі шырынсыққыштарға қарағанда әлде қайда мол. Спираль тәрізді иірмек өнімді ұсақтайды, одан кейін ұсақталған жұмсақты сүзгі арқылы өткізіп, одан шырынды сығып алады, мұндай технология түрлі-түсті жемістер мен көкөністер құрамында болатын сығылған шырындағы мол фитонутриенттерді* сақтап қалуға мүмкіндік береді. Дәл осы иірмектің ақырын айналдыру жылдамдығы (80-90 айн/мин) және өнімдердің төменгі температурасы ұсақтау барысында ферменттердің ішкіжасушалы құрылымыны, алынған шырындағы микроэлементтердің және витаминдердің сақталуына кепілдік береді.

* «Фитонутриенттер» термині гректің «фито» («өсімдік») және «нутриент» («ағзаның қалыпты жұмыс істеуіне қажетті қоректің компоненті») деген сөздерінен шыққан. Фитонутриенттер фитохимикаттар, яғни өсімдік өнімдерінің табиғи биологиялық белсенді құрамдас бөліктері ретінде де белгілі.

ҚҰРЫЛҒЫНЫҢ СИПАТТАМАСЫ

1. Сығындыларға арналған контейнер
2. Моторлы блок
3. «I/O/R» жұмыс режимдерін ауыстырып-қосқыш
4. Жұмыс тостағаны
5. Айырғыш
6. Сүзгі-тор
7. Иірмек
8. Қапқақ
9. Жүктеу аузы
10. Тағамдарға арналған табақ
11. Итергіш
12. Шырынға арналған контейнер
13. Силикон тығыздауыш
14. Тазалауға арналған қылшақ

ҚАУІПСІЗДІК ШАРАЛАРЫ

Электрприборды пайдаланбас бұрын, осы пайдалану нұсқаулығын мұқият оқып шығыңыз да, оны анықтамалық материал ретінде пайдалану үшін сақтап қойыңыз.

Құрылғыны осы нұсқаулықта баяндалғандай тікелей мақсаты бойынша ғана пайдаланыңыз. Приборды дұрыс қолданбау оның бұзылуына және пайдаланушыға немесе оның мүлкіне зиян келтіруге әкеп соғуы мүмкін.

- Бірінші рет қосар алдында, электр желісіндегі кернеу прибордың жұмыс кернеуіне сәйкес келетіндігін тексеріп алыңыз.
- **Назар аударыңыз!** Шырынсыққыштың максималды үздіксіз жұмыс істеу уақыты 30 минутқа таяу, содан кейін 10-15 минут үзіліс жасау керек.
- Желілік бау еуроайртыетікпен жабдықталған, оны сенімді жерлендіру түйіспесі ашалыққа қосыңыз.
- Өрттің пайда болу тәуекелін болдырмау үшін құрылғыны электрлік розеткаға қосқан кезде өткізуші тоқ құралдарын пайдаланбаңыз.
- Шырынсыққышты тек құрғақ тегіс және орнықты бетте жылу, ылғал, ашық от және тікелей күн сәулесінен алшақ жерде пайдаланыңыз.
- Шырынсыққышты алғашқы пайдаланар алдында өңделетін өнімдерімен байланысатын барлық алынбалы бөлшектерді әбден жуып алыңыз.
- Шырынсыққышты әрбір пайдаланар алдында сүзгі-торды тексеріп алыңыз. Егер қандайда бір механикалық зақымдануларды байқасаңыз, онда құрылғыны пайдалануды тоқтатыңыз және рұқсаты бар (уәкілетті) сервистік орталыққа жолығыңыз.
- Тек жеткізу жинағына кіретін алынбалы бөлшектерді ғана пайдаланыңыз.
- Құрылғыны бөлмеден тыс жерде пайдалануға тыйым салынады.
- Желілік шнурды ыстық беттерге, жылу көздеріне және жиһаздың өткір жиектеріне жақын орналастырмаңыз.
- Приборды пайдалануды бастамас бұрын, барлық бөлшектер дұрыс орнатылғанын тексеріп алыңыз.
- Жұмыс істеп тұрған кезде өнімдерді жүктеу ернеуіне саусақтарыңызбен немесе басқа заттармен итеруге тыйым салынады. Бұл мақсатта тек итергішті пайдаланыңыз.
- Шырынсыққыш өнімдерді ұсақтауға немесе араластыруға арналмаған.

- Желілік шнур ашасы электр розеткасына қосулы болған кезде шырынсыққышты бөлшектеуге тыйым салынады.
- Желілік шнурдың ашасын су қолмен ұстамаңыз.
- Прибор толық ажыратылғаннан кейін және иірімек толық тоқтағаннан кейін ғана қақпақты ашыңыз.
- Шырынсыққыштың корпусында судың немесе шырынның тамшылары пайда болса, оны өшіріп, электр желісінен ажыратыңыз және корпусты құрғақ матамен сүртіңіз.
- Жұмыс аяқталғаннан кейін құрылғыны сөндіріңіз де, желілік шнур ашасын электр розеткасынан суырып тастаңыз.
- Қосулы тұрған құрылғыны қараусыз қалдыруға тыйым салынады.
- Құрылғыны балаларға ойыншық ретінде пайдалануға рұқсат бермеңіз.
- Бұл құрылғы балалар мен мүмкіндіктері шектеулі адамдардың пайдалануына арналмаған, ол тек, олардың қауіпсіздігіне жауап беретін адаммен, оларға қауіпсіз пайдалану туралы тиісті және түсінікті нұсқаулықтар мен құрылғыны дұрыс пайдаланбаған жағдайда пайда болуы мүмкін қауіптер туралы түсінік берілген жағдайда ғана мүмкін.
- Балалар қауіпсіздігі тұрғысынан, қаптама ретінде пайдаланылатын полиэтилен пакеттерді қадағалаусыз қалдырмаңыз.
- **Назар аударыңыз!** Балаларға полиэтилен пакеттермен немесе қаптама үлдірмен ойнауға рұқсат бермеңіз. **Тұншығу қаупі!**
- Моторлы блокты суға немесе басқа да кез келген сұйықтыққа батыруға, сондай-ақ оны ағып тұрған судың астында жууға тыйым салынады.
- Моторлы блокқа су және шырын кірген жағдайда құрылғыны өшіріп, рұқсаты бар сервистік орталыққа жолығу керек.
- Желілік шнурдың, желілік шнур ашасының және кез келген алынбалы бөлшектерінің бүлінген жерлері болған кезде, құрылғы құлағаннан кейін немесе құрылғы дұрыс жұмыс істемесе оны пайдаланбаңыз. Құрылғыны өз бетіңізше жөндемеңіз, ақаулықты байқаған жағдайда рұқсаты бар сервистік орталыққа жолығыңыз.

ҚҰРЫЛҒЫ ТЕК ТҰРМЫСТЫҚ ЖАҒДАЙДА ПАЙДАЛАНУҒА АРНАЛҒАН.

АЛҒАШҚЫ ПАЙДАЛАНАР АЛДЫНДА Құрылғыны төмен температурада тасымалдағаннан немесе сақтағаннан кейін, оны бөлмелік температурада кемінде екі сағат уақыт бойы ұстау керек.

- Жұмыс істеуге кедергі келтіретін кез келген қаптама элементтерін және жапсырмаларды алып тастаңыз.
- Электр желісіндегі кернеу құрылғының кернеуіне сәйкес келетіндігін тексеріңіз
- Шырынсыққышты бөлшектеңіз:
 - Итергішті (11) шығарыңыз.
 - Табақты(10) шешіңіз.
 - Қақпақты (8) сағат тіліне қарсы (OPEN) бұраңыз және оны шешіңіз.
 - Жұмыс тостағанын (4) сағат тіліне қарсы бұраңыз және оны моторлық блоктан (2) шығарыңыз.
 - Сәл күш салып, иірімекті (7) жоғары бағытта шешіңіз.
 - Сүзгі-торды (6) шығарыңыз.
 - Сүзгі-тордан (6) айырғышты (5) шешіңіз.
 - Сығындыларға арналған контейнердің (1) оң жағынан ұстап және оны өзіңізге қарай тартып, контейнерді шығарыңыз.
- Барлық алынатын бөлшектерін бейтарап жуғыш заты бар жылы сумен жуыңыз, жақсылап шайыңыз және кептіріп алыңыз.
- Моторлы блокты (2) сәл дымқыл матамен сүртіңіз, содан кейін құрғатып сүртіңіз.

Құрылғыны құрастыру Маңызды!

Силикон тығыздауышының (13) жұмыс тостағанының (4) төменгі жағына дұрыс орнатылуын тексеріңіз (сур. 1). Силикон тығыздауыш өнім жұмсағының шығатын арнасын мықтап жауып тұруы тиіс, керісінше жағдайда тостағаннан шырынның/судың төгілуі құрылғының бұзылу себебіне айналуы мүмкін.

Құрылғыны тазалау кезінде силикон тығыздауышты шығарып алу керек.

- Сығындыларға арналған контейнерді (1) моторлы блокқа (2) орнатыңыз.
- Жұмыс тостағанын (4) моторлы блокқа (2) орнатыңыз және сағат тілінің бағытында бұраңыз (сур. 2).
- Сүзгі-торды (6) айырғышқа (5) орнатыңыз (сур. 3).
- **Ескерту:** Сүзгі-торда (6) механикалық бүлінген жерлерін байқаған кезде

шырынсыққышты пайдалануға тыйым салынады.

- Айырғышы (5) бар сүзгі-торды (6) жұмыс тостағанына (4) тордағы және моторлық блоктағы (2) ● белгілерін сәйкестендіріп орнатыңыз (сур. 4).
- Иірмекті (7) тордың (6) ішіне сәл күш салып орнатыңыз, қажет болған жағдайда иірмектің (7) толық қонуын қамтамасыз ету үшін оны сәл бұраңыз (сур. 5).
- Қақпақты (8) жұмыс тостағанына (4) орнатыңыз, қақпақтағы (8) ■ белігіні моторлық блоктағы (2) ● белгімен сәйкестендіріп, содан кейін қақпақтағы ● белгі □ таңбасымен (CLOSE) сәйкес келгенге дейін сағат тілі бойынша бекітілгенге дейін бұраңыз (сур. 6).
- Тағамдарға арналған табақты (10) қақпаққа (8) орнатыңыз.

ШЫРЫНСЫҚҚЫШТЫ ПАЙДАЛАНУ

Маңызды! Жұмысқа кірісер алдында, барлық алынбалы бөлшектерінің дұрыс орнатылғанын тексеріп алыңыз. Сығу үшін өнім салынбаған құрылғыны қоспаңыз.

Сығуға арналған жемістер, көкөністер және жидектер жаңа терілген болуы керек.

- Шырын сығу алдында, жемістер мен жидектердің жеміс сабақтары, қатты қабық немесе сүйектері, мысалы шиенің немесе шабдалының, сияқты жеуге келмейтін бөліктерін алып тастаңыз.
- Көкөністерді/жемістерді жуып тазалаңыз, оларды жүктеу ернеуінен (9) өтетіндей етіп тілімдеп тураңыз.
- Шырынсыққышты тегіс тұрақты бетке орналастырыңыз.
- Шырынға арналған контейнерді (12) жұмыс тостағанының (4) шүмегінің астына орналастырыңыз (сур. 7).
- Желілік шнурдың ашасын электр розеткасына сұғыңыз.
- Ауыстырып-қосқышты (3) «I» күйіне қойып, шырынсыққышты іске қосыңыз.

Жұмыс режимдерін ауыстырып-қосқыштың (3) күйі

«I» – қуатқа қосылған.

«O» – қуаттан ажыратылған

«R» – иірмектің айналу бағытын өзгерту.

«Revers» режимі иірмек (7) қыстырылып

қалған жағдайда ғана пайдаланылады. Иірмек құрылғыға өнімдер шамадан артық салынған жағдайда (қатты немесе талшықты өнімдерді өңдеу кезінде) қыстырылып қалуы мүмкін. «Revers» режимін қосу үшін ауыстырып-қосқышты (3) «O» күйіне орнатып құрылғыны өшіріңіз, одан кейін ауыстырып-қосқышты (3) «R» күйіне басып, ұстап тұрыңыз. Бұл режимді 35 секунд бойы пайдаланыңыз. Егер проблема жойылмаса, онда шырынсыққышты бөлшектеп, тазалап, одан кейін қайта құрау керек.

Егер иірмектің қыстырылып қалуы қайталанса, онда өнімдерді әдеттегіден ұсақ етіп турап, оларды аздан салып отыру қажет.

Ескертпе: Шырынсыққыш тек барлық алынбалы бөлшектері орнатулы болып, ал қақпақ (8) □ (CLOSE) күйінде болған кезде ғана қосылады.

- Өнімдерді ернеуге (9) тек иірмек (7) айналып тұрған кезде салыңыз.
- Туралған көкөністерді немесе жемістерді біртіндеп ернеуге (9) салыңыз да оларды итергішпен (11) сәл басыңқыраңыз. Итергішті қатты баспаңыз, өйткені бұл алынатын шырынның мөлшерін азайтып жіберуі мүмкін, тіпті иірмектің (7) айналмай қалуына әкеп соғуы мүмкін. Көкөністер немесе жемістер неғұрлым баяу сығылса, соғұрлым шырын көп шығады.
- Саусақты немесе кез келген басқа да заттарды ернеуге (9) салуға тыйым салынады.
- Жұмыс барысында сүзгі-тордың (6) жұмсақтармен бітеліп қалмауын уақытылы тексеріп отырыңыз және қажет болған кезде сүзгі-торды (6) жуып жіберіңіз. Сүзгіні шешіп алмас бұрын шырынсыққышты өшіріп, желілік шнур ашасын электр розеткасынан суыру керек.
- Жұмсақтарға және шырынға арналған контейнердің (1) толуын бақылап отырыңыз, егер контейнер толып кетсе, онда шырынсыққышты өшіріп, желілік шнур ашасын электр розеткасынан суырыңыз да, контейнердегі (1) сығындыларды алып тастаңыз және контейнерде (1) орнына салыңыз.

Назар аударыңыз! Үздіксіз жұмыс істейтін максималды уақыт – 30 минут, одан кейін 10-15 минут үзіліс жасап отыру керек.

1 кг қатты және талшықты өнімдерді (цитрусты, ананасты және т.б.) өңдегеннен кейін құрылғыны бөлшектеп, тазалаңыз. Бұл талаптың орындалмауы иірмектің қыстырылып қалуына әкеп соғуы мүмкін және құрылғыны тазалауды қиындата түседі.

Өзін-өзі тазарту функциясы

Басқа өнім түрінен шырын сығу алдында құрылғыны тазалау қажет болса, өзін-өзі тазарту функциясын пайдаланыңыз.

- Приборды қосыңыз және жүктеу ернеуі (9) арқылы бір стақан су құйыңыз. Жұмсақтың көп бөлігі жойылады.
- Приборды өшіріп, сығындыларға арналған контейнерді (1) және шырынға арналған контейнерді (12) тазалаңыз.
- Шырынсыққышты пайдаланып болғаннан кейін приборды толық тазалаңыз («ТАЗАЛАУ ЖӘНЕ КҮТІМ ЖАСАУ» бөлімін қараңыз).

ПАЙДАЛЫ КЕҢЕСТЕР

- Тек жаңа терілген көкөністер мен жемістерді пайдаланыңыз, себебі олардың құрамында шырын көп болады.
- Шырын дайындау үшін сәбіз, қияр, қызылша, балдыркөк сабақтары, шпинат, қызанақ сияқты әртүрлі көкөністерді немесе алма, жүзім, ананас сияқты жемістерді пайдалануға болады.
- Жидектерді сықпас бұрын жуып алу керек, себебі олар балғындығын тез жоғалтады.
- Жемістерден немесе көкөністерден жұқа қабықтарын аршудың қажеті жоқ, тек қалың қабықты тазалау керек, мысалы ананас, қызылша, банан және цитрустар.
- Алма шырынын дайындаған кезде оның қанықтылығы алманың сұрыпына байланысты болатынын естеп шығармаңыз.
- Өз қалауыңызды қанағаттандыратын шырын алынатын алманың сұрыпын таңдаңыз.
- Жемістердің ішіндегі сүйектерді алып тастаңыз, себебі сүйектері приборды бұзуы мүмкін.
- Дәмнің сапасын жақсарту үшін және диеталық мақсаттарда салаттан, спи-

наттан, жаңа терілген шөптер мен соядан шырын дайындауға болады (соя бұршақтарын алдын-ала 10 сағатқа суға салып қою қажет).

- Шырынсыққыштың осы конструкциясы нәрлі элементтердің көп мөлшерін сақтап қалады, нәтижесінде шырын мөлдір болмайды.
- Шырынды сығып алғаннан кейін бірден ішіңіз. Ауада ұзақ уақыт бойы сақталған кезде шырын өзінің дәмдік сапасын және тағамдық құндылығын жоғалтады.
- Көкөніс шырынын кішкене мөлшердегі сумен бірге ішу керек, себебі оның концентрациясы өте жоғары.
- Алма шырыны қараяды, бірақ оған лимон шырынының бірнеше тамшысын тамызып жіберсе, бұл шырынның қараю процесін тоқтатады.
- Шырын тоңазытқышта сақталатын болса, онда оны қақпағы бар таза ыдысқа аударып құйып алыңыз, бұл тоңазытқыштағы сақтаулы тұрған өнімдердің иістерін сіңіріп алмауы үшін қажет. Шырынды метал ыдыста сақтамаған жөн, себебі шырынның дәмі өзгеріп кетуі мүмкін.
- Шырынсыққыш кокос, рауағаш немесе айва сияқты өте қатты, талшықтары көп өнімдерді өңдеуге арналмаған.

ТАЗАРТУ ЖӘНЕ КҮТІМ

Жұмысты аяқтаған сайын немесе тазалау алдында құрылғыны өшіріп, оны электр желісінен ажыратыңыз.

Құрылғыны 1 кг қатты өнімді және талшығы көп өнімді (цитрустар, ананастар және т.б.) өңдегеннен кейін тазалаңыз. Кейбір типтегі қатты және талшықты өнімдерді өңдеген кезде құрылғыны әдеттегіден жиі тазалау қажет болуы мүмкін.

Шырынсыққыштың әрбір пайдаланып болғаннан кейін бөлшектеп, тазалаңыз.

- Итергішті (11) шығарып алыңыз.
- Табақты (10) шешіп алыңыз.
- Қақпақты (8) сағат тіліне қарсы (OPEN) бұраңыз және оны шешіңіз.
- Жұмыс тостағанын (4) сағат тіліне қарсы бұраңыз және оны моторлық блоктан (2) шығарыңыз.
- Сәл күш салып, иірмекті (7) жоғары бағытта шешіңіз.
- Сүзгі-торды (6) шығарыңыз.
- Сүзгі-тордан (6) айырғышты (5) шешіңіз.

- Сығындыларға арналған контейнердің (1) оң жағынан ұстап және оны өзіңізге қарай тартып, контейнерді шығарыңыз.
- Барлық алынбалы бөлшектерді пайдаланылып болғаннан кейін бірден бейтарап жуғыш заты қосылған жылы сумен жуу керек.
- Сүзгі-тордың (6) саңылауларын сыртқы жағынан қылшақты (14) пайдалана отырып жуған ыңғайлы.
- Сүзгі-торды (6) және басқа да алынбалы бөлшектерді жуу үшін ыдыс жуғыш машинаны пайдалануға болмайды.
- Моторлы блокты (2) сәл ылғал матамен сүртіңіз, одан кейін құрғатып сүртіңіз. Моторлы блокты суға немесе басқа да кез келген сұйықтыққа батыруға және оны ағып тұрған судың астында жууға тыйым салынады.
- Шырынсыққышты тазалау үшін қатты губканы, қажайтын тазалағыш заттарды, сондай-ақ еріткіштерді пайдаланбаңыз.
- Кейбір өнімдер, мысалы, сәбіз немесе қызылша, шырынсыққыштың алынбалы бөлшектерін бояп тастауы мүмкін, бояғыштың іздерін кетіру үшін өсімдік майына малынған құрғақ матаны пайдалануға болады, бөлшектерді тазалағаннан кейін оларды жұмсақ жуғыш заты қосылған жылы сумен жуып жіберіңіз де, кептіріп қойыңыз.

САҚТАУ

- Құрылғыны сақтауға алып қоймас бұрын «ТАЗАЛАУ ЖӘНЕ КҮТІМ ЖАСАУ» бөлімінің талаптарын орындаңыз.

- Құрылғыны құрғақ, салқын, балалардың қолдары жетпейтін жерде сақтаңыз.

ЖЕТКІЗУ ЖИНАҒЫ

Шырынсыққыш – 1 дн.

Итергіш – 1 дн.

Шырынға арналған контейнер - 1 дн.

Сығындыларға арналған контейнер - 1 дн.

Тазалауға арналған қылшақ – 1 дн.

Нұсқаулық – 1 дн.

ТЕХНИКАЛЫҚ СИПАТТАРЫ

Қуат көзінің кернеуі: 220-240 В ~ 50/60 Гц

Максималды қуаты: 300 Вт

Өндіруші алдын ала ескертусіз құрылғының дизайны мен техникалық сипаттамаларына өзгерістер енгізу құқығына ие болып қалады.

Прибордың қызмет ету мерзімі – 3 жыл

Гарантиялық міндеттілігі

Гарантиялық жағдайдағы қаралып жатқан бөлшектер дилерден тек сатып алынған адамға ғана беріледі. Осы гарантиялық міндеттілігіндегі шағымдалған жағдайда төлеген чек немесе квитанциясын көрсетуі қажет.



Бұл тауар EMC – жағдайларға сәйкес келеді негізгі Міндеттемелер 2004/108/ЕС Директиваның ережелеріне енгізілген Төменгі Ережелердің Реттелуі 2006/95/ЕС

STORCĂTOR DE SUC CU ȘNEC

Ce este un storcător de fructe și legume cu șnecc?

În storcătoarele de fructe și legume cu șnecc este utilizată tehnologia de stoarcere a sucului la viteză mică de rotire a șneccului (80-90 turații/min), în același timp consumul de putere constituie circa 300 W. Astfel de storcătoare de fructe și legume sunt numite «storcătoare lente», dar să nu vă inducă în eroare această denumire, un storcător de fructe cu șnecc stoarce suc mai rapid și cu un procent de ieșire a sucului mai mare decât în storcătoarele de fructe și legume obișnuite. Șneccul în formă de spirală mărunțește produsul, iar apoi împinge pulpa mărunțită prin filtru, extrăgând din aceasta suc, o astfel de tehnologie permite păstrarea în suc stors a unei cantități mult mai mari de fitonutrienți* care se conțin în fructele și legumele colorate. Anume viteza mică de rotire a șneccului (80-90 turații/min) și temperatura joasă a produselor în procesul de mărunțire garantează integritatea structurii celulare interioare a fermenților, microelementelor și vitaminelor în suc obținut.

* Termenul «fitonutrient» provine de la cuvântul grecesc «fito» («plantă») și «nutrient» («component al alimentației necesar pentru o funcționare normală a organismului»). Fitonutrienții de asemenea sunt cunoscuți ca fitochimicale, adică componente naturale biologice active ale produselor vegetale.

DESCRIEREA APARATULUI

1. Recipient pentru resturi
2. Bloc motor
3. Comutator moduri de funcționare «I/O/R»
4. Bol de lucru
5. Separator
6. Filtru-sită
7. Șnecc
8. Capac
9. Gură de încărcare
10. Tăviță pentru alimente
11. Împingător
12. Recipient pentru suc
13. Garnitură de etanșare siliconică
14. Periuță pentru curățare

MĂSURI DE SIGURANȚĂ

Citiți cu atenție prezenta instrucțiune de exploatare înainte de utilizarea aparatului și păstrați-o pentru consultări ulterioare.

Utilizați aparatul doar în scopul pentru care a fost creat, așa cum este descris în această instrucțiune. Operarea greșită a aparatului poate duce la defectarea lui, cauzarea de prejudicii utilizatorului și proprietății acestuia.

- Înainte de prima conectare asigurați-vă că tensiunea indicată pe aparat corespunde cu tensiunea rețelei electrice.
- **Atenție! Durata maximă de funcționare continuă a storcătorului de suc este de circa 30 de minute cu o pauză ulterioară de 10-15 minute.**
- Cablul de alimentare este dotat cu fișă de tip «euro»; conectați doar la prize prevăzute cu împământare sigură.
- Pentru a evita producerea unui incendiu nu folosiți piese intermediare atunci când conectați aparatul la priza electrică.
- Utilizați storcătorul de suc numai pe o suprafață plană și stabilă departe de surse generatoare de căldură, umiditate, foc deschis și razele directe ale soarelui.
- Înainte de prima utilizare a storcătorului de suc spălați bine toate accesoriile detașabile care vor intra în contact cu alimentele procesate.
- Verificați filtrul-sită înainte de fiecare utilizare a storcătorului de suc. Dacă acesta prezintă careva defecțiuni mecanice încetați utilizarea aparatului și apelați la un centru service autorizat.
- Utilizați doar piesele detașabile furnizate împreună cu aparatul.
- Nu folosiți aparatul în afara încăperilor.
- Nu poziționați cablul de alimentare în apropiere de suprafețe fierbinți, surse generatoare de căldură și muchii ascuțite ale mobilierului.
- Înainte de a începe utilizarea aparatului asigurați-vă că toate accesoriile sunt instalate corect.
- Nu împingeți alimentele în gura de încărcare cu degetele sau cu alte obiecte în timp ce aparatul este pus în funcțiune. Folosiți în acest scop doar împingătorul.

- Storcătorul nu este prevăzut pentru mărunțirea sau malaxarea alimentelor.
- Nu dezasamblați storcătorul dacă fișa cablului de alimentare este introdusă în priza electrică.
- Nu atingeți fișa cablului de alimentare cu mâinile ude.
- Deschideți capacul numai după deconectarea aparatului și oprirea completă a șnecului.
- Dacă pe corpul aparatului apar urme de umezeală sau de suc, deconectați-l de la sursa de alimentare și ștergeți corpul cu un material uscat.
- După utilizare opriți aparatul și scoateți fișa cablului de alimentare din priza electrică.
- Nu lăsați aparatul să funcționeze nesupravegheat.
- Copiii trebuie supravegheați pentru a nu se juca cu aparatul.
- Acest aparat nu este destinat pentru folosire de către copii sau persoane cu abilități reduse decât în cazul în care li se dau instrucțiuni corespunzătoare și clare de către persoana responsabilă de siguranța lor cu privire la folosirea sigură a aparatului și despre riscurile care pot apărea în caz de folosire inadecvată.
- Din motive de siguranță a copiilor nu lăsați pungile de polietilenă, folosite pentru ambalare fără supraveghere.
- **Atenție!** Nu permiteți copiilor să se joace cu pungile sau pelicula pentru ambalare.
Pericol de asfixiere!
- Nu introduceți blocul motor în apă sau alte lichide, nu spălați sub jet de apă.
- În cazul în care în blocul motor a pătruns apă sau suc este necesar să opriți aparatul și să apelați la un centru service autorizat.
- Nu folosiți aparatul dacă este deteriorat cablul de alimentare, fișa sau alte piese detașabile, dacă aparatul a căzut sau funcționează neregulat. Nu reparați singuri aparatul, în caz de defecțiuni apelați la un centru service autorizat.

APARATUL ESTE DESTINAT NUMAI UZULUI CASNIC

ÎNAINTE DE PRIMA UTILIZARE

În cazul în care aparatul a fost transportat sau păstrat la temperaturi scăzute este necesar să-l țineți la temperatura camerei cel puțin două ore.

- Îndepărtați orice elemente ale ambalajului și etichetele care împiedică funcționarea aparatului.
- Verificați dacă tensiunea rețelei locale corespunde cu tensiunea de funcționare a aparatului.
- Desfaceți storcătorul de suc:
 - Extrageți împingătorul (11).
 - Scoateți țavița (10).
 - Rotiți capacul (8) în sens contrar acelor de ceasornic (OPEN) și scoateți-l.
 - Rotiți bolul de lucru (4) în sens contrar acelor de ceasornic și scoateți-l din blocul motor (2).
 - Aplicând puțin efort, scoateți șnecul (7) direcționându-l în sus.
 - Scoateți filtrul-sită (6).
 - Scoateți de pe filtrul-sită (6) separatorul (5).
 - Scoateți recipientul pentru resturi (1), apucând de partea dreaptă a recipientului și trăgând spre sine.
- Spălați toate piesele detașabile în apă caldă cu un agent de curățare neutru, clătiți bine și uscați.
- Ștergeți blocul motor (2) cu un material moale, ușor umezit, apoi ștergeți cu unul uscat.

Asamblarea aparatului

Important!

Verificați corectitudinea instalării garniturii de etanșare siliconice (13) în partea inferioară a bolului de lucru (4) (fig. 1). Garnitura de etanșare siliconică trebuie să închidă etanș canalul de ieșire a pulpei, altfel sucul preparat va conține o cantitate prea mare de pulpă.

În timpul curățării aparatului este necesar să scoateți garnitura de etanșare siliconică din canalul de ieșire a pulpei.

- Instalați recipientul pentru resturi (1) în bolul motor (2).
- Instalați bolul de lucru (4) pe blocul motor (2) și rotiți-l în sensul acelor de ceasornic până la fixare (fig. 2).
- Instalați filtrul-sită (6) în separator (5) (fig. 3)

Remarcă: Este interzisă utilizarea storcătorului de suc dacă filtrul-sită (6) prezintă defecțiuni mecanice.

- Instalați filtrul-sită (6) cu separatorul (5) în bolul de lucru (4), aliniind marcajele ● de pe sită și bolul motor (2) (fig. 4).
- Instalați șnecul (7) în interiorul sitei (6) cu puțin efort, în caz de necesitate rotiți-l ușor pentru a asigura ajustarea completă a șnecului (7) (fig. 5).
- Instalați capacul (8) pe bolul de lucru (4), aliniind marcajul din extrema stângă de pe capac (8) ■ cu marcajul ● de pe blocul motor (2), apoi rotiți capacul în sensul acelor de ceasornic până la fixare, astfel, încât marcajul ● de pe capac să coincidă cu simbolul  (CLOSE) (fig. 6).
- Instalați tăvița pentru alimente (10) pe capac (8).

UTILIZAREA STORCĂTORULUI DE SUC

Important! Înainte de a începe utilizarea asigurați-vă că toate piesele sunt instalate corect. Nu puneți în funcțiune aparatul fără produsele penru procesare.

Fructele, legumele și pomușoarele destinate pentru procesare trebuie să fie proaspete.

- Înainte de a storce sucul îndepărtați toate părțile necomestibile din legume sau fructe, așa ca cozile, coaja tare sau sămburii, de exemplu din vișine sau pier-sici.
- Spălați legumele/fructele, tăiați-le bucăți care ar trece ușor prin gura de încărcare (9).
- Instalați storcătorul de suc pe o suprafață plană și stabilă.
- Plasați recipientul pentru suc (12) sub orificiul bolului de lucru (4) (fig. 7).
- Introduceți fișa cablului de alimentare în priză electrică.
- Porniți storcătorul de suc, fixând comutatorul (3) în poziția «I».

Poziția comutatorului modurilor de funcționare (3)

«I» – storcătorul de suc este pornit.

«O» – storcătorul de suc este oprit.

«R» – schimbarea direcției de rotire a șnecului. Regimul «revers» este utilizat doar în cazul blocării șnecului (7). Blocarea șnecului este posibilă în cazul suprasolicitării aparatului cu alimente (în urma procesării alimentelor dure sau fibroase). Pentru a porni regimul «revers» opriți aparatul, fixând comutatorul (3) în poziția «O», apoi apăsați și mențineți apăsat comutatorul (3) în poziția «R». Utilizați acest regim timp de 35 secunde. Dacă problema nu dispăre, atunci storcătorul de suc trebuie dez-asamblat și curățat, după care acesta trebuie asamblat din nou.

Dacă blocarea șnecului se repetă, atunci tăiați alimentele bucăți mai mici și încărcati-le mai lent.

Remarcă: Storcătorul de suc va porni doar în cazul în care toate părțile detașabile sunt montate corect, iar capacul (8) se află în poziția  (CLOSE).

- Încărcați legumele și fructele în gura de încărcare (9) numai în timpul rotirii șnecului (7).
- Introduceți treptat fructele și legumele tăiate în prealabil în gura de încărcare (9) și apăsați-le ușor cu împingătorul (11). Nu apăsați prea tare împingătorul, acest lucru poate duce la reducerea cantității de suc stors sau chiar la oprirea mișcărilor șnecului (7). Cu cât mai lent are loc prelucrarea legumelor și a fructelor, cu atât mai mult suc obțineți.
- Nu introduceți degetele sau alte obiecte în gura de încărcare (9).
- Verificați periodic starea filtrului-sită (6) în timpul funcționării aparatului pentru ca sita să nu se înfunde cu pulpă, în caz de necesitate clătiți filtrul-sită (6). Înainte de a scoate filtrul este necesar să opriți storcătorul și să scoateți fișa cablului de alimentare din priză electrică.
- Urmăriți umplerea recipientului pentru resturi (1), dacă recipientul s-a umplut, opriți storcătorul, scoateți fișa cablului de alimentare din priză electrică și înlăturați resturile din recipient (1), apoi instalați recipientul (1) la loc.

Atenție! Durata maximă de funcționare continuă a storcătorului de suc este de circa 30 de minute cu o pauză ulterioară de 10-15 minute.

După procesarea 1 kg de alimente dure și fibroase (citrice, ananași etc.) efectuați dezasamblarea și curățarea aparatului. Nerespectarea acestei cerințe poate duce la blocarea șnecului și va îngreuna curățarea aparatului.

Funcție autocurățare

Dacă este necesar să curățați aparatul înainte de a stoarce sucul din alt tip de legume și fructe utilizați funcția autocurățare.

- Porniți aparatul și turnați un pahar de apă prin gura de încărcare (9). O mare parte din pulpă va fi înlăturată.
- Opriți aparatul și curățați recipientul pentru resturi (1) și recipientul pentru suc (12).
- Curățați complet storcătorul de suc de fiecare dată după utilizarea acestuia (vedeți titlul «CURĂȚARE ȘI ÎNTREȚINERE»).

SFATURI UTILE

- Folosiți doar fructe și legume proaspete, deoarece acestea conțin mai mult suc.
- Pentru prepararea sucului puteți folosi diferite legume – morcovi, castraveți, sfeclă, tulpini de țelină, spanac, roșii sau fructe - mere, struguri, ananași.
- Pomușoarele se recomandă să le spălați nemijlocit înainte de stoarcerea sucului pentru că acestea repede își pierd din prospețime.
- Nu este necesar să curățați cojița subțire de pe fructe sau legume, trebuie curățată doar coaja groasă, de exemplu, de pe ananași, sfeclă, banane și citrice.
- Atunci când preparați sucul de mere, aveți în vedere că concentrația acestuia depinde de sortul de mere folosit.
- Alegeți sorturile de mere, sucul cărora este potrivit pentru dumneavoastră.
- Înlăturați sămburii din fructe deoarece acestea pot deteriora aparatul.
- Pentru a îmbunătăți calitățile gustative și în scopuri dietetice puteți prepara suc din salată, spanac, ierburi proaspete și soia

(boabele de soia trebuie muiate în apă timp de 10 ore).

- Această construcție a storcătorului păstrează o cantitate maximă de elemente nutritive în sucul preparat, ca rezultat sucul nu este transparent, deoarece acesta conține pulpă.
- Consumați sucul imediat după preparare. În timpul păstrării îndelungate la aer sucul își pierde din calitățile gustative și din valoarea nutritivă.
- Se recomandă să consumați sucul de legume cu puțină apă, deoarece concentrația acestuia este înaltă.
- Sucul de mere se întunecă repede, picurați în acesta câteva picături de suc de lămâie, acest fapt va încetini procesul de întunecare a sucului.
- Dacă veți păstra sucul în frigider, turnați-l într-un vas curat cu capac, pentru ca acesta să nu absoarbă mirosurile alimentelor păstrate în frigider. Nu este indicat să păstrați sucul într-un recipient din metal, acesta poate căpăta un gust specific.
- Storcătorul nu este prevăzut pentru prelucrarea fructelor dure și fibroase așa ca cocosul sau gutuia.

CURĂȚARE ȘI ÎNTREȚINERE

După folosire sau înainte de curățare întotdeauna opriți aparatul și deconectați-l de la rețeaua electrică.

Efectuați curățarea aparatului după procesarea 1 kg de alimente dure și alimente cu conținut mare de fibre (citrice, ananași etc.). La procesarea unor tipuri de alimente dure sau fibroase poate fi necesară o curățare mai frecventă a aparatului.

Dezasamblați și curățați storcătorul de fructe după fiecare utilizare:

- Extrageți împingătorul (11).
- Scoateți tăvița (10).
- Rotiți capacul (8) în sens contrar acelor de ceasornic (OPEN) și scoateți-l.
- Rotiți bolul de lucru (4) în sens contrar acelor de ceasornic și scoateți-l din blocul motor (2).
- Aplicând puțin efort, scoateți șnecul (7) direcționându-l în sus.
- Scoateți filtrul-sită (6).

- Scoateți separatorul (5) de pe filtrul-sită (6).
- Scoateți recipientul pentru resturi (1), apucându-l din partea dreaptă a recipientului și trăgând spre sine.
- Se recomandă să spălați toate piesele detașabile în apă caldă cu un agent de curățare neutru imediat după utilizare.
- Este mai comod să spălați orificiile filtrului-sită (6) dinspre partea exterioară utilizând periuța (14).
- Nu utilizați pentru spălarea filtrului-sită (6) și altor piese detașabile mașina de spălat vase.
- Ștergeți blocul motor (2) cu un material ușor umezit, apoi ștergeți cu unul uscat. Nu scufundați blocul motor în apă sau alte lichide, nu îl spălați sub jet de apă.
- Nu folosiți pentru curățarea storcătorului de suc bureți aspri, agenți de curățare abrazivi și solvenți.
- Unele alimente ca morcovul, roșiile sau sfecla pot colora accesoriile de plastic ale storcătorului, pentru înlăturarea urmelor de colorant puteți folosi un material uscat înmuiat în ulei vegetal, după curățarea accesoriilor spălați-le în apă caldă cu un detergent delicat și uscați-le.

PĂSTRARE

- Înainte de a depozita aparatul, îndepliniți cerințele titlului «CURĂȚARE ȘI ÎNTREȚINERE».
- Păstrați aparatul la un loc uscat, răcoros, inaccesibil pentru copii.

CONȚINUT PACHET

Storcător de fructe – 1 buc.
Împingător – 1 buc.
Recipient pentru suc – 1 buc.
Recipient pentru resturi – 1 buc.
Periuță pentru curățare - 1 buc.
Instrucțiune – 1 buc.

SPECIFICAȚII TEHNICE

Tensiune de alimentare: 220-240 V ~ 50/60 Hz
Putere maximă: 300 W

Producătorul își rezervă dreptul să modifice designul și caracteristicile aparatului fără preaviz.

Termenul de funcționare a aparatului – 3 ani

Garanție

În legătură cu oferirea garanției pentru produsul dat, rugăm să Vă adresați la distribuitorul regional sau la compania, unde a fost procurat produsul dat. Serviciul de garanție se realizează cu condiția prezentării bonului de plată sau a oricărui alt document financiar, care confirmă cumpărarea produsului dat.

Acest produs corespunde cerințelor EMC, întocmite în conformitate cu Directiva 2004/108/EC și Directiva cu privire la electrosecuritate/Joasă tensiune 2006/95/EC.



ŠNEKOVÝ ODŠŤAVŇOVAČ

Co je šnekový odšťavňovač?

V šnekových odšťavňovačích se používá technologie vymačkávání šťávy při nízkých otáčkách šneku (80-90 ot/min), spotřeba energie je asi 300 wattů. Tyto odšťavňovače jsou nazývány „pomalé odšťavňovače“, ale nenechte se zmást tímto názvem, šnekový odšťavňovač vymačkává šťávu rychleji a s větším procentem výtěžku šťávy, než obyčejné odšťavňovače. Šnek ve tvaru spirály rozdrcuje produkt, a pak protlačuje dužinu přes sítko a tím vymačkává z ní šťávu, tato technologie umožňuje zachovat ve šťávě mnohem více fytonutrientů*, obsažených v barevných ovocích a zelenině. Právě malá rychlost šneku (80-90 ot/min) a nízká teplota potravin při drcení umožňuje zachování vnitřní buněčné struktury, fermentů, mikroelementů a vitamínů ve výsledné šťávě.

*Výraz „fytonutrienty“ pochází z řeckého slova „fytó“ („rostlina“) a „nutrient- živina“ („složka stravy potřebná pro normální fungování lidského organismu“). Fytonutrienty jsou také známé jako fytochemikálie, tj. přírodní biologicky aktivní složky rostlinných potravin.

POPIS PŘÍSTROJE

1. Zásobník na dužinu
2. Motorová jednotka
3. Přepínač provozních režimů I/O/R
4. Mísa
5. Separátor
6. Sítko
7. Šnek
8. Víko
9. Plnicí trubice
10. Násypná miska
11. Pěchovač
12. Nádoba na šťávu
13. Silikonové těsnění
14. Kartáček na čištění

BEZPEČNOSTNÍ OPATŘENÍ

Před prvním použitím přístroje si pozorně přečtete tuto příručku a uschovejte ji pro pozdější použití jako zdroj informací.

Používejte přístroj pouze pro účely, k nimž je určen, jak je popsáno v této příručce. Nesprávné zacházení s přístrojem může způsobit jeho poruchu, škodu na zdraví uživatele nebo na jeho majetku.

- Před prvním zapnutím se ujistěte, že napětí elektrické sítě odpovídá provoznímu napětí přístroje.

Upozornění! Maximální doba nepřetržitého provozu odšťavňovače je přibližně 30 minut s následnou přestávkou 10-15 minut.

- Přívodní kabel je vybaven vidlicí s uzemněním. Zapojujte ji do řádně uzemněné zásuvky.
- Aby se zabránilo nebezpečí vzniku požáru, nepoužívejte adaptéry při připojení zařízení k elektrické síti.
- Používejte odšťavňovač pouze na suchém, rovném a stabilním povrchu ve vzdálenosti od zdrojů tepla, vlhkosti, otevřeného ohně a přímého slunečního záření.
- Před prvním použitím odšťavňovače pečlivě umyjte všechny odnímatelné součástky, které přijdou do styku se zpracovávanými potravinami.
- Kontrolujte sítko před každým použitím odšťavňovače. Pokud objevíte jakákoli mechanická poškození, přestaňte přístroj používat a obraťte se na autorizované servisní středisko.
- Používejte pouze odnímatelné součástky, které jsou součástí balení.
- Nikdy nepoužívejte přístroj vně budovy.
- Neumísťujte síťový kabel v blízkosti horkých povrchů, zdrojů tepla nebo ostrých hran nábytku.
- Před použitím přístroje se ujistěte, že všechny součástky jsou správně instalovány.
- Za provozu přístroje nikdy nezatačujte potraviny dovnitř plnicí trubici prsty nebo jinými předměty. Použijte k tomu pěchovač.
- Odšťavňovač není určen k sekání a míchání potravin.
- Nikdy nerozebírejte odšťavňovač, pokud vidlice síťového kabelu je zapojena do elektrické zásuvky.
- Nedotýkejte se vidlice síťového kabelu mokrou rukou.
- Otvírejte víko jen po vypnutí přístroje a úplném zastavení šneku.
- Pokud se na plášti odšťavňovače objeví kapky vody nebo šťávy, vypněte ho, odpojte od elektrické sítě a otřete plášť suchým hadříkem.
- Po ukončení práce vypněte přístroj a vytáhněte vidlici přívodního kabelu z elektrické zásuvky.

- Nikdy nenechávejte zapnutý přístroj bez dohledu.
- Nedovolujte dětem aby si s přístrojem hrály.
- Tento spotřebič není určen pro používání dětmi nebo osobami se sníženými schopnostmi, pokud osoba odpovědná za jejich bezpečnost jim nedá odpovídající a srozumitelné pokyny k bezpečnému použití přístroje a nepoučí je o nebezpečí vyplývajícím z jeho nesprávného použití.
- Kvůli bezpečnosti dětí nenechávejte použité při balení igelitové sáčky bez dohledu.

Upozornění! Nedovolujte dětem aby si hrály s igelitovými sáčky nebo obalovou fólií. **Nebezpečí zadušení!**

- Nikdy neponořujte motorovou jednotku do vody nebo jakékoli jiné tekutiny, a také nemýjte ji proudem vody.
- V případě, že se do motorové jednotky dostala voda nebo šťáva, je třeba vypnout přístroj a obrátit se na autorizované servisní středisko.
- Nepoužívejte přístroj pokud má poškozený síťový kabel, vidlici síťového kabelu nebo jakékoli jiné odnímatelné součástky, po spadnutí přístroje nebo v případě přerušovaného chodu. Neopravujte přístroj samostatně, v případě poruchy obraťte se na autorizované servisní středisko.

SPOTŘEBIČ JE URČEN POUZE PRO POUŽITÍ V DOMÁCNOSTI

PŘED PRVNÍM POUŽITÍM

V případě přepravování nebo skladování přístroje při nízké teplotě je nutné ho nechat při pokojové teplotě po dobu nejméně dvou hodin.

- Odstraňte všechny obalové materiály a nálepky, překážející provozu přístroje.
- Zkontrolujte, zdá napětí elektrické sítě odpovídat provoznímu napětí přístroje.
- Rozmontujte odšťavňovač:
- Vyndejte pěchovač (11).
- Sundejte násypnou misku (10).
- Otočte víko (8) proti směru hodinových ručiček (OPEN) a sundejte ho.
- Otočte mísu (4) proti směru hodinových ručiček a vyndejte ji z motorové jednotky (2).
- S nevelkým úsilím vytáhněte šnek (7) směrem nahoru.
- Vyndejte sítko (6).

- Sundejte separátor (5) ze sítka (6).
- Vyndejte zásobník na dužinu (1) tak, že ho držte z pravé strany a zatáhněte směrem k sobě.
- Umyjte všechny odnímatelné součástky teplou vodou s neutrálním mycím prostředkem, důkladně je opláchněte a osušte.
- Motorovou jednotku (2) otřete měkkým lehce navlhčeným hadříkem, pak vyfete ji do sucha.

Montáž přístroje

Důležité!

Zkontrolujte správnost instalování silikonového těsnění (13) ve spodní části mísy (4) (obr. 1). Silikonové těsnění musí těsně uzavírat odváděč dužiny, jinak výsledná šťáva bude obsahovat značné množství dužiny.

Během čištění přístroje je třeba vyndat silikonové těsnění z odváděče dužiny.

- Vložte zásobník na dužinu (1) do motorové jednotky (2).
- Nasadte mísu (4) na motorovou jednotku (2) a otočte ji ve směru hodinových ručiček na doraz (obr. 2).
- Instalujte sítko (6) do separátoru (5) (obr. 3)

Poznámka: Pokud objevíte mechanické poškození sítka (6), nesmíte odšťavňovač používat.

- Vložte sítko (6) se separátorem (5) do mísy (4) tak, aby se spojily značky ● na sítku a na motorové jednotce (2) (obr. 4).
- Vložte šnek (7) dovnitř sítka (6) s malým úsilím, podle potřeby ho trochu otočte, aby šnek (7) úplně dosedl na své místo (obr. 5).
- Nasadte víko (8) na mísu (4) tak, aby krajní levá značka ■ na víku (8) se spojila se značkou ● na motorové jednotce (2), pak otočte víko ve směru hodinových ručiček až na doraz tak, aby značka ● na víku se spojila se značkou ☑ (CLOSE) (obr. 6).
- Násypnou misku (10) instalujte na víko (8).

POUŽITÍ ODŠŤAVŇOVAČE

Důležité! Než zapnete přístroj, ujistěte se, že všechny součástky jsou správně instalovány. Nezapínejte přístroj bez vložených do něj potravin na zpracování.

Ovoce, zelenina a bobule určené ke zpracování, musí být čerstvé.

- Před vymačkáváním šťávy odstraňte nejedlé části ovoce nebo zeleniny, jako jsou stopky,

tvrdé slupky nebo pecky, například u třešni nebo broskví.

- Umyjte zeleninu/ovoce, nakrájejte je na kousky, které by se snadno prošly plnicí trubicí (9).
- Umístěte odšťavňovač na rovném stabilním povrchu.
- Nádobu na šťávu (12) umístěte pod výlevkou mísy (4) (obr. 7).
- Zapojte vidlici přívodního kabelu do elektrické zásuvky.
- Zapněte odšťavňovač převedením přepínače (3) do polohy I.

Poloha přepínače provozních režimů (3)

I – odšťavňovač je zapnut

O – odšťavňovač je vypnut

R – změna směru rotace šneku. Režim „reverzní“ se používá pouze v případě zaseknutí šneku (7). Zaseknutí šneku je možné v případě přetížení zařízení potravinami (v důsledku zpracování pevných nebo vláknitých potravin). Pro nastavení „reverzního“ režimu vypněte přístroj nastavením přepínače (3) do polohy „O“, pak stiskněte a podržte přepínač (3) v poloze „R“. Tento režim použijte po dobu 3 až 5 sekund. Pokud problém přetrvává, doporučujeme demontovat odšťavňovač a vyčistit ho, a pak znovu sestavit.

Pokud zaseknutí šneku se opakuje, nakrájejte potraviny na menší kousky a přidávejte je pomaleji.

Poznámka: Odšťavňovač se aktivuje pouze tehdy, pokud jsou všechny odnímatelné díly správně nainstalovány, a poklice (8) je v poloze (CLOSE).

- Vkládejte ovoce a zeleninu do plnicí trubicí (9) jenom během otáčení šneku (7).
- Postupně vkládejte předem nakrájenou zeleninu nebo ovoce do plnicí trubicí (9) a lehce tlačte na ně pěchovačem (11). Netlačte na pěchovač příliš silně, protože by to mohlo vést ke snížení množství vmačkávané šťávy a dokonce k zastavení rotace šneku (7). Čím je pomalejší zpracovávání ovoce a zeleniny, tím je větší výsledné množství šťávy.
- Nikdy nestrkejte prsty a jakékoli jiné předměty do plnicí trubicí (9).
- Během práce pravidelně kontrolujte sítko (6), zda není ucpano dužninou, v případě potřeby umyjte sítko (6). Před vyjmutím sítka je třeba vypnout odšťavňovač a vytáhnout vidlici přívodního kabelu z elektrické zásuvky.
- Sledujte zaplnění zásobníku na dužinu (1), pokud je zásobník plný, vypněte odšťavňo-

vač, vytáhněte vidlici přívodního kabelu z elektrické zásuvky a vyprázdněte zásobník (1), pak vraťte zásobník (1) na své místo.

Upozornění! Maximální doba nepřetržitého provozu odšťavňovače je přibližně 30 minut s následnou přestávkou 10-15 minut.

Po zpracování 1 kg pevných a vláknitých potravin (citroniky, ananasy, atd.) rozebírejte a čistěte přístroj. Nedodržení toho pokynu může přivést k zaseknutí šneku a komplikovanému čištění zařízení.

Funkce samočištění

Pokud potřebujete vyčistit přístroj před vmačkáváním šťávy z jiného druhu ovoce nebo zeleniny, použijte funkci samočištění.

- Zapněte přístroj a vlijte sklenici vody skrz plnicí trubicí (9). Větší část dužniny bude odstraněna.
- Vypněte přístroj a umyjte zásobník na dužinu (1) a nádobu na šťávu (12).
- Po každém použití kompletně vyčistěte odšťavňovač (viz odstavec ČIŠTĚNÍ A ÚDRŽBA).

UŽITEČNÉ RADY

- Používejte pouze čerstvé ovoce a zeleninu, protože obsahují více šťávy.
- Pro přípravu šťávy můžete použít různé druhy zeleniny: mrkev, okurky, červenou řepu, stonky celeru, špenát, rajčata - nebo ovoce: jablka, hroznové víno, ananasy.
- Doporučuje se mýt bobule přímo před vmačkáváním šťávy, protože rychle ztrácejí na čerstvosti.
- Čistit tenkou slupku ovocí nebo zeleniny není nutné, je třeba očistit pouze silnou kůru, například, u ananasů, řepy, banánů a citroníků.
- Při přípravě jablečné šťávy si pamatujte, že šťavnatost záleží na odrůdě jablek.
- Vyberte odrůdu jablek, z nichž se vyrobí šťáva, která Vám nejvíc vyhovuje.
- Odstraňte pecky z ovoce, protože mohou poškodit přístroj.
- Pro zlepšení chuti a dietní účely lze připravit šťávu z hlávkového salátu, špenátu, čerstvých bylinek a sóji (sójové boby je třeba předem namočit ve vodě na 10 hodin).
- Konstrukce odšťavňovače umožňuje zachovávání ve vmačkávané šťávě maximálního množství výživných látek, ale zároveň tato šťáva obsahuje dužinu, proto je zakalená.

- Pijte šťávu ihned po její přípravě. Při dlouhodobém přechovávání na otevřeném vzduchu šťáva ztrácí chuť a výživnou hodnotu.
- Doporučuje se zapíjet čerstvě vymáčknutou zeleninovou šťávu menším množstvím vody, protože je velice koncentrovaná.
- Jablečná šťáva se rychle stává tmavou, přidejte do jablečné šťávy několik kapek citrónové šťávy aby se proces tmavnutí zpomalil.
- Pokud bude šťáva uložena do ledničky, přelijte ji do čisté nádoby s víkem, aby nevstřebávala vůně potravin uložených v ledničce. Nedoporučuje se přechovávat šťávu v kovové nádobě, protože šťáva může dostat odpovídající příchut'.
- Odšťavňovač není určen pro zpracovávání velmi tvrdých a vláknitých potravin, jako je kokos nebo kdoule.

ČIŠTĚNÍ A ÚDRŽBA

Po ukončení práce nebo před čištěním vždy vypněte přístroj a odpojte ho od elektrické sítě. Přístroj čistěte po zpracování 1 kg pevných potravin a produktů s velkým počtem vláken (citróniky, ananasy, atd.). Zpracování určitých druhů pevných a vláknitých potravin může vyžadovat častější čištění zařízení.

Rozebírejte a čistěte odšťavňovač po každém jeho použití:

- Vyndejte pěchovač (11).
- Sundejte násypnou misku (10).
- Otočte víko (8) proti směru hodinových ručiček (OPEN) a sundejte ho.
- Otočte mísu (4) proti směru hodinových ručiček a vyndejte ji z motorové jednotky (2).
- S malým úsilím vytáhněte šnek (7) směrem nahoru.
- Vyndejte sítko (6).
- Sundejte separátor (5) ze sítka (6).
- Vyndejte zásobník na dužinu (1) tak, že ho držte z pravé strany a zatáhněte směrem k sobě.
- Doporučuje se umýt všechny odnímatelné součástky teplou vodou s jemným mycím prostředkem ihned po použití.
- Otvory ve síťovém filtru (6) je výhodnější umývat s vnější strany pomocí kartáčku (14).
- Nepoužívejte myčku nádobí k mytí sítka (6) a jiných odnímatelných součástí.
- Motorovou jednotku (2) otřete lehce navlhčeným hadříkem, pak vytřete ji do sucha. Nikdy neponořujte motorovou jednotku do vody

nebo jakékoli jiné tekutiny a nemyjte ji proudem vody.

- Nepoužívejte k čištění odšťavňovače drsné houby, abrazivní čisticí prostředky ani rozpouštědla.
- Některé produkty, například mrkev nebo červená řepa, můžou obarvit odnímatelné součástky odšťavňovače; k odstranění obarvení lze použít suchý hadřík namočený v rostlinném oleji; po očištění součástek umyjte je teplou vodou s jemným mycím prostředkem a osušte.

SKLADOVÁNÍ

- Než přístroj uskladníte, proveďte čištění podle pokynů z odstavce ČIŠTĚNÍ A ÚDRŽBA.
- Skladujte přístroj v suchém chladném místě mimo dosah dětí.

OBSAH BALENÍ

Odšťavňovač – 1 kus
 Pěchovač – 1 kus
 Nádoba na šťávu – 1 kus
 Zásobník na dužinu – 1 kus
 Kartáček na čištění – 1 ks.
 Uživatelská příručka – 1 kus

TECHNICKÉ PARAMETRY

Napájení: 220-240 V ~ 50/60 Hz
 Maximální příkon: 300 W

Výrobce si vyhrazuje právo měnit vzhled a technické charakteristiky přístroje bez předchozího oznámení.

Životnost přístroje – 3 roky

Záruka

Podrobné záruční podmínky poskytne prodejce přístroje. Při uplatňování nároků během záruční lhůty je třeba předložit doklad o zakoupení výrobku.

Tento výrobek odpovídá požadavkům na elektromagnetickou kompatibilitu, stanoveným direktivou 2004/108/EC a předpisem 2006/95/EC Evropské komise o nízkonapěťových přístrojích.



ШНЕКОВА СОКОВИЖИМАЛКА

Що таке шнекова соковижималка?

У шнекових соковижималках використовуються технологія віджимання соку на малій швидкості обертання шнека (80-90 зв/хв), при цьому споживана потужність складає близько 300 Вт. Такі соковижималки називають «повільними соковижималками», але не обманюйтеся цією назвою, шнекова соковижималка віджимає сік швидше і з великим відсотком виходу соку, чим звичайні соковижималки. Спіралевидний шнек подрібнює продукт, а потім продавлює подрібнену м'якоть через фільтр, витягуючи з неї сік, така технологія дозволяє зберегти у віджатому соку значно більше фітонутрієнтів*, що містяться в кольорових фруктах і овочах. Саме мала швидкість обертання шнека (80-90 зв/хв) і низька температура продуктів в процесі подрібнення гарантують збереження внутрішньої клітинної структури ферментів, мікроелементів і вітамінів в отриманому соку.

* Термін «фітонутрієнти» стався від грецького слова «фіто» («рослина») і «нутрієнт» («компонент живлення, необхідний для нормального функціонування організму»). Фітонутрієнти також відомі як фіто хімікати, тобто натуральні біологічно активні складові рослинних продуктів.

ОПИС ПРИСТРОЮ

1. Контейнер для жмиха
2. Моторний блок
3. Перемикач режимів роботи «I/0/R»
4. Робоча чаша
5. Сепаратор
6. Фільтр-сітка
7. Шнек
8. Кришка
9. Завантажувальна горловина
10. Лоток для продуктів
11. Штовхач
12. Контейнер для соку
13. Силіконовий ущільнювач
14. Щіточка для чищення

ЗАХОДИ БЕЗПЕКИ

Перед початком експлуатації електроприладу уважно прочитайте цей посібник по експлуатації і збережіть його для використання в якості довідкового матеріалу. Використовуйте пристрій лише по його прямому призначенню, як викладено в даній інструкції. Неправильне поводження з приладом

може привести до його поломки, спричинення шкоди користувачеві або його майну.

- Перед першим включенням переконайтеся, що напруга в електричній мережі відповідає робочій напрузі приладу.
- **Увага! Максимальний час безперервної роботи близько 30 хвилин з подальшою перервою 10-15 хвилин.**
- Мережевий шнур забезпечений «євро вилкою»; включайте її в розетку, що має надійний контакт заземлення.
- Щоб уникнути ризику виникнення пожежі не використовуйте перехідники при підключенні приладу до електричної розетки.
- Використовуйте соковижималку лише на сухій рівній і стійкій поверхні далеко від джерел тепла, вологи, відкритого полум'я і прямих сонячних променів.
- Перед першим використанням соковижималки ретельно промийте всі знімні деталі, які контактуватимуть з продуктами, що переробляються.
- Перевіряйте фільтр-сітку перед кожним використанням соковижималки. Якщо ви виявите які-небудь механічні пошкодження, припиніть використання пристрою і зверніться до авторизованого сервісного центру.
- Використовуйте лише ті знімні деталі, які входять в комплект постачання.
- Забороняється використовувати пристрій поза приміщенням.
- Не розташовуйте мережевий шнур поблизу гарячих поверхонь, джерел тепла і гострих кромek меблів.
- Перш ніж почати користуватися приладом, переконайтеся, що всі деталі встановлені правильно.
- Під час роботи забороняється проштовхувати продукти в завантажувальну горловину пальцями або іншими предметами. Для цієї мети користуйтеся лише штовхачем.
- Соковижималка не призначена для подрібнення або змішування продуктів.
- Забороняється розбирати соковижималку, якщо вилка мережевого шнура вставлена в електричну розетку.
- Не беріться за вилку мережевого шнура мокрим руками.
- Відкривайте кришку лише після виключення приладу і повної зупинки шнека.
- При появі крапель вологи або соку на корпусі соковижималки вимкніть її, відключите

- від електромережі і протріть корпус сухою тканиною.
- Після закінчення роботи вимкніть пристрій і витягніть вилку мережевого шнура з електричної розетки.
- Забороняється залишати включений пристрій без нагляду.
- Не дозволяйте дітям використовувати пристрій в якості іграшки.
- Даний пристрій не призначений для використання дітьми і людьми з обмеженими можливостями, якщо лише особою, що відповідає за їх безпеку, їм не дані відповідні і зрозумілі ним інструкції про безпечне використання пристрою і тиєї небезпеки, яка можуть виникати при його неправильному користуванні.
- З міркувань безпеки дітей не залишайте поліетиленові пакети, використовувані в якості упаковок, без нагляду.
- **Увага!** Не дозволяйте дітям грати з поліетиленовими пакетами або пакувальною плівкою. **Загроза ядухи!**
- Забороняється занурювати моторний блок у воду або будь-які інші рідини, а також промивати його під струменем води.
- В тому випадку, якщо в моторний блок попала вода і сік, необхідно вимкнути пристрій і звернутися до авторизованого сервісного центру.
- Не користуйтеся пристроєм за наявності пошкоджень мережевого шнура, вилки мережевого шнура або будь-яких інших знімних деталей, після падіння пристрою або якщо пристрій працює з перебоями. Не ремонтуйте пристрій самостійно, в разі появи неполадок звертайтеся до авторизованого сервісного центру.

ПРИЛАД ПРИЗНАЧЕНИЙ ЛИШЕ ДЛЯ ПОБУТОВОГО ВИКОРИСТАННЯ

ПЕРЕД ПЕРШИМ ВИКОРИСТАННЯМ

У разі транспортування або зберігання приладу при зниженій температурі необхідно витримати його при кімнатній температурі не менше двох годин.

- Видалите будь-які наклейки і елементи упаковки, що заважають роботі пристрою.
- Перевірте, чи відповідає напруга в електричній мережі робочій напрузі пристрою.
- Розберіть соковижималку:

- Вийміть штовхач (11).
- Зніміть лоток (10).
- Поверніть кришку (8) проти годинникової стрілки (OPEN) і зніміть її.
- Поверніть робочу чашу (4) проти годинникової стрілки і вийміть її з моторного блоку (2).
- Доклавши невелике зусилля, вийміть шнек (7) по напрямку вгору.
- Вийміть фільтр-сітку (6).
- Зніміть з фільтру-сітки (6) сепаратор (5).
- Вийміть контейнер для жмиха (1), узявшись за правий бік контейнера і потягнувши його на себе.
- Всі знімні деталі промийте теплою водою з нейтральним миючим засобом, ретельно обполосніть і просушіть.
- Моторний блок (2) протріть м'якою, злегка вологою тканиною, потім витріть досуха.

Збірка пристрою

Важливо!

Перевірте правильність установки силіконового ущільнювача (13) в нижній частині робочої чаші (4) (мал. 1). Силіконовий ущільнювач повинен щільно закривати канал виходу м'якоті, інакше у готовому соку буде присутня велика кількість м'якоті.

Під час чищення пристрою силіконовий ущільнювач необхідно вийняти з каналу виходу м'якоті.

- Встановить контейнер для жмиха (1) у моторний блок (2).
- Встановить робочу чашу (4) на моторний блок (2) і поверніть її за годинниковою стрілкою до фіксації (мал. 2).
- Установить фільтр-сітку (6) в сепаратор (5) (мал. 3)

Примітка: При виявленні механічних пошкоджень на фільтрі-сітці (6) використання соковижималки забороняється.

- Встановить фільтр-сітку (6) з сепаратором (5) в робочу чашу (4), поєднавши мітки ● на сітці і на моторному блоці (2) (мал. 4).
- Встановите шнек (7) всередину сітки (6) з невеликим зусиллям, у разі потреби злегка поверніть його, щоб забезпечити повну посадку шнека (7) (мал. 5).
- Встановить кришку (8) на робочу чашу (4) поєднавши крайню ліву мітку на кришці (8) ■ з міткою ● на моторному блоці (2), потім

- поверніть кришку за годинниковою стрілкою до фіксації так, щоб мітка ● на кришці збіглася з символом  (CLOSE) (мал. 6).
- Встановіть лоток для продуктів (10) на кришку (8).

ВИКОРИСТАННЯ СОКОВИЖИМАЛКИ

Важливо! Перед початком роботи переконайтеся, що всі деталі встановлені правильно. Не включайте пристрій без продуктів для переробки.

Фрукти, овочі і ягоди, призначені для переробки, мають бути свіжими.

- Перед віджиманням соку видалите неістівні частини у овочів або фруктів, такі як плідоніжки, тверда шкірка або кісточки, наприклад, вишневі або персикові.
- Вимийте овочі/фрукти, поріжте їх на шматочки, які б легко проходили в завантажувальну горловину (9).
- Встановіть соковижималку на рівній стійкій поверхні.
- Контейнер для соку (12) розташуйте під носиком робочої чаші (4). 7).
- Вставте вилку мережного шнура в розетку.
- Включіть соковижималку, встановивши перемикач (3) в положення «I».

Положення перемикача режимів роботи (3)

«I» – соковижималка увімкнута

«O» – соковижималка вимкнута

«R» – зміна напрямку обертання шнека. Режим «реверс» використовується лише в разі заклинювання шнека (7). Заклинювання шнека можливе в разі перевантаження пристрою продуктами (в результаті переробки твердих і волокнистих продуктів). Для включення цього режиму вимкніть пристрій, встановивши перемикач (3) в положення «O», потім натисніть і утримуйте перемикач (3) в положенні «R». Використовуйте даний режим протягом 3-5 секунд. Якщо проблема залишається, слід розібрати соковижималку та очистити її, після чого повторно зібрати.

Якщо заклинювання шнека повторюється, слід нарізати продукти на дрібніші шматочки і подавати їх повільніше.

Примітка: Соковижималку увімкнеться лише в тому випадку, якщо всі знімні частини встановлені правильно, а кришка (8) знаходиться у положенні .

- Завантажуйте овочі або фрукти через завантажувальну горловину (9) лише під час обертання шнека (7).
- Поступово опускайте заздалегідь порізані овочі або фрукти через завантажувальну горловину (9) і злегка натискуйте на них штовхачем (11). Не натискуйте дуже сильно на штовхач (11), оскільки це може привести до зниження кількості отриманого соку і навіть до зупинки обертання шнека (7). Чим повільніше відбувається обробка овочів або фруктів, тим більше вихід соку.
- Забороняється опускати пальці або будь-які інші предмети у завантажувальну горловину (9).
- Під час роботи періодично перевіряйте стан фільтру-сітки (6) на предмет засмічення сітки м'якоттю і при необхідності промивайте фільтр-сітку (6). Перед зняттям фільтру необхідно вимкнути соковижималку і виїняти вилку мережевого шнура з електричної розетки.
- Стежте за наповненням контейнера для жмиху (1), якщо контейнер заповнився, вимкніть соковижималку, витягніть вилку мережевого шнура з електричної розетки і видаліть жмих з контейнеру, після чого встановіть контейнер (1) на місце.

Увага! Максимальний час безперервної роботи близько 30 хвилин з подальшою перервою 10-15 хвилин.

Після переробки 1 кг твердих і волокнистих продуктів (цитрусових, ананасів і т.ін.) робить розбирання та чищення пристрою. Недотримання цієї вимоги може привести до заклинювання шнека і ускладнить чищення пристрою.

Функція самоочищення

Якщо необхідно виробити чищення пристрою перед віджиманням соку з іншого виду овочів або фруктів, скористайтеся функцією самоочищення.

- Увімкніть прилад і залийте стакан води через завантажувальну горловину (9). Більша частина м'якоті буде видалена.
- Вимкніть прилад та очистіть контейнер для жмиху (1) і контейнер для соку (12).
- Кожного разу після використання соковижималки робить повноцінне чищення приладу (див. розділ «ЧИЩЕННЯ ТА ДОГЛЯД»).

КОРИСНІ ПОРАДИ

- Використовуйте лише свіжі овочі і фрукти, оскільки в них міститься більше соку.
- Для приготування соку можна використувати різні овочі: морква, огірки, буряк, стебла селери, шпинат, помідори або фрукти: яблука, виноград, ананаси.
- Ягоди рекомендується мити безпосередньо перед віджиманням соку, оскільки вони швидко втрачають свіжість.
- Очищати тонку шкірку з фруктів або овочів немає необхідності, слід зрізати лише товсту шкірку, наприклад, в ананасів, буряка, бананів та цитрусових.
- При приготуванні яблучного соку пам'ятайте, що його насиченість залежить від сорту яблук.
- Вибирайте сорт яблук, з яких виходить сік, що відповідає вашим вимогам.
- Видалите кісточки з фруктів, що містять їх, оскільки кісточки можуть пошкодити прилад.
- Для поліпшення смакових якостей і у дієтичних цілях можливо приготувати сік з салату, шпинату, свіжих трав і сої (соєві боби необхідно заздалегідь замочити у воді на 10 годин).
- Конструкція соковижималки дозволяє зберегти у готовому соку максимальну кількість живильних елементів, через це сік отримується неосвітленим, так як у ньому присутня м'якоть.
- Пийте сік відразу після його приготування. При тривалому зберіганні на повітрі сік втрачає свої смакові якості і харчову цінність.
- Рекомендується запивати овочевий сік невеликою кількістю води, оскільки його концентрація дуже висока.
- Яблучний сік швидко темніє, але якщо додати в нього декілька крапель лимонного соку, це припинить процес потемніння соку.
- Якщо сік зберігатиметься в холодильнику, то перелийте його в чисту ємність з кришкою, щоб він не ввібрав запахи продуктів, що зберігаються в холодильнику. Небажано зберігати сік в металевій ємкості, оскільки сік може придбати відповідний присмак.
- Соковижималка не призначена для переробки дуже твердих і волокнистих продуктів, таких як кокос або айва.

ЧИЩЕННЯ ТА ДОГЛЯД

Після закінчення роботи або перед чищенням завжди вимикайте пристрій і відключайте його від електромережі.

Робіть чищення пристрою після переробки 1 кг твердих продуктів та продуктів з великою кількістю волокон (цитрусових, ананасів і т.ін.). При переробці деяких типів твердих і волокнистих продуктів частіше чищення пристрою може бути потрібним.

Робіть розбирання і чищення соковижималки після кожного її використання:

- Вийміть штовхач (11).
- Зніміть лоток (10).
- Оберніть кришку (8) проти годинникової стрілки (OPEN) і зніміть її.
- Поверніть робочу чашу (4) проти годинникової стрілки і вийміть її з моторного блоку (2).
- Доклашши невелике зусилля, вийміть шнек (7) по напрямку вгору.
- Вийміть фільтр-сітку (6).
- Зніміть з фільтру-сітки (6) сепаратор (5).
- Вийміть контейнер для жмиха (1), узявши за правий бік контейнера і потягнувши його на себе.
- Рекомендується промивати всі знімані деталі теплою водою з нейтральним миючим засобом відразу ж після роботи.
- Отвори фільтру-сітки (6) зручніше промивати із зовнішнього боку, використовуючи щіточку (14).
- Для промивання фільтру-сітки (6) і інших знімних деталей не можна використовувати посудомийну машину.
- Моторний блок (2) протирайте злегка вологою тканиною, після чого протріть його досуха. Забороняється занурювати моторний блок у воду або будь-які інші рідини, а також промивати його під струменем води.
- Забороняється використовувати для чищення жорсткі губки, абразивні чистячі засоби, а також розчинники.
- Деякі продукти, наприклад, морква або буряк, можуть забарвити знімані деталі соковижималки, для видалення слідів фарбника можна використовувати суху тканину, змочену в рослинній олії, після очищення деталей промийте їх теплою

водою з додаванням м'якого миючого засобу і просушите.

ЗБЕРІГАННЯ

- Перш ніж прибрати пристрій на зберігання, виконайте вимоги розділу «ЧИЩЕННЯ ТА ДОГЛЯД».
- Зберігаєте пристрій в сухому прохолодному місці, недоступному для дітей.

КОМПЛЕКТ ПОСТАВКИ

Соковижималка – 1 шт.

Штовхач – 1 шт.

Контейнер для соку – 1 шт.

Контейнер для жмиха – 1 шт.

Щіточка для чищення - 1 шт.

Інструкція – 1 шт.

ТЕХНІЧНІ ХАРАКТЕРИСТИКИ

Електроживлення: 220-240 В ~ 50/60 Гц

Максимальна потужність: 300 Вт

Виробник зберігає за собою право змінювати дизайн і технічні характеристики пристрою без попереднього повідомлення

Термін служби приладу – 3 роки

Гарантія

Докладні умови гарантії можна отримати в дилера, що продав дану апаратуру. При пред'явленні будь-якої претензії протягом терміну дії даної гарантії варто пред'явити чек або квитанцію про покупку.

Даний виріб відповідає вимогам до електромагнітної сумісності, що пред'являються директивою 2004/108/ЕС Ради Європи й розпорядженням 2006/95/ЕС по низьковольтних апаратах.



ШНЭКАВАЯ СОКАВЫЦІСКАЛКА

Што такое шнэкавая сокавыціскалка?

У шнэкавых сокавыціскалках выкарыстоўваецца тэхналогія адціскання соку на малой хуткасці кручэння шнэка (80-90 аб/хвіл), і пры гэтым спажываная магутнасць складае каля 300 Вт. Такія сокавыціскалкі завуць «павольнымі сокавыціскалкамі», але не падманвайцеся гэтай назвай, шнэкавая сокавыціскалка адціскае сок хутчэй і з большым працэнтам выхаду соку, чым звычайныя сокавыціскалкі. Спіралепадобны шнэк здрабняе прадукт, а затым праціскае здробненую мякаць праз фільтр, здабываючы з яе сок, такая тэхналогія дазваляе захаваць у адціснутым соку значна больш фітанутрыентаў*, якія змяшчаюцца ў каляровай садавіне і гародніне. Менавіта малая хуткасць кручэння шнэка (80-90 аб/хвіл) і нізкая тэмпература прадуктаў падчас драбнення гарантуюць цэласнасць унутранай клетачнай структуры, ферментаў, мікраэлементаў і вітамінаў у атрыманым соку.

*Тэрмін «фітанутрыенты» узнік ад грэцкага слова «фіта» («расліна») і «нутрыент» («кампанент харчавання, неабходны для звычайнага функцыянавання арганізма»). Фітанутрыенты таксама вядомыя як фітахімікаты, г.зн. натуральныя бялагічна актыўныя складальнікі раслінных прадуктаў.

АПІСАННЕ ПРЫЛАДЫ

1. Кантэйнер для макухі
2. Маторны блок
3. Пераключальнік рэжымаў працы «I/O/R»
4. Працоўная чара
5. Сепаратар
6. Фільтр-сетка
7. Шнэк
8. Вечка
9. Загрузная гарлавіна
10. Латок для прадуктаў
11. Штурхач
12. Кантэйнер для соку
13. Сіліконовая ўшчыльнік
14. Шчотачка для чысткі

МЕРЫ БЯСПЕКІ

Перад пачаткам эксплуатацыі электрапрыбора ўважліва прачытайце сапраўдную інструкцыю па эксплуатацыі і захавайце яе для выкарыстання ў якасці даведкавага матэрыяла.

Выкарыстоўвайце прыладу толькі па яе прамым прызначэнні, як выкладзена ў дадзенай інструкцыі. Няправільны зварот з прыборам можа прывесці да яго паломкі, прычынення шкоды карыстачу ці яго маёмасці.

- Перад першым уключэннем пераканайцеся, што напружанне ў электрычнай сетцы адпавядае працоўнаму напружанню прыбора.
- **Увага! Максімальны час бесперапыннай працы сокавыціскалкі каля 30 хвілін з наступным перапынкам 10-15 хвілін.**
- Сеткавы шнур забяспечаны «еўравілкай»; уключаўце яе ў разетку, якая мае надзейны кантакт зязямлення.
- Каб пазбегнуць рызыкі ўзнікнення пажару, не выкарыстоўвайце перахаднікі пры падключэнні прылады да электрычнай разетки.
- Выкарыстоўвайце сокавыціскалку толькі на сухой, роўнай і ўстойлівай паверхні ўдалечыні ад крыніц цяпла, вільгаці, адкрытага полымя і прамых сонечных прамянёў.
- Перад першым выкарыстаннем сокавыціскалкі старанна прамыйце ўсе здымныя дэталі, якія будуць кантактаваць з прадуктамі, што перапрацоўваюцца.
- Правярайце фільтр-сетку перад кожным выкарыстаннем сокавыціскалкі. Калі Вы выявіце якія-небудзь механічныя пашкоджанні, спыніце выкарыстанне прылады і звярніцеся ў аўтарызаваны сэрвісны цэнтр.
- Выкарыстоўвайце толькі тыя здымныя дэталі, якія ўваходзяць у камплект пастаўкі.
- Забараняецца выкарыстоўваць прыладу па-за памяшканнямі.
- Не размяшчайце сеткавы шнур паблізу гарачых паверхняў, крыніц цяпла і вострых краёў мэблі.
- Перш чым пачаць карыстацца прыборам, пераканайцеся, што ўсе дэталі ўсталяваны правільна.
- Падчас працы забараняецца прапіхваць прадукты ў загрузную гарлавіну пальцамі ці іншымі прадметамі. З гэтай мэтай карыстайцеся толькі штурхачом.
- Сокавыціскалка не прызначана для драбнення ці змешвання прадуктаў.

- Забараняецца разбіраць сокавыцскалку, калі вілка сеткавага шнура ўстаўлена ў разетку.
- Не бярэцца за вілку сеткавага шнура мокрымі рукамі.
- Адкрывайце вечка толькі пасля выключэння прыбора і поўнага прыпынку шнэка.
- Пры з'яўленні кропель вільгаці ці соку на корпусе сокавыцскалкі выключыце яе, адключыце ад электрасеткі і пратрыце корпус сухой тканінай.
- Пасля завяршэння працы выключыце прыладу і дастаньце вілку сеткавага шнура з разетки.
- Забараняецца пакідаць уключаную прыладу без нагляду.
- Не дазваляйце дзецям выкарыстоўваць прыладу ў якасці цацкі.
- Дадзеная прылада не прызначана для выкарыстання дзецьмі і людзьмі з абмежаванымі магчымасцямі, калі толькі асобай, якая адказвае за іх бяспеку, ім не дадзены адпаведныя і зразумелыя ім інструкцыі пра бяспечнае выкарыстанне прылады і тых небяспехах, якія могуць узнікнуць пры яе няправільным выкарыстанні.
- З меркаванняў бяспекі дзяцей не пакідайце поліэтыленавыя пакеты, якія выкарыстоўваліся ў якасці пакавання, без нагляду.
- **Увага!** Не дазваляйце дзецям гуляць з поліэтыленавымі пакетамі ці пакавальнай плёнкай. **Небяспека ўдушша!**
- Забараняецца апускаць маторны блок у ваду ці любыя іншыя вадкасці, а таксама прамываць яго пад струменем вады.
- У тым выпадку, калі ў маторны блок патрапіла вада ці сок, неабходна выключыць прыладу і звярнуцца ў аўтарызаваны сэрвісны цэнтр.
- Не карыстайцеся прыладай пры наяўнасці пашкоджанняў сеткавага шнура, вілкі сеткавага шнура ці любых іншых здымных дэталей, пасля падзення прылады ці калі прылада працуе з перабоямі. Не рамантуйце прыладу самастойна, у выпадку з'яўлення непаладак звяртайцеся ў аўтарызаваны сэрвісны цэнтр.

ПРЫЛАДА ПРЫЗНАЧАНА ТОЛЬКІ ДЛЯ ПОБЫТАВАГА ВЫКАРЫСТАННЯ

ПЕРАД ПЕРШЫМ ВЫКАРЫСТАННЕМ
У выпадку транспартавання ці захоўвання прылады пры паніжанай тэмпературы неабходна вытрымаць яе пры пакаёвай тэмпературы не менш за дзве гадзін.

- Зніміце любыя элементы ўпакоўкі і наклейкі, якія перашкаджаюць працы прылады.
- Праверце, ці адпавядае напружанне ў электрычнай сетцы працоўнаму напружанню прылады.
- Разбярэце сокавыцскалку:
 - Дастаньце штурхач (11).
 - Зніміце латок (10).
 - Павярніце вечка (8) супраць гадзіннікавай стрэлкі (OPEN) і зніміце яго.
 - Павярніце працоўную чару (4) супраць гадзіннікавай стрэлкі і дастаньце яе з маторнага блока (2).
 - Прыклаўшы невялікае намаганне, дастаньце шнэк (7) у кірунку дагары.
 - Дастаньце фільтр-сетку (6).
 - Зніміце з фільтра-сеткі (6) сепаратар (5).
 - Дастаньце кантэйнер для макухі (1), узяўшыся за правы бок кантэйнера і пацягнуўшы яго на сябе.
- Усе здымныя дэталі прамыйце цёплай вадой з нейтральным мыльным сродкам, старанна апаласніце і прасушыце.
- Маторны блок (2) пратрыце мяккай, злёгку вільготнай тканінай, затым вытрыце насуха.

Зборка прылады

Важна!

Праверце правільнасць устаноўкі сіліконавага ўшчыльніка (13) у ніжняй частцы працоўнай чары (4) (мал. 1). Сіліконовы ўшчыльнік павінен шчыльна зачыняць канал выхаду мякаці, інакш у гатовым соку будзе прысутнічаць вялікая колькасць мякаці.

Падчас чысткі прылады сіліконовы ўшчыльнік неабходна дастаць з канала выхаду мякаці.

- Устанавіце кантэйнер для макухі (1) у маторны блок (2).
- Устанавіце працоўную чару (4) на маторны блок (2) і павярніце яе па гадзіннікавай стрэлцы да фіксацыі (мал. 2).

БЕЛАРУСКАЯ

- Устанавіце фільтр-сетку (6) у сепаратар (5) (мал. 3)

Наатка: Пры выяўленні механічных пашкоджанняў на фільтры-сетцы (6) выкарыстанне сокавыцскалкі забараняецца.

- Устанавіце фільтр-сетку (6) з сепаратарам (5) у працоўную чару(4), сумясціўшы меткі ● на сетцы і маторным блоку (2) (мал. 4).
- Устанавіце шнэк (7) унутр сеткі (6) з невялікім намаганнем, у выпадку неабходнасці злёгка павярніце яго, каб забяспечыць поўную пасадку шнэка (7) (мал. 5).
- Устанавіце вечка (8) на працоўную чару (4), сумясціўшы крайнюю левую метку на вечку (8) ■ з меткай ● на маторным блоку (2), затым павярніце вечка па гадзіннікавай стрэлцы да фіксацыі, так, каб метка ● на вечку супала са знакам ☒ (CLOSE) (мал. 6).
- Латок для прадуктаў (10) устанавіце на вечка (8).

ВЫКАРЫСТАННЕ СОКАВЫЦСКАЛКІ

Важна! Перад пачаткам працы пераканайцеся, што ўсе дэталі ўсталяваны правільна. Не ўключайце прыладу без прадуктаў для перапрацоўкі.

Садавіна, гародніна і ягады, прызначаныя для перапрацоўкі, павінны быць свежымі.

- Перад адцісканнем соку ўдаліце неядомыя часткі ў гародніны ці садавіны, такія як пладаножкі, цвёрдая лупіна ці костачкі, напрыклад, вішнёвыя ці персікавыя.
- Вымыйце гародніну/садавіну, парэжце іх на кавалчкі, якія б лёгка праходзілі ў загрузную гарлавіну (9).
- Устанавіце сокавыцскалку на роўнай устойлівай паверхні.
- Кантэйнер для соку (12) размясціце пад носікам працоўнай чары (4) (мал. 7).
- Устаўце вілку сеткавага шнура ў разетку.
- Уключыце сокавыцскалку, устанавіўшы пераключальнік (3) у становішча «I».

Становішча пераключальніка рэжымаў працы (3)

«I» - сокавыцскалка ўключана.

«O» - сокавыцскалка выключана.

«R» - змена кірунку кручэння шнэка. Рэжым «рэверс» выкарыстоўваецца толькі ў выпадку закліноўвання шнэка (7). Закліноўванне шнэка магчыма ў выпадку перагрузкі прылады

прадуктамі (у выніку перапрацоўкі цвёрдых ці валакністых прадуктаў). Для ўключэння рэжыму «рэверс» выключыце прыладу, устанавіўшы пераключальнік (3) у становішча «O», затым націсніце і ўтрымлівайце пераключальнік (3) у становішча «R». Выкарыстоўвайце дадзены рэжым на працягу 35 секунд. Калі праблема застаецца, варта разабраць сокавыцскалку і ачысціць яе, пасля чаго паўторна сабраць.

Калі закліноўванне шнэка паўтараецца, варта наразаць прадукты на драбнейшыя кавалчкі і падаваць іх павольней.

Наатка: Сокавыцскалка ўключыцца толькі ў тым выпадку, калі ўсе здымныя часткі ўстаноўлены правільна, а вечка (8) знаходзіцца ў становішчы ☒ (CLOSE).

- Загружайце гародніну ці садавіну праз загрузную гарлавіну (9) толькі падчас кручэння шнэка (7).
- Паступова апускайце папярэдне парэзаную гародніну ці садавіну праз загрузную гарлавіну (9) і злёгка націскайце на іх штурхачом (11). Не націскайце занадта моцна на штурхач, паколькі гэта можа прывесці да зніжэння колькасці соку і нават да прыпынку кручэння шнэка (7). Чым павольней адбываецца апрацоўка гародніны ці садавіны, тым больш выхад соку.
- Забараняецца апускаць пальцы ці любыя іншыя прадметы ў загрузную гарлавіну (9).
- Падчас працы перыядычна правярайце стан фільтра-сеткі (6) на прадмет засмечвання сеткі мякаццю і пры неабходнасці прамывайце фільтр-сетку (6). Перад здыманнем фільтра неабходна выключыць сокавыцскалку і дастаць вілку сеткавага шнура з разеткі.
- Сачыце за напаўненнем кантэйнера для макухі (1), калі кантэйнер запоўніўся, выключыце сокавыцскалку, дастаньце вілку сеткавага шнура з разеткі і ўдаліце макуху з кантэйнера (1), пасля чаго ўстанавіце кантэйнер (1) на месца.

Увага! Максимальны час бесперапыннай працы сокавыцскалкі каля 30 хвілін з наступным перапынкам 10-15 хвілін.

Пасля перапрацоўкі 1 кг цвёрдых і валакністых прадуктаў (цытрусавых, ананасаў і г.д.) выконвайце разборку і чыстку прылады. Невыкананне дадзенага патрабавання можа прывесці да

закліноўвання шнэка і ўскладніць чыстку прылады.

Функцыя самаачысткі

Калі неабходна правесці чыстку прылады перад адцісканнем соку з іншага віду гародніны ці садавіны, скарыстайцеся функцыяй самаачысткі.

- Уключыце прыбор і заліце шклянку вады праз загрузную гарлавіну (9). Большая частка мякаці будзе выдалена.
- Выключыце прыбор і ачысціце кантэйнер для макухі (1) і кантэйнер для соку (12).
- Кожны раз пасля выкарыстання сокавыціскальні рабіце паўнацэнную чыстку прыбора (гл. частку «ЧЫСТКА І ДОГЛЯД»).

КАРЫСНЫЯ ПАРАДЫ

- Выкарыстоўвайце толькі свежую гародніну і садавіну, бо ў іх змяшчаецца больш соку.
- Для прыгатавання соку можна выкарыстоўваць розную гародніну: моркву, агуркі, бурак, сцяблы сельдэрэю, шпінат, памідоры - ці садавіну: яблыкі, вінаград, ананасы.
- Ягады рэкамендуецца мыць непасрэдна перад адцісканнем соку, бо яны хутка губляюць свежасць.
- Чысціць тонкую скурку з садавіны ці гародніны няма неабходнасці, варта зразаць толькі тоўстую лупіну, напрыклад, у ананасаў, буракоў, банаў і цытрусавых.
- Пры прыгатаванні яблычнага соку памятайце, што яго насычанасць залежыць ад сорту яблыкаў.
- Выбірайце сорт яблыкаў, з якіх атрымаваецца сок, які адказвае Вашым патрабаванням.
- Выдаліце костачкі з садавіны, якая іх змяшчае, бо яны могуць пашкодзіць прыбор.
- Для паляпшэння смакавых якасцяў і ў дыетычных мэтах можна прыгатаваць сок з салаты, шпінату, свежай травы і соі (соевыя бабы неабходна папярэдне замачыць у вадзе на 10 гадзін).
- Канструкцыя сокавыціскальні дазваляе захоўваць у гатовым соку максімальную колькасць пажыўных рэчываў, таму сок атрымаваецца неасветленым, бо ў ім прысутнічае мякаць.

- Піце сок адразу пасля яго прыгатавання. Пры працяглым захоўванні на паветры сок губляе свае смакавыя якасці і харчовую каштоўнасць.
- Рэкамендуецца запіваць свежааджаты агароднінны сок невялікай колькасцю вады, бо яго канцэнтрацыя вельмі высокая.
- Яблычны сок хутка цямнее, дадайце ў яблычны сок некалькі кропель лімоннага соку і працэс пацямнення соку запавольваецца.
- Калі сок будзе захоўвацца ў халадзільніку, то пераліце яго ў чыстую ёмістасць з вечкам, каб ён не ўвабраў пахі прадуктаў, якія захоўваюцца ў халадзільніку. Непажадана захоўваць сок у металічнай ёмістасці, бо сок можа набыць адпаведны прысмак.
- Сокавыціскалка не прызначана для перапрацоўкі вельмі цвёрдых і валакністых прадуктаў, такіх як какос ці айва.

ЧЫСТКА І ДОГЛЯД

Пасля завяршэння працы ці перад чысткай заўсёды выключайце прыладу і адключайце яе ад электрасеткі.

Рабіце чыстку прылады пасля перапрацоўкі 1 кг цвёрдых прадуктаў і прадуктаў з вялікай колькасцю валокнаў (цытрусавых, ананасаў і г.д.). Пры перапрацоўцы некаторых тыпаў цвёрдых і валакністых прадуктаў можа запатрабавацца больш частая чыстка прылады.

Рабіце разборку і чыстку сокавыціскальні пасля кожнага яе выкарыстання:

- Дастаньце штурхач (11).
- Зніміце латок (10).
- Павярніце вечка (8) супраць гадзіннікавай стрэлкі (OPEN) і зніміце яго.
- Павярніце працоўную чару (4) супраць гадзіннікавай стрэлкі і дастаньце яе з маторнага блока (2).
- Прыклаўшы невялікае намаганне, дастаньце шнэк (7) у кірунку дагары.
- Дастаньце фільтр-сетку (6).
- Зніміце з фільтр-сеткі (6) сепаратар (5).
- Дастаньце кантэйнер для макухі (1), узяўшыся за яго з правага боку кантэйнера і пацягнуўшы на сябе.
- Рэкамендуецца прамываць усе здымныя дэталі цёплай вадой з нейтральным мыльным сродкам адразу ж пасля працы.

БЕЛАРУСКАЯ

- Адтуліны фільтра-сеткі (6) зручней прамываць з вонкавага боку, выкарыстоўваючы шчотачку (14).
- Не выкарыстоўвайце для прамывання фільтра-сеткі (6) і іншых здымных дэталей посудамыйную машыну.
- Маторны блок (2) працірайце злёгку вільготнай тканінай, пасля чаго пратрыце яго насуха. Забараняецца апускаць маторны блок у ваду ці любыя іншыя вадкасці, а таксама прамываць яго пад струменем вады.
- Не выкарыстоўвайце для чысткі сокавыцскалкі цвёрдыя губкі, абразіўныя мыйныя сродкі, а таксама растваральнікі.
- Некаторыя прадукты, напрыклад, морква ці бурак, могуць афарбаваць здымныя дэталі сокавыцскалкі; для ўдалення слядоў фарбавальніка можна выкарыстоўваць сухую тканіну, змочаную ў алеі; пасля ачысткі дэталей прамыйце іх цёплай вадой з мяккім мыйным сродкам і прасушыце.

ЗАХОЎВАННЕ

- Перад тым як прыбраць прыладу на захоўванне, выканайце патрабаванні раздзелу «ЧЫСТКА І ДОГЛЯД».
- Захоўвайце прыладу ў сухім прахалодным месцы, недаступным для дзяцей.

КАМПЛЕКТ ПАСТАЎКІ

Сокавыцскалка - 1 шт.
Штурхач - 1 шт.

Кантэйнер для соку - 1 шт.
Кантэйнер для макухі - 1 шт.
Шчотачка для чысткі - 1 шт.
Інструкцыя - 1 шт.

ТЭХНІЧНЫЯ ХАРАКТАРЫСТЫКІ

Напружанне сілкавання: 220-240 В ~ 50/60 Гц
Максімальная магутнасць: 300 Вт

Вытворца захоўвае за сабой права змяняць дызайн і тэхнічныя характарыстыкі прылады без папярэдняга апавяшчэння.

Тэрмін службы прыбора - 3 гады

Гарантыя

Падрабязнае апісанне умоў гарантыйнага абслугоўвання могуць быць атрыманы ў таго дылера, ў якога была набыта тэхніка. Пры звароце за гарантыйным абслугоўваннем абавязкова павінна быць прад'яўлена купчая альбо квітанцыя аб аплаце.



Дадзены выраб адпавядае патрабаванням ЕМС, якія выказаны ў дырэктыве 2004/108/ЕС, і палажэнням закона аб прытрымліванні напружання 2006/95/ЕС

SHNEKLI SHARBAT CHIQAQICH

Shnekli sharbat chiqargich deganda nimani tushunish kerak?

Shnekli sharbat chiqargichlarda sharbat shnek sekin (bir daqiqada 80-90 marta) aylanib chiqariladi, jihoz taxminan 300 W quvvat bilan ishlaydi. Bunday sharbat chiqargichlar «sekin ishlaydigan sharbat chiqargichlar» deyiladi, lekin nomi adashtirmasin, shnekli sharbat chiqargich oddiy sharbat chiqargichdan ko'ra sharbatni tezroq va ko'proq chiqaradi. Burama shnek masalliqni maydalab so'ng maydalangan masalliqni filtdan o'tkazib sharbatini chiqaradi, bunday texnologiya bilan chiqarilgan sharbatda rangli meva va sabzavotlardagi fitonutrientlar* ko'proq bo'ladi. Shnek sekin (bir daqiqada 80-90 marta) aylangani, maydalanadigan masalliq harorati past bo'lgani uchun ham ichki sharbatdagi hujayra tizimi, fermentlar, mikroelement va vitaminlar saqlanib qoladi.

* «Fitonutrient» tushunchasi yunon tilidagi «fito» («o'simlik») va «nutrient» («inson a'zosi me'yorida ishlashi uchun zarur bo'ladigan ozuqa») so'zlaridan olingan. Fitonutrientlar fotoximikat, ya'ni o'simlikda bo'ladigan tabiiy biologik faol modda sifatida ham ma'lum.

JIHOZ QISMLARI

1. Sharbati olingan meva tushadigan idish
2. Motor bloki
3. Ishlash usulini o'zgartiradigan murvat «I/O/R»
4. Idish
5. Ajratgich
6. To'rtli filtr
7. Shnek
8. Qopqoq
9. Masalliq solinadigan og'zi
10. Masalliq qo'yiladigan patnis
11. Turtgich
12. Sharbat idishi
13. Silikon zichlagich
14. Tozalash uchun cho'tka

EHTIYOT CHORALARI

Elektr jihozini ishlatishdan oldin qo'llanmasini diqat bilan o'qib chiqing, keyinchalik kerak bo'lganda o'qib bilish uchun qo'llanmasini saqlab olib qo'ying. Jihozni faqat maqsadiga muvofiq, qo'llanmasida aytilgandek ishlatish. Jihoz noto'g'ri ishlatilisa buzilishi, foydalanuvchi yoki uning mulkiga zarar qiliishi mumkin.

- Birinchi marta ishlatishdan oldin elektr tarmog'idagi tok kuchi jihoz ishlaydigan to kuchiga to'g'ri kelishini tekshirib ko'ring.

- **Diqqat! Sharbat chiqargich ko'pi bilan 30 daqiqa to'xtamasdan ishlab, keyin kamida 10-15 daqiqa ishlamasdan turishi kerak.**
- Elektr shnuriga Yevropa standartidagi vilka qo'yilgan; uni yerga ishonchli tutashgan rozetkaga ulang.
- Yong'in chiqmasligi uchun jihozni rozetkaga ulaganda o'tkazgich ishlating.
- Sharbat chiqargichni tekis, qimirlamaydigan, o'zidan issiq chiqaradigan jihozlar, suv, ochiq olov va quyosh nuri tushadigan joydan naribroqqa qo'yib ishlatish.
- birinchi marta ishlatishdan oldin sharbat chiqargichning masalliqqa tegadigan, olinadigan qismlarining hammasini tozalab yuving.
- Har safar sharbat chiqargichni ishlatishdan oldin to'rtli filtrini tekshirib ko'ring. Biror joyi mexanik buzilganini ko'rsangiz jihozni ishlating, uni vakolatli xizmat markaziga olib boring.
- Faqat jihozga qo'shib beriladigan olinadigan qismlarni ishlating.
- Jihozni xonadan tashqarida ishlatish ta'qiqlanadi.
- Elektr shnuri issiq joylardan, o'zidan issiq chiqaradigan vositalardan, mebel o'tkir qirrasidan naribroqda bo'lishi kerak.
- Ishlatishdan oldin hamma qismlari to'g'ri qo'yilganini tekshirib ko'ring.
- Ishlayotganda masalliqni jihoz og'ziga barmoq yoki biror buyum bilan turtib kiritmang. Buning uchun turtgich ishlatish.
- Sharbat chiqargich masalliqni maydalash yoki aralashtirishga mo'ljallanmagan.
- Elektr vilkasi rozetkaga ulangan sharbat chiqargichni qismlarga ajratish ta'qiqlanadi.
- Elektr vilkasini xo'l qo'l bilan ushlamang.
- Jihoz o'chirilib, shnek to'xtagandan keyingina qopqog'ini ochish mumkin.
- Korpusida tomchi paydo bo'lsa yoki sharbat sachrasa sharbat chiqargichni o'chiring, elektrdan ajratgan va korpusini quruq mato bilan artib oling.
- Ishlatib bo'lgandan keyin jihozni o'chirib, elektr vilkasini rozetkadan chiqarib qo'ying.
- Ishlayotgan jihozni qarovsiz qoldirish ta'qiqlanadi.
- Bolalar jihozni o'yinchoq qilib o'ynashlariga ruxsat bermang.
- Bolalar va imkoniyati cheklangan insonlarning xavfsizligi uchun javob beradigan insonlar

O'ZBEKCHA

ularga jihozni xavfsiz ishlatish qoidalarini to'g'ri va tushunarli qilib o'rgatishmagan va noto'g'ri ishlatilganda qanday xavf bo'lishi mumkinligini tushuntirishmagan bo'lishsa jihoz bolalar va imkoniyati cheklangan insonlarning ishlatishiga mo'ljallanmagan.

- Bolalarni ehtiyot qilish uchun o'rashga ishlatilgan polietilen xaitalarni qarovsiz qoldirmang.
- **Diqqat!** Bolalar polietilen xalta yoki o'rashga ishlatilgan plyonkani o'ynashlariga ruxsat bermang. **Bo'g'ilish xavfi bor!**
- Motor blokini suvga yoki boshqa suyuqlikka solish, oqib turgan suvda yuvish ta'qiqlanadi. Motor blokini nam mato bilan artib tozalang, so'ng quruq mato bilan quriguncha arting.
- Motor blokiga suv yoki sharbat tushgan bo'lsa jihozni o'chirib, qaratish uchun vakolatli xizmat markaziga olib borish kerak.
- Elektr shnuri, vilkasi, olinadigan qismlari shikastlangan, tushib ketgan yoki ishlab-ishlamayotgan jihozni ishlatish ta'qiqlanadi. Jihozni o'zingiz ta'mirlamang, biror joyi buzilgan bo'lsa vakolatli xizmat markaziga olib boring.

JIHOZ FAQAT UYDA ISHLATISHGA MO'LJALLANGAN

BIRINCHI MARTA ISHLATISHDAN OLDIN

Jihoz sovuq havoda olib kelingan yoki turgan bo'lsa ishlatishdan oldin kamida ikki soat xona haroratida turishi kerak.

- Ishlashiga xalaqit beradigan yorliqlari, o'rashga ishlatilgan ashyolarini olib tashlang.
- Elektr tarmog'idagi tok kuchi jihoz ishlaydigan tok kuchiga to'g'ri kelishini tekshirib ko'ring.
- Sharbat chiqargichni qismlarga ajratib:
 - Turtgichni (11) chiqaring.
 - Patnisni (10) oling.
 - Soat miliga teskari (OPEN) deb yozilgan tomonga) burab qopqog'ini (8) oling.
 - Soat miliga teskari burab idishini (4) motor blokidan (2) oling.
 - Bir oz kuch bilan shnekni (7) yuqoriga tortib chiqaring.
 - To'rtli filtrni (6) oling.
 - To'rtli filtdan (6) ajratgichni (5) oling.
 - O'ng tomonidan ushlab o'zingizga tortib sharbati olingan meva tushadigan idishni (1) oling.
- Olinadigan idishlarining hammasini mo'tadil yuvish vositasi qo'shilgan iliq suvda yuving, yaxshilab chayib, quriting.

- Motor blokini (2) nam mato bilan artib tozalang, so'ng quruq mato bilan artib quriting.

Jihozni yig'ish

Muhim qoida!

Idish (4) ostidagi silikon zichlagich (13) to'g'ri qo'yilganini tekshirib ko'ring (1-rasm). Silikon zichlagich sharbati olingan meva chiqadigan yo'lni zich yopib turishi kerak, shunday bo'lmasa sharbatdagi meva eti ko'payib ketadi. Jihoz tozalanayotganda sharbati olingan meva chiqadigan yo'ldan silikon zichlagichni chiqarib olish kerak.

- Sharbati olingan meva tushadigan idishni (1) motor blokiga (2) biriktiring.
- Idishini (4) motor blokiga (2) biriktirib mahkamlanguncha soat miliga teskari burang (2-rasm).
- To'rtli filtrni (6) ajratgich (5) ichiga qo'ying (3-rasm).

Eslatma: to'rtli filtrning (6) biror joyi mexanik shikastlangan bo'lsa sharbat chiqargichni ishlatish ta'qiqlanadi.

- To'rdagi va motor blokidagi (2) ● belgisini bir-biriga to'g'rilab ajratgich (5) qo'yilgan to'rtli filtrni (6) idishga (4) qo'ying (4-rasm).
- Bir oz kuch ishlatib shnekni (7) to'r (6) ichiga kiritib, zarur bo'lsa, yaxshi o'rnatish uchun, shnekni (7) biror oz burang (5-rasm).
- Qopqoq (8) chap chetidagi belgini ■ motor blokidagi (2) ● belgiga to'g'rilab qopqoqni (8) idishga (4) qo'ying, so'ng qopqoqdagi ● belgi ☒ (CLOSE) yozuviga to'g'ri kelguncha qopqoqni soat mili tomonga aylantirib mahkamlang (6-rasm).
- Masalliq solinadigan patnisni (10) qopqoqqa (8) qo'ying.

SHARBAT CHIARGICHNI ISHLATISH

Muhim qoida! Ishlatishdan oldin qismlarining hammasi to'g'ri qo'yilganini tekshirib ko'ring. Masalliq solinmagan jihozni ishlatmang.

Sharbati olinadigan meva, sabzavot, dala mevalari yangi uzilgan bo'lishi kerak.

- Sharbatini olishdan oldin sabzavot, mevalarning yeb bo'lmaydigan qismlarini, misol uchun, bandi, qattiq po'chog'i, olcha yoki shaftoliga o'xshash mevalarning danagini olib tashlang.
- Sabzavot/mevalarni yuving, jihoz og'zidan (9) o'tadigan qilib to'g'rang.

- Sharbat chiqargichni tekis, qimirlamaydigan joyga qo'ying.
- Sharbat idishini (12) idishning (4) sharbat tushadigan jo'mragi ostiga qo'ying (7-rasm).
- Elektr vilkasini rozetkaga ulang.
- Murvatini (3) «I» tomonga o'tkazib sharbat chiqargichni ishlating.

Ishlash usulini o'zgartiradigan murvati holatlari (3)

«I» – sharbat chiqargich ishlayapti.

«O» – sharbat chiqargich o'chirilgan.

«R» – shnek aylanadigan tomonni o'zgartiradi. «Orqaga aylantirish» usuli faqat shnek (7) tiqilib qolganda ishlatiladi. Mahsulot ko'p solinganda (qattiq yoki tolali mahsulot o'tkazilganda) shnek tiqilib qolishi mumkin. «Orqaga aylantirish» usulini ishlatish uchun murvatini (3) «O» tomonga o'tkazib jihozni o'chiring, so'ng murvatini (3) «R» tomonga o'tkazib bosib ushlab turing. Bu usulda jihozni 3-5 sekunddan ko'p ishlating. Agar o'zgarish bo'lmasa sharbat chiqargichni ochib, tiqilib qolgan mahsulotni olib tashlang, so'ng jihozni yana yig'ib qo'ying.

Agar shnek yana tiqilib qolayotgan bo'lsa mahsulotni maydaroq to'g'rash, sekinroq solish kerak.

Eslatma: Sharbat chiqargich olinadigan qismlarining hammasi to'g'ri qo'yilib qopqog'i (8)

 (CLOSE) tomonda turgan bo'lsa ishlaydi.

- Masalliqni jihoz og'ziga (9) faqat shnek (7) aylanayotganda solish kerak.
- To'g'ralgan sabzavot yoki mevani jihoz og'ziga (9) birin-ketin tushirib turtgich (11) bilan bor oz turing. Turtgichni qattiq turtmang, sababi sharbat kamroq chiqishi yoki shnek (7) aylanmay qolishi ham mumkin. Sabzavot yoki meva qancha sekin o'tkazilsa sharbat ham shuncha ko'p chiqadi.
- Jihoz og'ziga (9) barmoq yoki biror buyumni kiritish ta'qiqlanadi.
- Ishlayotganda to'rli filtrga (6) sharbat olinayotgan mahsulot eti tiqilib qolmaganini tekshirib turing, zarur bo'lsa, to'rli filtrni (6) yuving. Filtrni olishdan oldin sharbat chiqargichni o'chirib, elektr vilkasini rozetkadan chiqarib qo'yish kerak.
- Sharbat olingan mahsulot tushadigan idish (1) to'lib ketmasligiga qarab turing, agar idishi to'lgan bo'lsa sharbat chiqargichni o'chiring, elektr vilkasini rozetkadan chiqarib oling va idishdagi (1) sharbat olingan mevani olib tashlang, so'ng idishini (1) yana joyiga qo'ying.

Diqqat! Sharbat chiqargich to'xtamasdan ishlaydigan vaqt 30 daqiqadan oshmasligi kerak, shuncha vaqt ishlaganidan keyin yana ishlatishdan oldin jihoz 10-15 daqiqaga to'xtab turishi kerak.

1 kg qattiq va tolali mahsulot (sitrusli mevalar, ananas va hk.) o'tkazilganidan keyin jihozni ajratib, tozalab oling. Bu qoidaga amal qilmasangiz shnek tiqilib qoladi, jihozni tozalash qiyin bo'ladi.

O'zini tozalash xususiyati

Boshqa meva yoki sabzavot sharbatini olishdan oldin jihozni tozalash kerak bo'lsa o'zini tozalash xususiyatini ishlating.

- Jihozni ishlating, meva, sabzavot solinadigan og'ziga (9) bir stakan suv quyung. SHunda sharbatni olingan mahsulotning ko'pi chiqib ketadi.
- Jihozni o'chiring, sharbatni olingan mahsulot tushadigan idishi (1) bilan sharbat idishini (12) tozalang.
- Har safar ishlatilganidan keyin sharbat chiqargichni to'liq tozalang («TOZALASH VA EHTIYOT QILISH» bo'limida aytilgan).

FOYDALI MASLAHAT

- Sharbatni ko'proq bo'lgani uchun faqat yangi uzilgan sabzavot, meva ishlating.
- Sharbatni olinadigan sabzavot har xil bo'lishi mumkin: sabzi, bodring, lavlagi, selder poyasi, ismaloq, pomidor – yoki meva:olma, uzum, ananas kabilarning sharbatini olish mumkin.
- Dala mevalarini sharbatni olinishidan oldin yuvish kerak, sababi ular tez tarligini yo'qotadi.
- Po'chog'i yuqa meva, sabzavot po'chog'ini archish shart emas, faqat ananas, lavlagi, banan va citrusli mevalarga o'xshagan po'chog'i qalin meva, sabzavot po'chog'ini archib olish kerak.
- Olma sharbatini olinganda sharbat to'liqligi uning naviga bog'liq bo'lishini esingizdan chiqarmang.
- Sharbatni o'zingizga yoqadigan olma navini tanlang.
- Mevaning danagini olib tashlang, danagi qolib ketsa jihoz buzilishi mumkin.
- Mazasini oshirish, parhez uchun salat, ismaloq, ko'kat, soya sharbatini olish mumkin (soya loviyasini oldin kamida 10 soat suvga solib ivitib qo'yish kerak)
- Sharbat chiqargichning tuzilishi olingan sharbatda oziq elementlari imkoni boricha

O'ZBEKCHA

ko'proq bo'lishiga mo'ljallangan, shuning uchun sharbat tiniq bo'lmaydi, unga meva yoki sabzavot eti aralashgan bo'ladi.

- Sharbatni olinishi bilan iching. Havoda ko'p qolsa sharbatning mazasi buziladi, oziqlik qimmat kamayadi.
- Yangi olingan sabzavot sharbatiga bir oz suv qo'shish tavsiya qilinadi, sababi sharbati juda quyuc chiqadi.
- Olma sharbati tez qorayadi, lekin bir necha tomchi limon sharbati qo'shilsa sharbatning qorayishi sekinlashadi.
- Sharbat sovutgichga qo'yiladigan bo'lsa, sovutgichdagi mahsulot hidini o'ziga olmasligi uchun, uni qopqog'i yopiladigan toza idishga quyung. Sharbatni metall idishga quyung, sharbatga metall mazasi o'tib qolishi mumkin.
- Sharbat chiqargich kokos yoki behiga o'xshagan juda qattiq, tolali mahsulot sharbatini olishga mo'ljallanmagan.

TOZALASH VA EHTIYOT QILISH

Ishlatilganidan keyin yoki tozalashdan oldin jihozni o'chirib, elektrdan ajratib qo'yung.

1 kg qattiq va tolasi ko'p mahsulot (sitrusli mevalar, ananas va hk.) o'tkazilganidan keyin jihozni tozalash oling. Ba'zi qattiq va tolali mahsulot o'tkazilganda jihozni bundan ham kamroq orada tozalash kerak.

Har safar ishlatilganidan keyin sharbat chiqargichni qismlariga ajratib tozalang:

- Turtgichni (11) chiqaring.
- Patnisni (10) oling.
- Soat miliga teskari (OPEN deb yozilgan tomonga) burab qopqog'ini (8) oling.
- Soat miliga teskari burab idishini (4) motor blokidan (2) oling.
- Bir oz kuch bilan shnekni (7) yuqoriga tortib chiqaring.
- To'rtli filtrni (6) oling.
- To'rtli filtrdan (6) ajratgichni (5) oling.
- O'ng tomonidan ushlab o'zingizga tortib sharbati olingan meva tushadigan idishni (1) oling.
- Ishlatib bo'lish bilan olinadigan qismlarining hammasini mo'tadil yuvish vositasi solingan iliq suvda yuvish tavsiya qilinadi.
- To'rtli filtri (6) tashqarisidan, cho'tka (14) bilan osonroq yuviladi.
- To'rtli filtri (6) bilan boshqa olinadigan qismlarini idish yuvadigan mashinada yuvish mumkin emas.
- Motor blokini (2) nam mato bilan arting, so'ng quruq mato bilan artib quritng. Motor blokini

suvga yoki boshqa suyuqlikka solish, oqib turgan suvda yuvish ta'qiqlanadi.

- Sharbat chiqargichni qattiq g'ovak, qirib tozalaydigan vositalar, eritgich bilan tozalang.
- Ba'zi sabzavot, mevalarning, misol uchun, sabzi, lavlagining rangi chiqib sharbat chiqargich bo'yalib qolishi mumkin; shunday bo'lganda bo'yalgan qism o'simlik yog'iga namlangan quruq mato bilan artib tozalanadi, tozalanganidan keyin qismlarini mo'tadil yuvish vositasi solingan iliq suvda yuving va quritib oling.

SAQLASH

- Jihozni saqlashga olib qo'yishdan oldin elektrdan ajratib qo'yung, «TOZALASH VA EHTIYOT QILISH» bo'limida aytilgan talablarni bajaring.
- Jihozni quruq, salqin va bolalarning qo'li yetmaydigan joyga olib qo'yung.

TO'PLAMI

Sharbat chiqargich – 1 dona.

Turtgich – 1 dona.

Sharbat idishi – 1 dona.

Sharbati olingan mahsulot yig'iladigan idish – 1 dona.

Tozalash uchun cho'tka – 1 dona.

Qo'llanma – 1 dona.

TEXNIK XUSUSIYATLARI

Ishlaydigan elektr quvvati: 220-240 V ~ 50/60 Hz
Eng ko'p quvvati: 300 W

Ishlab chiqaruvchining oldindan xabar bermay jihoz ko'rinishi va texnik xususiyatlarini o'zgartirishga huquqi bo'ladi

Jihozning ishlash muddati – 3 yil

Kafolat shartlari

Ushbu jihozga kafolat berish masalasida hududiy diler yoki ushbu jihoz xarid qiningan kompaniyaga murojaat qiling. Kassa cheki yoki xaridni tasdiqlaydigan boshqa bir moliyaviy hujjat kafolat xizmatini berish sharti hisoblanadi.



Ushbu jihoz 2004/108/EC Ko'rsatmasi asosida belgilangan va Quvvat kuchini belgilash Qonunida 2006/95/EC aytilgan YAXS talablariga muvofiq keladi

GB

A production date of the item is indicated in the serial number on the technical data plate. A serial number is an eleven-unit number, with the first four figures indicating the production date. For example, serial number 0606xxxxxxx means that the item was manufactured in June (the sixth month) 2006.

DE

Das Produktionsdatum ist in der Seriennummer auf dem Schild mit technischen Eigenschaften dargestellt. Die Seriennummer stellt eine elfstellige Zahl dar, die ersten vier Zahlen bedeuten dabei das Produktionsdatum. Zum Beispiel bedeutet die Seriennummer 0606xxxxxxx, dass die Ware im Juni (der sechste Monat) 2006 hergestellt wurde.

RUS

Дата производства изделия указана в серийном номере на табличке с техническими данными. Серийный номер представляет собой одиннадцатизначное число, первые четыре цифры которого обозначают дату производства. Например, серийный номер 0606xxxxxxx означает, что изделие было произведено в июне (шестой месяц) 2006 года.

KZ

Бұйымның шығарылған мерзімі техникалық деректері бар кестедегі сериялық нөмірде көрсетілген. Сериялық нөмір он бір саннан тұрады, оның бірінші төрт саны шығару мерзімін білдіреді. Мысалы, сериялық нөмір 0606xxxxxxx болса, бұл бұйым 2006 жылдың маусым айында (алтыншы ай) жасалғанын білдіреді.

RO/MD

Data fabricării este indicată în numărul de serie pe tabelul cu datele tehnice. Numărul de serie reprezintă un număr din unsprezece cifre, primele patru cifre indicând data fabricării. De exemplu, dacă numărul de serie este 0606xxxxxxx, înseamnă că produsul dat a fost fabricat în iunie (luna a asea) 2006.

CZ

Datum výroby spotřebiče je uveden v sériovém čísle na výrobním štítku s technickými údaji. Sériové číslo je jedenáctimístní číslo, z nichž první čtyři číslice znamenají datum výroby. Například sériové číslo 0606xxxxxxx znamená, že spotřebič byl vyroben v červnu (šestý měsíc) roku 2006.

UA

Дата виробництва виробу вказана в серійному номері на табличці з технічними даними. Серійний номер представляє собою одинадцятизначне число, перші чотири цифри якого означають дату виробництва. Наприклад, серійний номер 0606xxxxxxx означає, що виріб був виготовлений в червні (шостий місяць) 2006 року.

BEL

Дата вытворчасці вырабу паказана ў серыйным нумары на таблічце з тэхнічнымі дадзенымі. Серыйны нумар прадстаўляе сабою адзінаццаатае число, першыя чатыры лічбы якога абазначаюць дату вытворчасці. Напрыклад, серыйны нумар 0606xxxxxxx азначае, што выраб быў зроблен ў чэрвені (шосты месяц) 2006 года.

UZ

Mahsulot ishlab chiqarilgan muddat texnik xususiyatlari yozilgan yorliqdagi seriya raqamida ko'rsatilgan. Seriya raqami o'n bitta raqamdan iborat bo'ladi, birinchi to'rtta son ishlab chiqarilgan sanani bildiradi. Misol uchun, seriya raqami 0606xxxxxxx bo'lsa, mahsulot iyun (oltinchi oy) 2006 yili ishlab chiqarilgan bo'ladi.



© ООО ГОЛДЕР-ЭЛЕКТРОНИКС, 2013

© GOLDER-ELECTRONICS LLC, 2013